

# triton® 1100W Surface Planer

TSPL 152

## EN Operating & Safety Instructions

- |   |   |
|---|---|
| <b>NL</b> Bedienings- en veiligheidsvoorschriften             | <b>PL</b> Instrukcja obsługi i bezpieczeństwa                       |
| <b>FR</b> Instructions d'utilisation et consignes de sécurité | <b>RU</b> Инструкции по эксплуатации и правила техники безопасности |
| <b>DE</b> Sicherheits- und Bedienungsanleitung                | <b>HU</b> Kezelési és biztonsági utasítások                         |
| <b>IT</b> Istruzioni per l'uso e la sicurezza                 | <b>CZ</b> Provozní a bezpečnostní pokyny                            |
| <b>ES</b> Instrucciones de uso y de seguridad                 | <b>SK</b> Prevádzkové a bezpečnostné pokyny                         |
| <b>PT</b> Instruções de Operação e Segurança                  | <b>TR</b> Çalışma ve Güvenlik Talimatları                           |



Version date: 13.02.20

Designed in Europe 

[tritoneertools.com](http://tritoneertools.com)



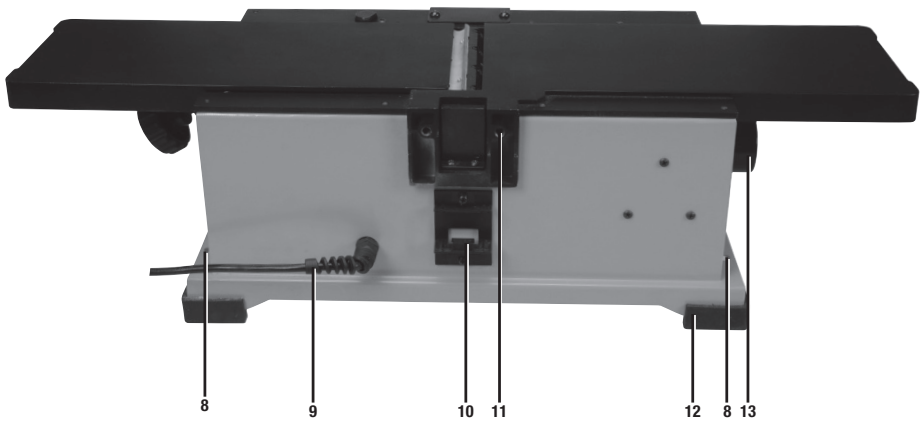

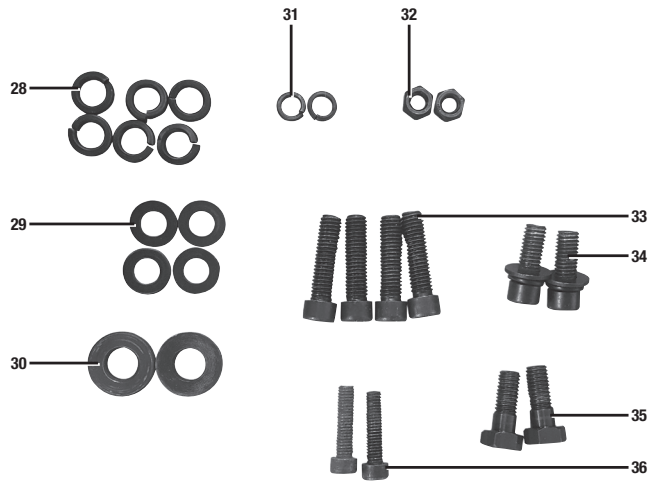
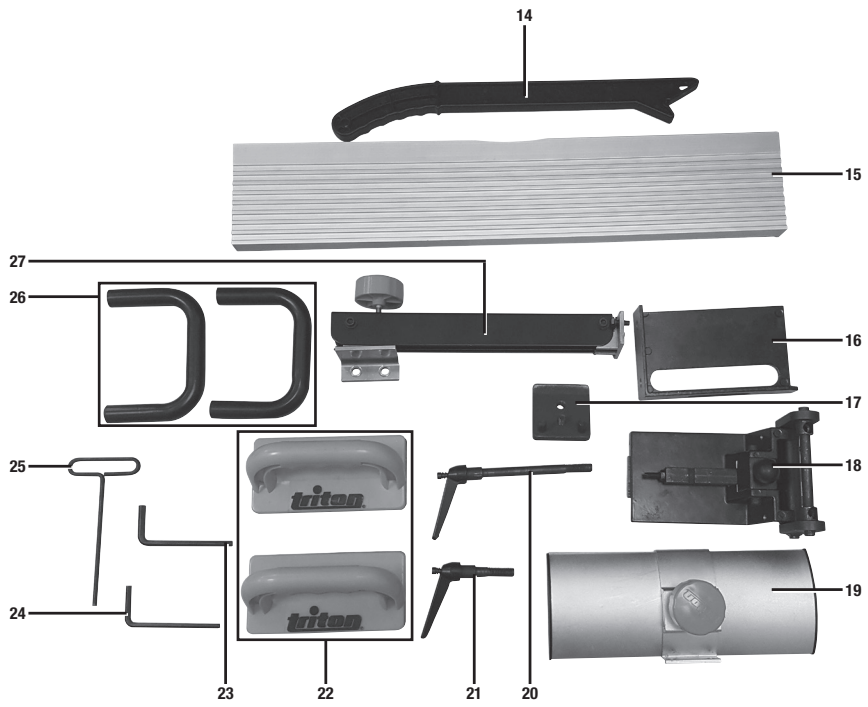

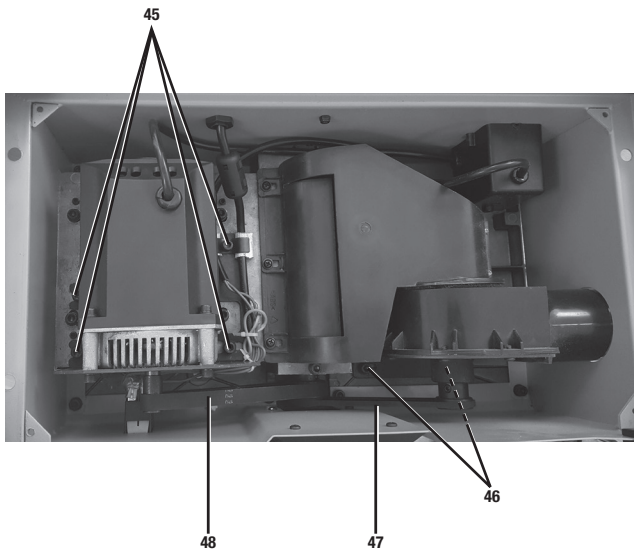
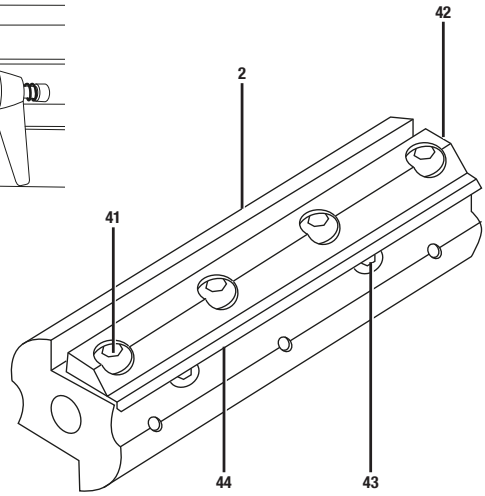
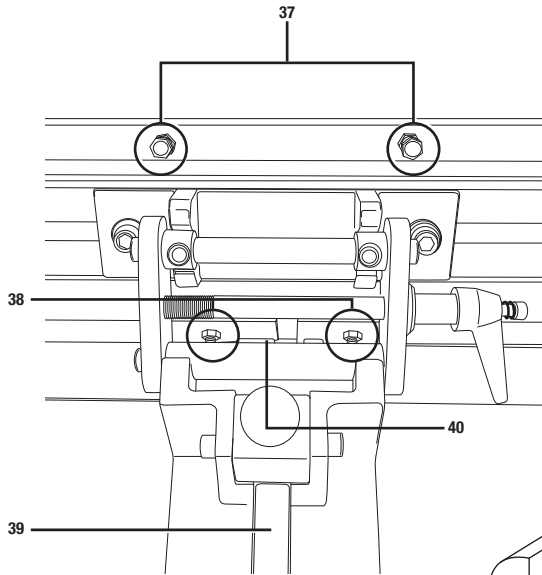

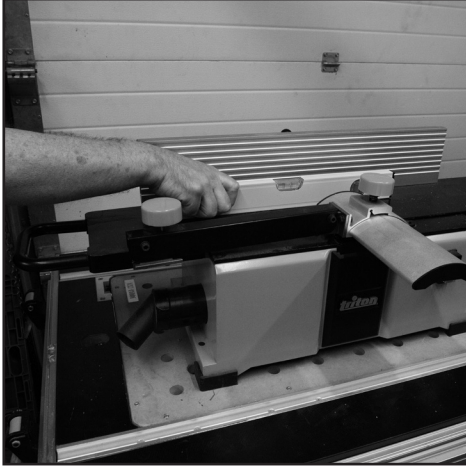

Image A



Image B



Image C

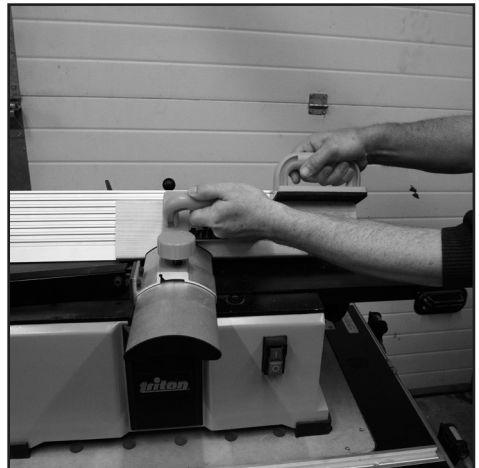
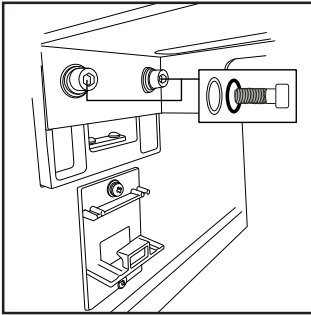
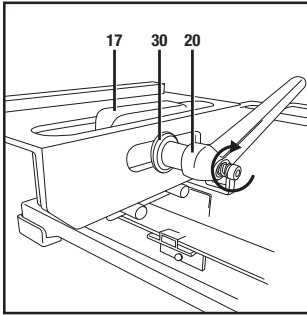

Image D

**Fig.I**



**Fig.II**



**Fig.III**

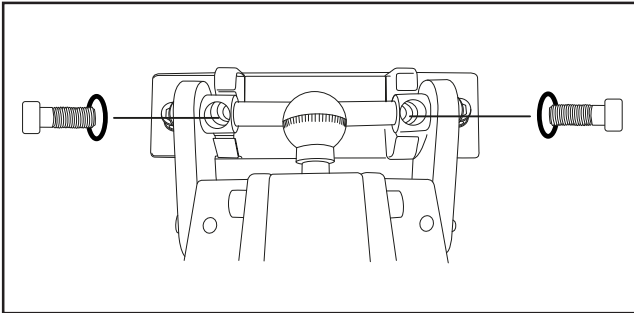

**Fig.IV**

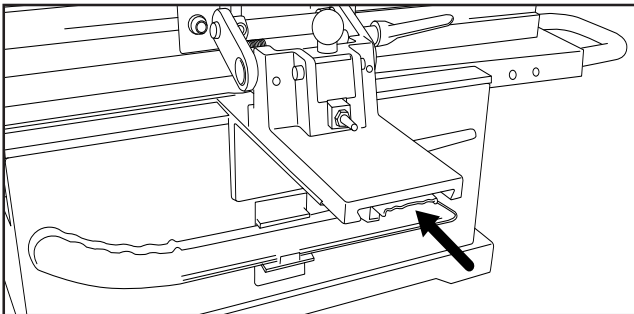

**Fig.V**

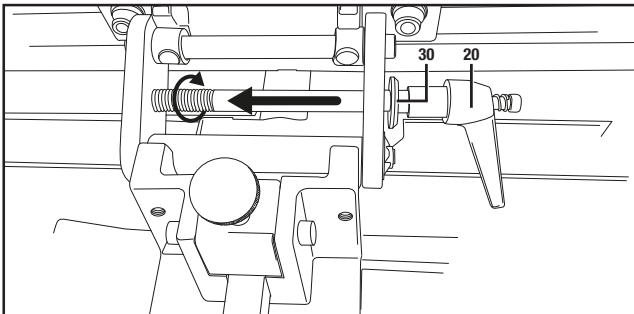

**Fig.VI**

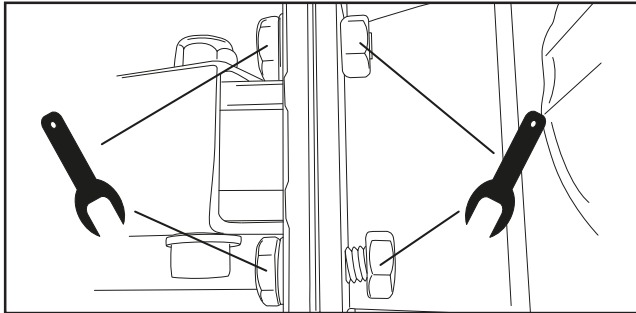

**Fig.VII**

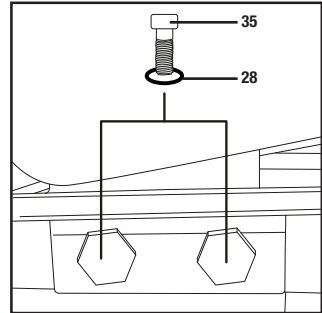

**Fig.VIII**

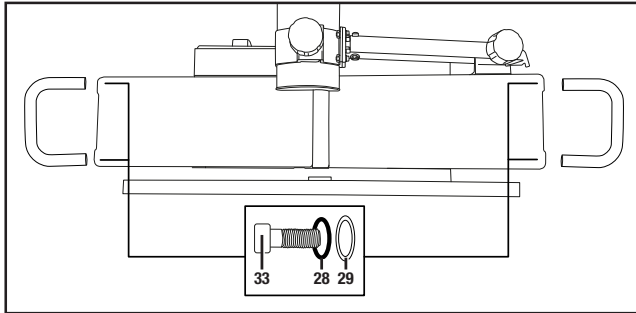

**Fig.IX**

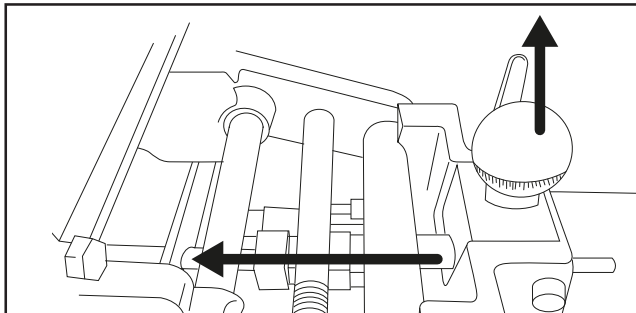

**Fig.X**

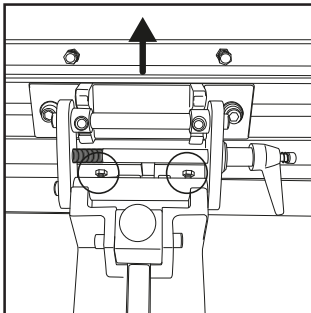

**Fig.XI**

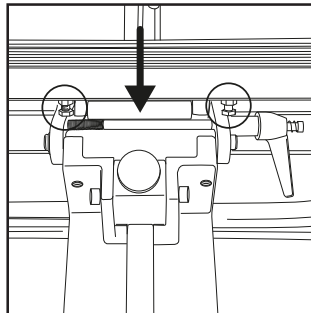

**Fig.XII**

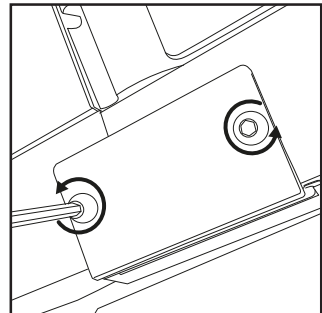

**Fig.XIII**

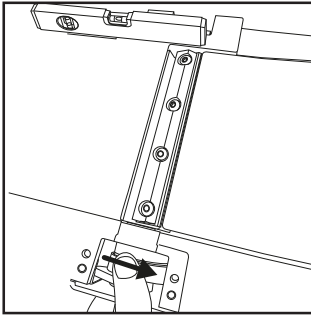

**Fig.XIV**

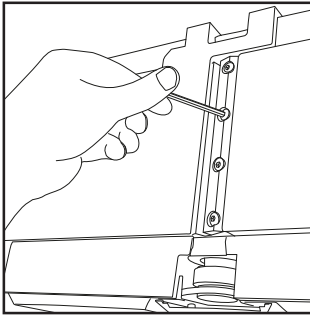

**Fig.XV**

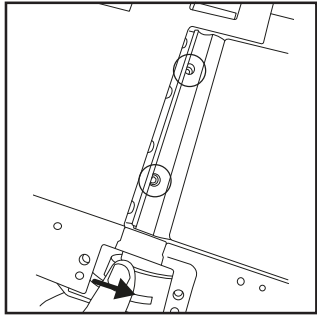

**Fig.XVI**

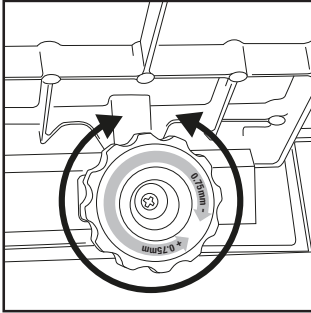

**Fig.XVII**

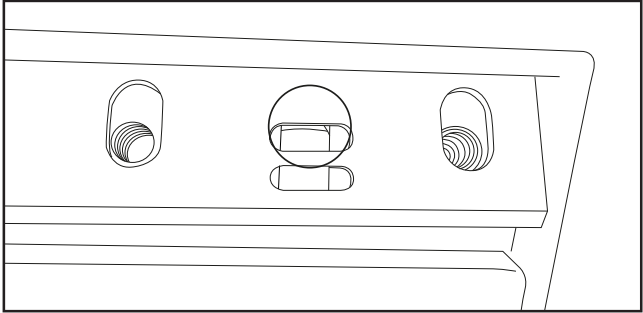

**Fig.XVIII**

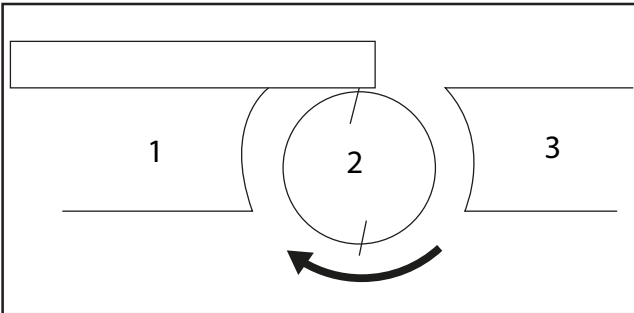





# Original Instructions

## Introduction

Thank you for purchasing this Triton product. This manual contains information necessary for safe and effective operation of this product. This product has unique features and, even if you are familiar with similar products, it is necessary to read this manual carefully to ensure you fully understand the instructions. Ensure all users of the product read and fully understand this manual.

## Description of Symbols

The rating plate on your tool may show symbols. These represent important information about the product or instructions on its use.



Wear hearing protection  
Wear eye protection  
Wear breathing protection  
Wear head protection



Wear hand protection



Read instruction manual



DO NOT use in rain or damp environments!



Always disconnect from the power supply when adjusting, changing accessories, cleaning, carrying out maintenance and when not in use!



WARNING: Moving parts can cause crush and cut injuries.



Do not touch the blades before the machine is disconnected from the supply and the blades have come to complete stop.



Class I construction (protective earth)



Environmental Protection  
Waste electrical products should not be disposed of with household waste. Please recycle where facilities exist. Check with your local authority or retailer for recycling advice.



Conforms to relevant legislation and safety standards.



Caution!



Be aware of kickback!



For indoor use only!



Dust extraction required or recommended



WARNING  
LIFTING HAZARD  
Single Person Lift could cause injury  
Use assistance when moving or lifting  
WARNING: This product is heavy and as a precaution it is advised that two people assemble the tool.

## Technical Abbreviations Key

V	Volts
~, a.c.	Alternating current
A, mA	Ampere, milli-Amp
n0	No load speed
Nm	Newton metres (torque)
psi	Pounds per square inch
°	Degrees
Hz	Hertz
W, kW	Watt, kilowatt
/min or min <sup>-1</sup>	Operations per minute
rpm	Revolutions per minute
dB(A)	Decibel sound level (A weighted)

## Specification

Model:	TSPL152
Voltage:	230V ~50/60Hz
Power:	1100W
No load speed:	8000min <sup>-1</sup>
Max planing depth:	0-3.2mm
Planing width:	0-152.4mm
Table size	771 x 260 x 70.7mm
Fence angle range:	45-135°
Protection class:	
Ingress protection:	IP20 / IP54 switch
Power cord length:	2m
Dimensions (L x W x H):	965 x 505 x 315mm
Weight:	25.4kg

As part of our ongoing product development, specifications of Triton products may alter without notice.

### Sound & vibration information

Sound pressure L <sub>PA</sub>	94.3dB(A)
Sound power L <sub>WA</sub>	107.3dB(A)
Uncertainty K	3dB

The sound intensity level for the operator may exceed 85dB(A) and sound protection measures are necessary.

EN

**WARNING:** Always wear ear protection where the sound level exceeds 85dB(A) and limit the time of exposure if necessary. If sound levels are uncomfortable, even with ear protection, stop using the tool immediately and check the ear protection is correctly fitted and provides the correct level of sound attenuation for the level of sound produced by your tool.

**WARNING:** User exposure to tool vibration can result in loss of sense of touch, numbness, tingling and reduced ability to grip. Long-term exposure can lead to a chronic condition. If necessary, limit the length of time exposed to vibration and use anti-vibration gloves. Do not operate the tool with hands below a normal comfortable temperature, as vibration will have a greater effect. Use the figures provided in the specification relating to vibration to calculate the duration and frequency of operating the tool.

Sound and vibration levels in the specification are determined according to international standards. The figures represent normal use for the tool in normal working conditions. A poorly maintained, incorrectly assembled, or misused tool, may produce increased levels of noise and vibration. [www.osha.europa.eu](http://www.osha.europa.eu) provides information on sound and vibration levels in the workplace that may be useful to domestic users who use tools for long periods of time.

Carefully read and understand this manual and any label attached to the tool before use. Keep these instructions with the product for future reference. Ensure all persons who use this product are fully acquainted with this manual.

Even when used as prescribed it is not possible to eliminate all residual risk factors. Use with caution. If you are at all unsure of the correct and safe manner in which to use this tool, do not attempt to use it.

## General Power Tool Safety Warnings

**WARNING!** When using electric power tools, basic safety precautions should always be followed to reduce the risk of fire, electric shock and personal injury including the following safety information. Read all these instructions before attempting to operate this product and save these instructions for future use.

**WARNING:** This appliance is not intended for use by persons (including children) with reduced, physical or mental capabilities or lack of experience or knowledge unless they have been given supervision or instruction concerning use of the appliance by a person responsible for their safety. Children must be supervised to ensure that they do not play with the appliance.

**CAUTION:** Use the power tool, accessories and tool bits etc. in accordance with these instructions, taking into account the working conditions and the work to be performed. Use of the power tool for operations different from those intended could result in a hazardous situation.

The term "power tool" in the warnings refers to your mains-operated (corded) power tool or battery-operated (cordless) power tool.

- 1 - Keep work area clear** - Cluttered areas and benches invite injuries
  - 2 - Consider work area environment**
    - Do not expose tools to rain
    - Do not use tools in damp or wet locations
    - Keep work area well lit
    - Do not use tools in the presence of flammable liquids or gases
  - 3 - Guard against electric shock** - Avoid body contact with earthed or grounded surfaces (e.g. pipes, radiators, ranges, refrigerators)
  - 4 - Keep other persons away** - Do not let persons, especially children, not involved in the work touch the tool or the extension cord and keep them away from the work area
  - 5 - Store idle tools** - When not in use, tools should be stored in a dry locked-up place, out of reach of children
  - 6 - Do not force the tool** - It will perform the job better and safer at the rate for which it was intended
  - 7 - Use the right tool** - Do not force small tools to do the job of a heavy duty tool  
Do not use tools for purposes for which they are not intended; for example do not use circular saws to cut tree limbs or logs
  - 8 - Dress appropriately**
    - Do not wear loose clothing or jewellery, which can be caught in moving parts
    - Suitable safety footwear is recommended when working outdoors.
    - Wear protective covering to contain long hair
  - 9 - Use protective equipment**
    - Use safety glasses
    - Use face or dust mask if working operations create dust
- WARNING:** Not using protective equipment or appropriate clothing can cause personal injury or increase the severity of an injury.
- 10 - Connect dust extraction equipment** - If the tool is provided for the connection of dust extraction and collecting equipment, ensure these are connected and properly used
  - 11 - Do not abuse the power cable** - Never pull the power cable to disconnect it from the socket. Keep the power cable away from heat, oil and sharp edges. Damaged or entangled power cables increase the risk of electric shock
  - 12 - Secure work** - Where possible use clamps or a vice to hold the work. It is safer than using your hands

13 - **Do not overreach** - Keep proper footing and balance at all times

### 14 - Maintain tools with care

- Keeping cutting tools sharp and clean makes the tool easier to control and less likely to bind or lock in the workpiece
- Follow instructions for lubricating and changing accessories
- Inspect tool power cables periodically and have them repaired by an authorised service facility if damaged
- Inspect extension cables periodically and replace if damaged
- Keep handles dry, clean and free from oil and grease

**WARNING:** Many accidents are caused by poorly maintained power tools.

15 - **Disconnect tools** - Disconnect tools from the power supply when not in use, before servicing and when changing accessories such as blades, bits and cutters

**WARNING:** The use of accessories or attachments not recommended by the manufacturer may result in a risk of injury to persons.

16 - **Remove adjusting keys and wrenches** - Form the habit of checking to see that keys and adjusting wrenches are removed from the tool before switching it on

17 - **Avoid unintentional starting** - Ensure switch is in "off" position when connecting to a mains socket, inserting a battery pack, or when picking up or carrying the tool

**WARNING:** Unintended starting of a tool can cause major injuries.

18 - **Use outdoor extension leads** - When the tool is used outdoors, use only extension cords intended for outdoor use and so marked. Use of an extension cable suitable for outdoor use reduces the risk of electric shock

### 19 - Stay alert

- Watch what you are doing, use common sense and do not operate the tool when you are tired
- Do not use a power tool while you are under the influence of drugs, alcohol or medication

**WARNING:** A moment of inattention while operating power tools may result in serious personal injury.

### 20 - Check damaged parts

- Before further use of tool, it should be carefully checked to determine that it will operate properly and perform its intended function
- Check for alignment of moving parts, binding of moving parts, breakage of parts, mounting and any other conditions that may affect its operation
- A guard or other part that is damaged should be properly repaired or replaced by an authorised service centre unless otherwise indicated in this instruction manual
- Have defective switches replaced by an authorised service centre

**WARNING:** Do not use the tool if the on/off switch does not switch the tool on and off. The switch must be repaired before the tool is used.

21 - **Have your tool repaired by a qualified person** - This electric tool complies with the relevant safety rules. Repairs should only be carried out by qualified persons, otherwise this may result in considerable danger to the user

**WARNING:** When servicing use only identical replacement parts.

**WARNING:** If the power cable is damaged it must be replaced by the manufacturer or an authorised service centre.

22 - **Power tool mains plugs must match the mains socket** - Never modify the plug in any way. Do not use any adapter plugs with earthed (grounded) power tools. Unmodified plugs and matching sockets will reduce risk of electric shock

23 - **If operating a power tool outside use a residual current device (RCD)** - Use of an RCD reduces the risk of electric shock

**NOTE:** The term "residual current device (RCD)" may be replaced by the term "ground fault circuit interrupter (GFCI)" or "earth leakage circuit breaker (ELCB)".

**WARNING:** When used in Australia or New Zealand, it is recommended that this tool is ALWAYS supplied via Residual Current Device (RCD) with a rated residual current of 30mA or less.

**WARNING:** Before connecting a tool to a power source (mains switch power point receptacle, outlet, etc.) be sure that the voltage supply is the same as that specified on the nameplate of the tool. A power source with a voltage greater than that specified for the tool can result in serious injury to the user, and damage to the tool. If in doubt, do not plug in the tool. Using a power source with a voltage less than the nameplate rating is harmful to the motor.

## Cutting tool safety

**WARNING:** Before connecting a tool to a power source (mains switch power point receptacle, outlet, etc.) be sure that the voltage supply is the same as that specified on the nameplate of the tool. A power source with a voltage greater than that specified for the tool can result in serious injury to the user, and damage to the tool. If in doubt, do not plug in the tool. Using a power source with a voltage less than the nameplate rating is harmful to the motor.

### Use the correct cutting tool

- Ensure the cutting tool is suitable for the job. Do not assume a tool is suitable without checking the product literature before use

### Protect your eyes

- Always wear appropriate eye protection when using cutting tools
- Spectacles are not designed to offer any protection when using this product; normal lenses are not impact resistant and could shatter

EN

#### Protect your hearing

- Always wear suitable hearing protection when tool noise exceeds 85dB

#### Protect your breathing

- Ensure that yourself, and others around you, wear suitable dust masks

#### Protect your hands

- Do not allow hands to get close to the cutting wheel or blades. Use a suitable push stick for shorter workpieces with appropriate power tools

#### Be aware of others around you

- It is the responsibility of the user to ensure that other people in the vicinity of the work area are not exposed to dangerous noise or dust and are also provided with suitable protective equipment

#### Hidden objects

- Inspect the workpiece and remove all nails and other embedded objects before cutting
- Do not attempt to cut material that contains embedded objects unless you know that the cutting tool fitted to your machine is suitable for the job
- Walls may conceal wiring and piping, car body panels may conceal fuel lines, and long grass may conceal stones and glass. Always check the work area thoroughly before proceeding

#### Beware of projected waste

- In some situations, waste material may be projected at speed from the cutting tool. It is the user's responsibility to ensure that other people in the work area are protected from the possibility of projected waste

#### Fitting cutting tools

- Ensure cutting tools are correctly and securely fitted and check that wrenches / adjusters are removed prior to use
- Only use cutting tools recommended for your machine
- Do not attempt to modify cutting tools
- Ensure blades are sharp, in good condition and correctly fitted
- Do not attempt to sharpen blades that are not suitable for sharpening, these may include specially hardened blades or blades made from hardened alloys typically containing tungsten
- Blades that can be resharpened should be resharpened only according to the blade manufacturer's instructions. These may include a limited number of times the blade can be resharpened
- Sharpened blades should be more thoroughly inspected before use and replaced immediately if there is any doubt about their condition and suitability for use
- In the event blades encounter an embedded object in use that the blades are not suitable for, blades should be replaced immediately

#### Direction of feed

- Always feed work into the blade or cutter against the direction of movement of the blade or cutter

#### Beware of heat

- Cutting tools and workpieces may become hot in use. Do not attempt to change tools until they have been allowed to cool completely

#### Control dust / swarf

- Do not allow dust or swarf to build up. Sawdust is a fire hazard, and some metal swarf is explosive
- Be especially careful when cutting wood and metal. Sparks from metal cutting are a common cause of wood dust fires
- Where possible, use a dust extraction system to ensure a safer working environment

## Surface Planer Safety

**WARNING:** Never use the tool without the appropriate guard in place or correctly adjusted.

**WARNING:** Any portion of the cutter block not being used for planing shall be guarded.

**WARNING:** When planing narrow workpieces, additional measures such as the use of horizontal pressure devices, may be necessary to ensure safe working.

**WARNING:** Planing tools should not be used to cut rebate, recess, tenon or mould.

- **Use appropriate respiratory protection:** Use of this tool can generate dust containing chemicals known to cause cancer, birth defects or other reproductive harm. Some wood contains preservatives such as copper chromium arsenate (CCA) which can be toxic. When sanding, drilling, or cutting these materials extra care should be taken to avoid inhalation and minimise skin contact.

- **Use only sharp blades.** Handle the blades very carefully with cut-proof gloves.

**WARNING:** Do not use knives that are blunt as this increases the danger of kickback.

- **Ensure all cloth, cord, rags, string and similar items are removed from the work area.** To prevent entanglement in the planer mechanism
- **Allow the tool to reach full speed before making contact with the workpiece and starting cutting**
- **ALWAYS switch OFF and allow the blades to come to a complete standstill before attempting any adjustments, cleaning or carrying out maintenance**
- **Replace all blades at the same time,** otherwise the resulting imbalance will cause vibration and shorten the service life of planer and blades

- **Do not attempt to perform cutting operations that are not recommended by the manufacturer.** Stopped cuts, recesses, tenons, moulds or planing of severely bowed wood if not permitted with this tool.
- Do not use the planer if it has not been fixed to a secure work surface. Without sufficient fixing the surface planer may move abruptly during operation potentially causing severe injury to the operator.
- Always keep the push-stick next to the infeed table during planing operations. When planing short work pieces, the push stick should be used. Use the push-stick to feed the workpiece when in close proximity to the blade and when the workpiece is less than 75mm thick.
- Do not attempt planing of badly bowed material if there is inadequate contact with the infeed table
- When transporting the surface planer, ensure its transport handles are used (not operating handle) and that the all locking mechanisms and guards are in securely in place

## Kickback Prevention

**Note:** Kickback occurs when the blade stalls rapidly, as a result of being pinched, bound or misaligned, and drives the workpiece back towards the operator. It can also pull the operator's hand into the blade, resulting in serious injury.

**WARNING:** Kickback is the result of tool misuse and/or incorrect operating procedures or conditions, however, if precautions are taken, kickback forces can be controlled by the operator or avoided altogether:

- NEVER attempt to cut with a dull or warped blade. ALWAYS ensure the blade is suitable for the material to be cut.
- ALWAYS ensure the fence/table is parallel to the blade. If the fence/table tilts inward towards the blade, the workpiece can come into contact with the back edge of the blade.
- Use CAUTION when cutting large workpieces. Ensure larger stock is properly supported by adequate in-feed and out-feed supports.
- DO NOT cut round stock or workpieces that cannot lay flat on the table. Avoid cutting twisted, distorted or knotty wood.
- **DO NOT cut wet wood, as it produces higher friction against the blade.** Wet sawdust can accumulate on the blade, further increasing the likelihood of kickback.
- ALWAYS maintain a firm grip with both hands on the workpiece and position your arms to resist kickback forces.
- **Stay out of blade path and position your body to either side of the blade, but not in line with the blade.**
- **DO NOT back out of the cut.** If you have to interrupt a cut before it is complete, switch the tool 'OFF', and remove the workpiece from the tool, once the blade has stopped spinning.

**ALWAYS use push sticks where appropriate, to guide the workpiece through the blade.** Use feather boards to hold down the workpiece wherever possible

## Product Familiarisation

1. Outfeed Table
2. Blade Drum
3. Infeed Table
4. Guard Mounting Holes
5. Belt Cover
6. ON/OFF Switch
7. Cutting Depth Adjustment Knob
8. Bench Mounting Holes
9. Power Cord
10. Push Stick Storage Bracket
11. Fence Bracket Mount
12. Rubber Feet
13. Dust Extraction Port
14. Push Stick
15. Fence
16. Fence Mounting Bracket
17. Fence Locking Plate
18. Fence Sliding Bracket
19. Blade Drum Guard
20. Fence Angle Locking Handle
21. Sliding Fence Locking Handle
22. Push Blocks
23. 6mm Hex Key
24. 5mm Hex Key
25. 4mm Hex Spanner
26. Handles
27. Guard Arm
28. 8mm Spring Washer

29. 8mm Flat Washer
30. 10mm Spacer
31. 6mm Spring Washer
32. M6 x 10mm Nut
33. M8 x 30mm Hex Screw
34. M8 x 20mm Hex Screw
35. 13 x 20mm Bolt
36. M6 x 25mm Hex Screw
37. Outward Stop Bolt
38. Inward Stop Bolt
39. Sliding Stop Block
40. Sliding Protective Plate
41. Blade Screw
42. Blade Clamp
43. Blade Alignment Adjusting Screw
44. Blade
45. Motor Unit Hex Screws
46. Dust Extraction Unit Hex Screws
47. Auxiliary Belt
48. Drive Belt

## Intended Use

Mains-powered bench-mounted 152mm surface planer with adjustable fence for planing stock up to 152mm wide. For light-duty wood planing tasks only.

## Unpacking Your Tool

- Carefully unpack and inspect your new tool. Familiarise yourself with all its features and functions
- Ensure that all parts of the tool are present and in good condition. If any parts are missing or damaged, have such parts replaced before attempting to use this tool

## Before Use

 **WARNING:** Ensure the tool is disconnected from the power supply before attaching or changing any accessories, or making any adjustments.

 **WARNING:** ALWAYS wear suitable cut proof gloves (not supplied) when handling this tool.

## Important guidance for the safe use of this tool

- Disconnect the tool from power source whenever adjusting or replacing any parts
- Ensure the ON/OFF Switch is in the 'OFF' position before connecting the tool to mains power
- Keep limbs away from all moving parts
- Wear eye protection and a face mask when using this tool
- Make sure all mobile parts move freely and are free from interference
- Keep Blades sharp, aligned and properly secured to the cutter head
- Never turn the machine 'ON' with the workpiece in contact with the Blades
- Whenever the planer/thicknesser is not in use, switch 'OFF' and disconnect from power
- Keep the planer/thicknesser in good order. Follow the maintenance instructions (see 'Maintenance')
- Never use the planer/thicknesser to make partial cuts - allow it to cut the full length of the workpiece
- Do not use the planer/thicknesser to cut recesses, tenons or moulds
- Note the rotational direction of the cutter indicated on the tool

## Bench mounting

- Using the Bench Mounting Holes, secure the surface planer to a sturdy flat work surface using bolts, hex nuts and lock washers (not supplied).

## Fence installation

### Attaching the fence mounting bracket

1. Align the Fence Mounting Bracket (16) with the Fence Bracket Mount (11) and secure in place using 2 x M8 x 20mm Hex Screws (34) and 6mm Hex Key (23) (Fig. I)
2. Insert the Fence Locking Plate (17) into the Fence Mounting Bracket. Position so that the two pins are against the bottom edge of the Fence Mounting Bracket
3. Lock the Fence Locking Plate in position using the Sliding Fence Locking Handle (21) and 10mm Spacer (30). (Fig. II)

### Assembling the fence & sliding bracket

1. Attach the Fence (15) to the Fence Sliding Bracket (18) using the M6 x 25mm Hex Screws (36), 6mm Spring Washers (31) and 5mm Hex Key (24) (Fig. III)
2. Slide the Fence and Sliding Bracket onto the dovetails on the Fence Mounting Bracket and Fence Locking Plate (Fig. IV)
3. Slide the Fence Angle Locking Handle (20) through a 10mm Spacer (30) then the Fence assembly and screw clockwise to tighten (Fig. V)

**Note:** Both the Fence Angle Locking Handle (20) and the Sliding Fence Locking Handle (21) have independent spring adjustment, which means that the handles can be rotated independently of the bar. This is done by pulling the handles, rotating then releasing. This feature can be used when the handles cannot be rotated due to part of the surface planer assembly interfering.

### Attaching the blade drum guard

1. Attach the Blade Drum Guard (19) to the Guard Arm (27) using the two M6 x 10mm Nuts (32) and two 10mm spanners (not supplied) (Fig. VI)
2. Attach the guard assembly to the surface planer via the Guard Mounting Holes (4) using the two 13 x 20mm Bolts (35), 2 x 8mm Spring Washers (28) and a 13mm spanner (not supplied) (Fig. VII)

### Attaching the carry handles

1. Attach the Handles (26) using the M8 x 30mm Hex Screws (33), 8mm Spring Washers (28), 8mm Flat Washers (29) and the 6mm Hex Key (23). (Fig. VIII)

### Dust extraction

- Adequate dust extraction is essential for a safe workplace; the fine fibres produced from planing operations can be hazardous to health. Always wear a dust mask when operating this machine.
- External dust extraction devices can be attached to the surface planer via the Dust Extraction Port (13)

### Table calibration

1. Place a spirit level (not provided) or similar, flat on the Outfeed Table (1) over the Blade Drum (2) (Image A)
2. Turn the Cutting Depth Adjustment Knob (7) clockwise to raise the Infeed Table (3) (lower cutting depth), or anti-clockwise to lower the Table (increase cutting depth), aligning the Infeed Table with the Outfeed Table for a reading of 0mm

### Positioning the fence

 **WARNING:** ALWAYS ensure that the Sliding Protective Plate (40) is covering the Blade Drum (2) to the rear of the Fence (15) when the Fence protrudes over the Blade Drum while operating.

1. The Guide Fence (15) angle can be adjusted to accommodate a variety of workpiece shapes
2. The Fence can be adjusted to angles between 45° inward and 45° outward
3. There are 3 locking positions that use stops 45° inward 45° outward and 90°
4. For precise measurements use a machinist's square to check the desired angle of the Fence

### Setting fence at 90°

1. Position the Fence assembly on the surface planer and tighten the Sliding Fence Locking Handle
2. Loosen the Fence Angle Locking Handle (20)
3. Slide the Sliding Stop block into position by lifting the locking knob and sliding the Block towards the Fence (Fig. IX)
4. Position the Fence so that the Stop Block is in contact with the magnet on the rear of the Fence
5. Slide the Sliding Protective Plate over the exposed Blade Drum to the rear of the Fence
6. Once in position tighten the Fence Angle Locking Handle

### Setting the fence inward 45°

1. Position the Fence assembly on the surface planer and tighten the Sliding Fence Locking Handle
2. Loosen the Fence Angle Locking Handle (20)
3. Remove the Sliding Stop Block to prevent interference with the fence positioning
4. Tilt the top of the Fence inward until it comes into contact with the Inward Stop Bolts (38) (Fig. X)
5. Slide the Sliding Protective Plate over the exposed Blade Drum to the rear of the Fence
6. Tighten the Fence Angle Locking Handle to lock the Fence in position

### Setting the fence outward 45°

1. Position the Fence assembly on the surface planer and tighten the Sliding Fence Locking Handle
2. Loosen the Fence Angle Locking Handle (20)
3. Remove the Sliding Stop Block to prevent interference with the fence positioning

EN

- Tilt the top of the Fence outward until it comes into contact with the Outward Stop Bolts (37) (Fig. XI)
- Slide the Sliding Protective Plate over the exposed Blade Drum to the rear of the Fence
- Tighten the Fence Angle Locking Handle to lock the Fence in position

## Setting the blade alignment

**⚠ WARNING:** Do not touch the cutting edge of the blade at any time it is extremely sharp.

**Note:** The blades have been adjusted at the factory and should not require any adjustment prior to first use. However the blades can become misaligned during shipping and handling and should always be checked prior to use for accurate cutting.

### Checking the blades

- Position a straight edge on the Outfeed Table overhanging the Blade Drum
- Remove the belt cover screws and Belt cover (5) using the 4mm Hex Spanner (25) (Fig. XII)
- Rotate the Blade Drum using the exposed belt (Fig. XIII)
- The Blade (44) should just touch the straight edge as the Drum rotates
- If the Blade does not come in contact with the straight edge or pulls the straight edge forward then the blade requires adjustment
- Check the Blade height at both ends to see if it is level side to side

### Aligning the blades

- Rotate the Blade Drum so that the four Blade Screws (41) are exposed
- Loosen the four Blade Screws using the 4mm Hex Spanner (25) (Fig. XIV)
- Rotate the Blade Drum so that the two Blade Alignment Adjustment Screws (43) are exposed (Fig. XV)
- With a straight edge in place above the Blade Drum on the Outfeed Table, rotate the Blade Alignment Adjustment Screw until the blade just comes into contact with the straight edge when the Drum is rotated (Fig. XVII)
- Repeat with the second Adjustment Screw to ensure the Blade is level side to side
- Once the Blade is aligned, retighten the four Blade Screws and repeat the alignment process on the second Blade

## Transportation

- When transporting or storing the surface planer, ensure the Cutter Guard is positioned down over the Cutter Head and all bevel and adjustment locks are securely in place
- Only use Handles (26) to lift and transport the surface planer
- If the surface planer is mounted to a bench or support, ensure the fixings are removed and the surface planer is free to move
- If the surface planer is mounted to a portable board, ensure the board is unclamped from the workbench or support so the surface planer is free to move
- When moving or transporting the surface planer, always keep it upright

## Operation

**⚠ WARNING:** ALWAYS wear eye protection, adequate respiratory and hearing protection as well as suitable gloves when working with this tool.

**⚠ WARNING:** Ensure the tool is disconnected from the power supply before attaching or changing any accessories or making any adjustments.

**IMPORTANT:** Always inspect the surface planer before each use. Before connecting the surface planer to mains power, inspect the guards and the correct functioning safety features of the tool.

**IMPORTANT:** Ensure the operator has adequate training in the operation, adjustment, and maintenance of the surface planer before connecting the surface planer to mains power and operating the surface planer.

**⚠ WARNING:** ALWAYS ensure the tool is unplugged from mains power before adjusting or changing any of the tool's parts. Observe the rotational direction of the blade and compare to the correct rotational direction on the tool

## Adjusting the Cutting Depth

**⚠ WARNING:** ALWAYS ensure the tool is switched off and disconnected from the power supply before attempting to adjust the depth of cut. NEVER adjust the depth of cut when the tool is running.

**IMPORTANT:** The cutting range of this surface planer is indicated in the specification and should be strictly adhered to.

- To adjust the cutting depth turn the Cutting Depth Adjustment Knob (7) anticlockwise to increase the cutting depth and clockwise to decrease the cutting depth (Fig. XVI)
- Each full revolution of the Cutting Depth Adjustment Knob will increase or decrease the depth of the cut by 0.75mm
- For accurate measurement perform a test cut on a scrap piece of wood and measure

## Switching 'ON' & 'OFF'

Ensure the Power Cord (9) is plugged into the mains power supply before attempting to switch the tool 'ON'.

- The ON/OFF Switch (6) is located on the front of the surface planer
- To turn the surface planer 'ON' press the green 'I' switch
- To turn the surface planer 'OFF' press the red '0' switch

## Surface planer operation

**⚠ WARNING:** when using this tool the operator must always be positioned at the Infeed Table (3) end of the surface planer, and must not reach over the Blade Drum at any time while the operating the tool.

**⚠ WARNING:** Keep hands and fingers at least 150mm away from the Blade Drum (2). When feeding a workpiece in close proximity to the Blade Drum, always use the Push Stick (14) or Push Blocks (22).

**⚠ WARNING:** If the Blade Drum stops during the cutting process for any reason, immediately switch 'OFF' the power. Do not restart the tool partway through making a cut, and do not attempt to make partial cuts to the workpiece.

**⚠ WARNING:** Always store the Push Stick (14) in the Push Stick Storage Bracket (10) so that it is easily accessible when operating the surface planer.

**⚠ WARNING:** this surface planer is only designed for use with dry, natural wood fibre ONLY. Never use metals, plastics, laminated materials, plywood MDF or other synthetic products with this machine. Do not attempt planing of badly bowed material if there is inadequate contact with the infeed table

**⚠ WARNING:** ALWAYS ensure that the Sliding Protective Plate (40) is covering the Blade Drum (2) to the rear of the Fence (15) when the Fence protrudes over the Blade Drum while operating.

**IMPORTANT:** Always consider the type of wood and condition of the workpiece before commencing work with this machine. Only perform shallow cuts on harder materials or materials with rougher surfaces.

### Surface planing

See Image B.

- Surface planing is done to create a flat surface on a workpiece in preparation for thickness planing

- Set infeed table height to desired cutting depth

**IMPORTANT:** when surface planing only take shallow cuts to prevent kickback.

- Set the Fence to 90° (see 'Positioning the Fence')

- Start the surface planer

- Place workpiece firmly against Infeed Table and Fence

- Feed the workpiece completely across the cutter whilst maintaining firm pressure against the Fence and Tables during the entire cut

- Repeat if necessary until desired finish is achieved

### Edge jointing

See Image C.

- Edging jointing is done to produce a flat, true surface along the side of a workpiece. It is essential to do this when creating squared up stock or for preparing a workpiece for finishing and joinery

- Set infeed table height to desired cutting depth

**IMPORTANT:** when edge jointing only take shallow cuts to prevent kickback.

- Set the Fence to 90° (see 'Positioning the Fence')

- Start the surface planer

- Place workpiece firmly against Infeed Table and Fence

- Feed the workpiece completely across the cutter whilst maintaining firm pressure against the Fence and Tables during the entire cut

- Repeat until desired finish is achieved

### Bevel cutting

See Image D.

- Bevel cuts are angled cuts and can be created by positioning the Fence at the desired angle and feeding the workpiece along the Fence. This process usually requires several passes or cuts to produce the desired finish

- Set infeed table height to desired cutting depth

**IMPORTANT:** when bevel cutting only take shallow cuts to prevent kickback.

- Set Fence to desired angle of cut (see 'Positioning the Fence')

- Place the workpiece against the Infeed Table and Fence concave side down

- Start the surface planer

- Maintain workpiece pressure against the Fence and Tables with the lead Push Block and feed the workpiece with the second Push Block

- Repeat until desired finish is achieved

## Accessories

- A range of accessories and consumables, including face masks, dust extractors and cut resistant gloves, is available from your Triton stockist
- Spare parts can be obtained from [toolsparsonline.com](http://toolsparsonline.com)

## Maintenance

 **WARNING:** Ensure the tool is disconnected from the power supply before attaching or changing any accessories, or making any adjustments.

 **WARNING:** ALWAYS wear suitable cut-proof gloves when handling the Blade Drum and its sub-components.

- This tool is manufactured using class leading components and makes use of the latest in intelligent circuitry that protects the tool and its components. In normal use it should provide a long working life
- Parts of this tool that can be replaced by the user include:
  - I. Blades
  - II. Drive Belt
  - III. Auxiliary Belt

**Note:** Instruction on servicing these items is provided in this section of the manual.

## General inspection

- Regularly check that all the fixing screws are tight
- Inspect the supply cord of the tool, prior to each use, for damage or wear. Repairs should be carried out by an authorised Triton service centre. This advice also applies to extension cords used with this tool
- If you are uncertain as to how to carry out any of the following maintenance procedures DO NOT attempt, instead have the maintenance carried out by an authorised Triton service centre

## Cleaning

 **WARNING:** Ensure when cleaning or removing blockages from the tool that the tool is disconnected from the mains supply and is switched 'OFF'. Always wear cut proof gloves while carrying out cleaning and unblocking procedures as the tool contains sharp surfaces and components.

- Keep your tool clean at all times. Dirt and dust will cause internal parts to wear quickly, and shorten the machine's service life. Clean the body of your machine with a soft brush, or dry cloth. If available, use clean, dry, compressed air to blow through the ventilation holes
- After use, vacuum the surface planer to remove wood chips, sawdust and debris
- Remove sawdust, wood chips and grease from belt, gears and moving parts
- Clean the tool casing with a soft damp cloth using a mild detergent. Do not use alcohol, petrol or strong cleaning agents
- Never use caustic agents to clean plastic parts

## Blade replacement

 **WARNING:** ALWAYS wear cut-proof gloves when handling the blades.

**IMPORTANT:** Only use blades that are specifically designed for the machine.

1. Remove the Belt Cover (5) using the 4mm Hex Spanner (25) (Fig. XII)
2. Rotate the Blade Drum so that the four Blade Screws (41) are exposed
3. Remove the four Blade Screws (41) (Fig. XIV)
4. Carefully remove the Blade Clamp (42) and the Blade (44)
5. Replace the Blade locating it on the Blade Alignment Adjusting Screws (43) (Fig. XVII)
6. Insert the Blade Screws and realign the Blade (see 'Aligning the Blades')
7. Repeat with second Blade

## Belt replacement

### Replacing the auxiliary belt

1. Lay the surface planer on the ground or workbench so the base of the tool is accessible
2. Unscrew and remove the bottom cover
3. Slacken but do not remove the two Dust Extraction Unit Hex Screws (46) so that the dust extraction unit can move from side to side
4. Replace the Auxiliary Belt (47)
5. Tension the Belt and retighten the Hex Screws
6. Refit the bottom cover

### Replacing the Drive Belt

1. Lay the surface planer on the ground or workbench so the base of the tool is accessible
2. Unscrew and remove the bottom cover
3. Remove the Auxiliary Belt (see 'replacing the Auxiliary belt')
4. Slacken but do not remove the four Motor Unit Hex Screws (45) so that the motor unit can slide from side to side

5. Remove the Drive Belt (48)
6. Replace the Drive Belt
7. Tension the Belt and retighten the Hex Screws
8. Refit the Auxiliary Belt and bottom cover

## Lubrication

- Slightly lubricate all moving parts at regular intervals with a suitable spray lubricant
- The bearings in motor and cutter head units are factory-sealed and should require no further lubrication
- Components requiring regular lubrication:
  - Cutting Depth Adjustment Knob Thread
  - Fence Sliding Bracket
  - Fence Angle Locking Knob
  - Sliding Fence Locking Knob
  - Guard adjustment mechanism
- Remove any residues of grease from the other components, using mineral spirits if necessary, then apply a coat of light grade multi-purpose grease (not included)
- The work tables can be coated with a very thin coat of lubricating wax (not included) to protect the surface from rust and to facilitate smooth feed during operation

## Brushes

- Over time the carbon brushes inside the motor may become worn
- Excessively worn brushes may cause loss of power, intermittent failure, or visible sparking
- If you suspect that the brushes may be worn, have them replaced at an authorised Triton service centre

## Contact

For technical or repair service advice, please contact the helpline on (+44) 1935 382 222

**Web:** [tritontools.com/en-GB/Support](http://tritontools.com/en-GB/Support)

### Address:

Toolstream Ltd  
Boundary Way  
Lufton Trading Estate  
Yeovil, Somerset  
BA22 8HZ, United Kingdom

## Storage

- Store this tool carefully in a secure, dry place out of the reach of children

## Disposal

Always adhere to national regulations when disposing of power tools that are no longer functional and are not viable for repair.

- Do not dispose of power tools, or other waste electrical and electronic equipment (WEEE), with household waste
- Contact your local waste disposal authority for information on the correct way to dispose of power tools

## Troubleshooting

Problem	Possible cause	Solution
No function when ON/OFF Switch (6) is operated	No power	Check power supply
	Defective ON/OFF Switch	Replace the ON/OFF Switch at an authorised Triton service centre
Motor does not start	Carbon brushes worn	Brushes need replacing
Poor surface finish after planing	Chosen cutting depth too big	Reduce cutting depth and work in several passes instead
	Blunt Blades (44)	Turn or replace Blades (see 'Changing blades')
	Wood is damp	Switch 'OFF' immediately. Evaluate and correct positioning of Blades (see 'Blade replacement')
Barrel not rotating	Broken Drive Belt (48)	See 'Replacing the Drive Belt' and replace Belt
Vibration and abnormal noise	STOP using tool immediately	Re-check all user accessible parts are secure and correctly fitted
		Contact an authorised Triton service centre



## Guarantee

To register your guarantee visit our web site at [tritontools.com](http://tritontools.com)\* and enter your details.

Your details will be included on our mailing list (unless indicated otherwise) for information on future releases. Details provided will not be made available to any third party.

## Purchase Record

Date of Purchase: \_\_\_/\_\_\_/\_\_\_

Model: TSPL152 Retain your receipt as proof of purchase

Triton Precision Power Tools guarantees to the purchaser of this product that if any part proves to be defective due to faulty materials or workmanship within 3 YEARS from the date of original purchase,

Triton will repair, or at its discretion replace, the faulty part free of charge.

This guarantee does not apply to commercial use nor does it extend to normal wear and tear or damage as a result of accident, abuse or misuse.

\* Register online within 30 days.

Terms & conditions apply.

This does not affect your statutory rights

EN

# Vertaling van de originele instructies

## Inleiding

Hartelijk dank voor de aanschaf van dit Triton-gereedschap. Deze instructies bevatten informatie die u nodig hebt voor een veilige en doeltreffende bediening van dit product. Dit product heeft een aantal unieke eigenschappen. Lees daarom deze handleiding altijd door, ook als u al bekend bent met bandschuurmachine, zodat u alle voordelen van dit unieke ontwerp kunt benutten.

Houd deze handleiding bij de hand en zorg ervoor dat alle gebruikers van dit gereedschap de handleiding hebben gelezen en volledig hebben begrepen.

## Beschrijving symbolen

Op het gegevensplaatje van uw gereedschap kunnen zich symbolen bevinden. Deze vertegenwoordigen belangrijke productinformatie en gebruiksinstructies.



Draag gehoorbescherming  
Draag een veiligheidsbril  
Draag een stofmasker  
Draag een veiligheidshelm



Draag handschoenen



Lees de handleiding



Gebruik niet de regen of in vochtige omstandigheden!



Ontkoppel de machine van de stroombron voor het maken van aanpassingen, het vervisselen van accessoires, het schoonmaken, het uitvoeren van onderhoud en wanneer de machine niet in gebruik is!



**WAARSCHUWING:** Bewegende delen kunnen ernstig letsel veroorzaken.



Ontkoppel de machine van de stroombron en wacht tot de bladen volledig stil staan voordat u deze aanraakt.



Beschermingsklasse I (aardgeleiding)



**Milieubescherming**  
Elektrische producten mogen niet met het normale huisvuil worden weggegooid. Indien de mogelijkheid bestaat, dient u het product te recyclen. Vraag de plaatselijke autoriteiten of winkelier om advies betreffende recyclen.



Voldoet aan de relevante wetgeving en veiligheidsnormen



Voorzichtig!



Let op: terugslaggevaar!



Enkel geschikt voor binnengebruik!



Stofafvoer vereist of aanbevolen



**WAARSCHUWING  
GEVAAR DOOR ZWARE LASTEN**  
Hef de last niet alleen, dit resulteert mogelijk in persoonlijk letsel  
Hef met meerdere personen  
**WAARSCHUWING:** Dit product is zwaar en als voorzorgsmaatregel moet de machine met twee personen samengesteld worden.

## Technische afkortingen

V	Volt
~, a.c.	Wisselspanning
A, mA	Ampère, milliampère
n0	Onbelaste snelheid
Nm	Newtonmeter (koppel)
psi	Pound-force per square inch
°	Graden
Hz	Hertz
W, kW	Watt, kilowatt
/min or min <sup>-1</sup>	Operaties per minuut
rpm	Toeren per minuut
dB(A)	Decibel geluidsniveau (A-gewogen)

## Specificaties

Model:	TSPL152
Spanning:	230 V-50/60 Hz
Vermogen:	1100W
Onbelaste snelheid:	8000min <sup>-1</sup>
Max. schaaftdiepte:	0-3,2mm
Schaafbreedte:	0-152,4mm
Tafelafmeting	771 x 260 x 70,7mm
Hoekbereik geleiding:	45-135°
Beschermingsklasse:	⊕
Binnendringingsbescherming:	IP20 / IP54 schakelaar
Lengte stroom snoer:	2m
Afmetingen (L x B x H):	965 x 505 x 315mm
Gewicht:	25,4kg
In het kader van onze voortgaande productontwikkeling kunnen de specificaties van Triton-producten zonder voorafgaande kennisgeving worden gewijzigd.	
<b>Geluids- &amp; trillingsgegevens</b>	
Geluidsdruk L <sub>pa</sub> :	94,3 dB(A)
Geluidsvermogen L <sub>wa</sub> :	107,3 dB(A)
Onzekerheid K:	3 dB
De geluidsintensiteit voor de bediener kan 85 dB(A) overschrijden en de gehoorbescherming is noodzakelijk.	

**WAARSCHUWING:** Bij een geluidsintensiteit van 85 dB(A) of hoger is het dragen van gehoorbescherming en het limiteren van de blootstellingsduur vereist. Bij oncomfortabel hoge geluidsniveaus, zelfs met het dragen van gehoorbescherming, stopt u het gebruik van de machine onmiddellijk. Controleer de pasvorm en het geluiddemingsniveau van de bescherming.

**WAARSCHUWING:** Blootstelling aan trilling resulteert mogelijk in gevoelloosheid, tinteling en een verminderd gripvermogen. Langdurige blootstelling kan leiden tot chronische condities. Limiteer de blootstellingsduur en draag anti-vibratie handschoenen. Vibratie heeft een grotere invloed op handen met een temperatuur lager dan een normale, comfortabele temperatuur. Maak gebruik van de informatie in de specificaties voor het berekenen van de gebruiksduur en frequentie van de machine.

Geluid- en trillingsniveaus in de specificatie zijn vastgesteld volgens internationale norm. De waarden gelden voor een normaal gebruik in normale werkomstandigheden. Een slecht onderhoud, onjuist samengestelde of onjuist gebruikte machine produceert mogelijk hogere geluids- en trillingsniveaus. [www.osha.europa.eu](http://www.osha.europa.eu) biedt informatie met betrekking tot geluids- en trillingsniveaus op de werkplek wat mogelijk nuttig is voor regelmatige gebruikers van machines.

Het in deze handleiding vermelde trillingsniveau is gemeten volgens een standaard genormeerde meetmethode en kan worden gebruikt om elektrische gereedschappen met elkaar te vergelijken. Het is ook geschikt voor een voorlopige inschatting van de trillingsbelasting.

Zelfs indien men dit gereedschap gebruikt zoals voorgeschreven, is het onmogelijk om alle residuele risicofactoren te elimineren. Wees voorzichtig tijdens het gebruik. Indien u niet zeker bent van de correcte en veilige wijze waarop dit product gebruikt dient te worden, probeer dat dan niet.

## Algemene veiligheid

**WAARSCHUWING:** Bij het gebruik van elektrische machines horen basis veiligheidsvoorzorgmaatregelen opgevolgd te worden om de kans op brand, elektrische schokken en persoonlijk letsel te minimaliseren. Lees de instructies voor gebruik volledig door en bewaar deze bij de machine voor toekomstig gebruik.

**WAARSCHUWING:** De machine is niet geschikt voor gebruik door personen met een verminderde mentale of fysieke bekwaamheid of een gebrek aan ervaring, tenzij de persoon wordt begeleid of geïnstrueerd door een persoon verantwoordelijk voor de veiligheid

**LET OP:** Het gebruik van de machine voor doeleinden, anders dan waarvoor de machine is bestemd resulteert mogelijk in gevaarlijke situaties en serieus persoonlijk letsel

De term "elektrisch gereedschap" in alle hieronder vermelde waarschuwingen heeft betrekking op uw elektrische gereedschap dat op de stroom is aangesloten (met een snoer) of met een accu wordt gevoed (snoerloos).

- 1 - Houd de werkruimte zuiver - Rommelige werkplaatsen en werkoppervlakken geven dikwijls aanleiding tot letsel
- 2 - Denk aan de omgeving van de werkplaats
  - Stel het gereedschap niet bloot aan regen
  - Gebruik het gereedschap niet in een vochtige of natte omgeving
  - Houd de werkplaats goed verlicht
  - Gebruik de gereedschappen niet in de buurt van ontvlambare vloeistoffen of gassen
- 3 - Bescherming tegen elektrische schokken - Vermijd lichaamscontact met geaarde oppervlakken (bijvoorbeeld buizen, radiatoren, koelkasten)
- 4 - Houd andere personen op afstand - Laat geen personen, en dan in het bijzonder kinderen, die niets te maken hebben met het werk, het gereedschap of het verlengsnoer aanraken, en houd ze verwijderd van de werkplaats
- 5 - Berg niet gebruikt gereedschap op - Wanneer ze niet gebruikt worden, dienen gereedschappen opgeborgen te worden op een droge en afgesloten plek, buiten het bereik van kinderen
- 6 - Forceer het gereedschap niet - Het gereedschap functioneert beter en veiliger op de snelheid waarvoor het ontworpen is
- 7 - Gebruik het juiste gereedschap - forceer kleine machines niet om het werk uit te voeren waarvoor een zwaardere machine nodig zou zijn  
Gebruik gereedschap niet voor doeleinden waarvoor ze niet bedoeld zijn, bijvoorbeeld: gebruik geen cirkelzaag om boomtakken of boomstronken te zagen
- 8 - Draag de juiste kledij
  - Draag geen losse kleding en sieraden die door bewegende delen zouden gegrepen kunnen worden
  - Geschikte schoenen zijn aan te bevelen wanneer in de buitenomgeving werkzaamheden worden uitgevoerd
  - Berg lang haar op
- 9 - Gebruik beschermende uitrusting
  - Gebruik een veiligheidsbril
  - Gebruik een gezichts- of stofmasker indien de uitgevoerde werkzaamheden aanleiding geven tot stofvorming

**WAARSCHUWING:** Het niet gebruiken van de nodige beschermende uitrusting of het niet dragen van de gepaste kleding kan aanleiding geven tot persoonlijk letsel of kan de ernst van eventueel letsel verergeren.

10 - Sluit een stofafvoersysteem aan - Indien het gereedschap is voorzien om een stofafvoer- en verzamelsysteem aan te sluiten, zorg er dan voor dat dit op de correcte wijze is aangesloten en gebruikt wordt.

11 - Misbruik het stroomsnoer niet - Trek nooit aan het stroomsnoer om de stekker uit het stopcontact te trekken. Houd het stroomsnoer verwijderd van hitte, olie, en scherpe randen. Een beschadigd of in de knoop geraakt snoer verhoogt het risico op elektrische schokken.

12 - Veilig werken - Indien mogelijk, gebruik klemmen of bankschroeven om het werkstuk te immobiliseren. Dit is veiliger dan het werkstuk met de handen vast te houden

13 - Reik niet te ver - Blijf altijd stevig en in balans staan

14 - Onderhoud uw gereedschap zorgvuldig

- Indien snijgereedschappen scherp en schoon worden gehouden, is het gereedschap gemakkelijker onder controle te houden en zal het minder vastlopen in het werkstuk
- Volg de instructies voor het smeren en het vervangen van accessoires
- Controleer de snoeren van elektrisch gereedschap op periodieke wijze en laat ze repareren door een geautoriseerd servicecentrum indien ze beschadigd zijn
- Inspecteer verlengsnoeren op periodieke wijze en vervang ze indien ze beschadigd zijn
- Houd de grepen droog, schoon, en vrij van olie en vet

**WAARSCHUWING:** Vele ongelukken worden veroorzaakt door slecht onderhouden elektrisch gereedschap.

15 - Koppel gereedschappen los - Koppel gereedschappen los van de voeding wanneer ze niet gebruikt worden, alvorens ze gerepareerd worden, en wanneer accessoires vervangen worden zoals bladen, bits, en messen

**WAARSCHUWING:** Het gebruik van accessoires of hulpmiddelen die niet zijn aanbevolen door de fabrikant kan aanleiding geven tot risico's op persoonlijk letsel.

16 - Verwijder stel- en moersleutels - Meet uzelf de gewoonte aan om te controleren of eventuele stelsleutels en moersleutels uit het gereedschap verwijderd zijn alvorens het gereedschap in te schakelen

17 - Voorkom het per ongeluk inschakelen - Zorg ervoor dat de schakelaar in de uit-positie staat wanneer de verbinding wordt tot stand gebracht met een stopcontact, wanneer een accu in het gereedschap wordt aangebracht, of wanneer het gereedschap wordt opgetild of wordt verplaatst

**WAARSCHUWING:** Het onvoorzien starten van een gereedschap kan ernstig letsel veroorzaken.

18 - Gebruik van verlengsnoeren buitenshuis - Wanneer het gereedschap buiten wordt gebruikt, maak dan enkel gebruik van verlengsnoeren die specifiek hiervoor voorzien zijn en als dusdanig gemarkeerd zijn. Het gebruik van een verlengsnoer dat geschikt is voor gebruik buitenshuis beperkt het risico op elektrische schokken

19 - Blijf alert

- Let op wat u doet, gebruik uw gezond verstand, en gebruik het gereedschap niet wanneer u vermoeid bent
- Gebruik elektrisch gereedschap nooit wanneer u vermoeid bent of onder de invloed bent van drugs, alcohol of geneesmiddelen.

**WAARSCHUWING:** Onoplettendheid tijdens het gebruik van elektrisch gereedschap kan aanleiding geven tot ernstig persoonlijk letsel.

20 - Controleer beschadigde onderdelen

- Voorafgaand aan het gebruik van het gereedschap moet het aandachtig gecontroleerd worden, om er zeker van te zijn dat het correct werkt en de beoogde functie op de juiste wijze uitvoert
- Controleer de uitlijning van bewegende delen, het eventueel vastzitten van bewegende delen, eventuele gebroken onderdelen, en welke andere afwijkingen dan ook die de werking zouden kunnen beïnvloeden.

- Een bescherming of een ander deel dat beschadigd is, dient op de juiste wijze gerepareerd te worden of vervangen te worden door een geautoriseerd servicecentrum, tenzij anders aangegeven in deze gebruikshandleiding

- Laat defecte schakelaars vervangen door een geautoriseerd servicecentrum

**WAARSCHUWING:** Gebruik het gereedschap niet indien de aan/uit-schakelaar het gereedschap niet in- en uitschakelt. De schakelaar dient gerepareerd te worden alvorens het gereedschap wordt gebruikt.

21 - Laat uw gereedschap repareren door een gekwalificeerde persoon - Dit elektrisch gereedschap voldoet aan de relevante veiligheidsregels. Reparaties mogen enkel uitgevoerd worden door gekwalificeerd personeel, zoniet kan dat gevaar inhouden voor de gebruiker

**WAARSCHUWING:** Gebruik bij onderhoud of reparaties enkel identieke vervangstukken.

**WAARSCHUWING:** Indien het snoer beschadigd is, dient dit door de fabrikant of door een geautoriseerd servicecentrum vervangen te worden.

22 - De stekkers op elektrisch gereedschap dienen overeen te stemmen met het stopcontact - Wijzig de stekker nooit op welke wijze dan ook. Gebruik geen adapterstekkers in combinatie met geaard elektrisch gereedschap. Het gebruik van ongewijzigde stekkers en passende stopcontacten beperkt het risico op elektrische schokken.

23 - Indien elektrisch gereedschap buiten wordt gebruikt, zorg dan dat er een aardlekbeveiliging (RCD) voorzien is - het gebruik van een aardlekbeveiliging beperkt het risico op elektrische schokken

**OPMERKING:** De term "aardlekbeveiliging" (residual current device - RCD) kan vervangen worden door de term "aardingsfoutschakelaar" (ground fault circuit interrupter - GFCI) of "aardlekschakelaar" (earth leakage circuit breaker - ELCB).

**WAARSCHUWING:** Wanneer de machine in Australië of Nieuw-Zeeland wordt gebruikt, is het aan te bevelen dat het gereedschap STEEDS gevoed wordt via een systeem waarop een aardlekbeveiliging (RCD) is voorzien met een nominale lekstroom van ten hoogste 30 mA.

**WAARSCHUWING:** Voordat u elektrisch gereedschap aansluit op een stroombron (stopcontact, aftakking, enzovoort) dient u zich er van te vergewissen dat de voedingsspanning dezelfde is als deze die gespecificeerd is op het typeplaatje van het gereedschap. Een voeding met een spanning die groter is dan deze die gespecificeerd is voor het gereedschap kan aanleiding geven tot ernstig letsel en kan het gereedschap beschadigen. Indien u twijfelt, steek de stekker dan niet in het stopcontact. Een voeding met een spanning die lager is dan deze die gespecificeerd is op het typeplaatje, is schadelijk voor de motor.

## Veiligheid Snijgereedschap

**WAARSCHUWING:** Voordat u elektrisch gereedschap aansluit op een stroombron (stopcontact, aftakking, enzovoort) dient u zich er van te vergewissen dat de voedingsspanning dezelfde is als deze die gespecificeerd is op het typeplaatje van het gereedschap. Een voeding met een spanning die groter is dan deze die gespecificeerd is voor het gereedschap kan aanleiding geven tot ernstig letsel en kan het gereedschap beschadigen. Indien u twijfelt, steek de stekker dan niet in het stopcontact. Een voeding met een spanning die lager is dan deze die gespecificeerd is op het typeplaatje, is schadelijk voor de motor.

### Gebruik steeds het juiste snijgereedschap

- Vergewis u ervan dat het snijgereedschap geschikt is voor het uit te voeren werk. Ga er niet zomaar van uit dat het gereedschap geschikt is, zonder de productdocumentatie geraadpleegd te hebben.

### Bescherm uw ogen

- Draag steeds gepaste oogbescherming wanneer u snijgereedschap gebruikt.
- Een bril is niet geschikt als bescherming tijdens het gebruik van dit gereedschap; normale brillenglazen zijn niet bestand tegen een eventuele impact, en zouden dan ook kunnen breken.

### Bescherm uw oren

- Draag steeds de gepaste gehoorbescherming in gevallen waarin het gereedschap meer geluid produceert dan 85 dB.

### Bescherm uw ademhaling

- Zorg ervoor dat uzelf en anderen in de omgeving geschikte stofmaskers gebruiken.

### Bescherm uw handen

- Breng uw handen niet te dicht in de buurt van snijwielen of -bladen. Gebruik een duwstaaf voor kortere werkstukken.

### Wees attent op personen in de buurt

- Het behoort tot de verantwoordelijkheid van de gebruiker om ervoor te zorgen dat andere personen die zich in de buurt van de plaats waar gewerkt wordt ophouden, niet blootgesteld worden aan gevaarlijk lawaai en stof, en dat ze de beschikking hebben over geschikte beschermende uitrusting.

### Verborgene objecten

- Inspecteer het werkstuk en verwijder eventuele spijkers en andere ingebedde voorwerpen alvorens het werk aan te vatten.
- Probeer geen materiaal te snijden waarin ingebedde voorwerpen aanwezig zijn, tenzij u er zeker van bent dat het snijgereedschap dat u gebruikt geschikt is voor het werk.
- In muren kunnen bedradingen en buizen verborgen zijn, in panelen van een autocrosserie brandstofleidingen, en hoog gras kan stenen en glas verbergen. Controleer de werkzone steeds grondig alvorens tot actie over te gaan.

### Let op weggeslingerd afval

- In bepaalde situaties kan afvalmateriaal door het snijgereedschap weggeslingerd worden aan hoge snelheid. Het behoort tot de verantwoordelijkheid van de gebruiker om ervoor te zorgen dat andere personen in de werkzone beschermd zijn tegen de risico's van eventueel weggeslingerd afval.

### Aanbrengen van snijgereedschap

- Zorg ervoor dat snijgereedschap correct en veilig is aangebracht, en controleer dat sleutels en dergelijke verwijderd zijn alvorens de werkzaamheden aan te vatten.
- Gebruik enkel snijgereedschap dat is aanbevolen voor uw machine.
- Probeer geen snijgereedschap aan te passen of te wijzigen.
- Zorg ervoor dat bladen scherp zijn, in goede staat verkeren, en correct aangebracht zijn.
- Probeer bladen die niet geschikt zijn om geslepen te worden, te slijpen. Daarbij kan het gaan om speciaal geharde bladen of om bladen die vervaardigd zijn uit geharde legeringen, legeringen die typisch wolfram omvatten.
- Bladen die wel geslepen kunnen worden, mag men enkel slijpen in overeenstemming met de instructies van de fabrikant. Het kan zijn dat dergelijke bladen slechts een beperkt aantal maal geslepen kunnen worden.
- Geslepen bladen dienen grondiger geïnspecteerd te worden voorafgaand aan het gebruik, en dienen onmiddellijk vervangen te worden indien er twijfels bestaan betreffende hun toestand en de geschiktheid ervan om gebruikt te worden.
- Indien bladen in contact komen met een ingebed object waarvoor de bladen in kwestie niet geschikt zijn, dienen ze onmiddellijk vervangen te worden.  
**Aanvoerrichting**
- Voer het werkstuk enkel naar het blad of naar de cutter aan tegen de rotatie-richting in van het blad of van de cutter.

### Opgepast met ontwikkelde warmte

- Snijgereedschappen en werkstukken kunnen heet worden tijdens het gebruik. Probeer gereedschappen niet te vervangen zolang ze niet volledig afgekoeld zijn.

### Controle van stof/spanen

- Zorg ervoor dat stof en spanen niet kunnen accumuleren. Zaagsel vormt een brandgevaar, terwijl sommige metaalspanen explosief zijn.
- Wees uitermate voorzichtig wanneer u hout en metaal snijdt. Vonken tijdens het snijden van metaal zijn een veelvoorkomende oorzaak van houtstofbranden.
- Gebruik indien mogelijk een stofafvoersysteem om een veilige werkomgeving te garanderen.

## Veiligheid vlakschaafmachine

**WAARSCHUWING:** Gebruik het gereedschap nooit zonder de gepaste bescherming die op de correcte wijze dient ingesteld te zijn.

**WAARSCHUWING:** Welk deel dan ook van het snijblok dat niet gebruikt wordt om te schaven, dient beveiligd te zijn.

**WAARSCHUWING:** Bij het schaven van smalle werkstukken kan het zijn dat u bijkomende maatregelen dient te nemen om veilig te kunnen werken, zoals inrichtingen om horizontale druk uit te oefenen.

**WAARSCHUWING:** Schaafmachines mogen niet gebruikt worden om groeven en inkepingen aan te brengen, om pennen te vervaardigen, of om vormen te maken.

- Maak gebruik van de gepaste ademhalingsbescherming. Het gebruik van dit gereedschap kan aanleiding geven tot het genereren van stof dat chemisch omvat waarvan het geweten is dat ze kanker of aangeboren afwijkingen veroorzaken, dan wel schadelijk zijn voor de voortplanting. Sommige houtsoorten omvatten bevaarmiddelen zoals koper-chroomarsenaat (CCA) dat toxisch kan zijn. Bij het schuren van, boren in, of snijden of zagen van dergelijke materialen dient men extra op te letten om het inademen van of het in contact komen van de huid met het geproduceerde stof te voorkomen.

- Gebruik enkel scherpe bladen. Manipuleer de bladen zeer voorzichtig, en enkel met veiligheidshandschoenen.

**WAARSCHUWING:** Gebruik geen botte bladen omdat dat het gevaar op terugslag doet toenemen.

- Zorg ervoor dat textiel, koord, lopen en voden, en dergelijke uit de werkzone zijn verwijderd. Om meesleuren door het schaaftmechanisme te voorkomen.
- Laat het gereedschap de volle snelheid bereiken alvorens het in contact wordt gebracht met het werkstuk en alvorens het snijden te starten.
- Schakel het gereedschap STEEDS UIT en laat de bladen volledig tot stilstand komen alvorens te trachten aanpassingen door te voeren, het gereedschap schoon te maken, of onderhoud uit te voeren.
- Vervang alle bladen tegelijkertijd, zoniet kan een onbalans aanleiding geven tot trillingen en tot een verktorting van de nuttige levensduur van de schaafmachine en van de bladen.
- Probeer geen snijbewerkingen uit te voeren die niet aanbevolen zijn door de fabrikant. Blinde sneden, inkepingen, deuvelpennen, vormen, of het schaven van ernstig verbogen hout mogen niet uitgevoerd worden met dit gereedschap.
- Gebruik de schaafmachine niet indien ze niet is vastgezet op een veilig werkoppervlak. Indien de machine niet stevig is vastgemaakt, kan ze plots verschuiven tijdens de werking, wat aanleiding kan geven tot ernstig letsel voor de gebruiker.
- Houd de duwstaaf steeds in de buurt van het aanvoerplateau tijdens het uitvoeren van schaaftwerkzaamheden. Wanneer u korte werkstuk schaaft, dient de duwstaaf gebruikt te worden. Gebruik de duwstaaf om het werkstuk voort te duwen in de buurt van het blad en in gevallen waarin het werkstuk minder dan 75 mm dik is.
- Probeer geen sterk gebogen materiaal te schaven indien er onvoldoende contact is tussen het plateau en het materiaal.
- Wanneer de schaafmachine wordt verplaatst, dient u ervoor te zorgen dat de transporthandvaten worden gebruikt (niet het bedieningshandvat), en dat de vergrendelmechanismen en beveiligingen aangebracht zijn en werken.

## Vorkomen terugslag

**Opmerking:** Er doet zich een terugslag voor wanneer het blad plots tot stilstand komt omdat het gekneld wordt, vast komt te zitten, of verkeerd is uitgelijnd, waardoor het werkstuk in de richting van de operator wordt bewogen. Het kan ook zijn dat de handen van de operator tegen het blad worden getrokken, met ernstig letsel tot gevolg.

**WAARSCHUWING:** Een terugslag is het gevolg van een verkeerd gebruik van het gereedschap en/of van verkeerde bediening of omstandigheden. Terugslagkrachten kunnen echter door de operator onder controle worden gehouden of volledig voorkomen worden:

- a) probeer NOOIT te snijden met een bot of verwrongen blad. zorg er STEEDS voor dat het blad geschikt is voor het te snijden materiaal.
- b) zorg er STEEDS voor dat de geleiding/plateau parallel is opgesteld aan het blad. Indien de geleiding of het plateau een inwaartse helling vertoont in de richting van het blad kan het zijn dat het werkstuk in contact komt met de rugzijde van het blad.
- c) Wees VOORZICHTIG bij het snijden van grote werkstukken. Zorg ervoor dat grotere delen materiaal op de correcte wijze ondersteund worden door adequate aan- en afvoersteunen te voorzien.
- d) Snijd GEEN rond materiaal, noch materiaal dat niet plat of vlak op het plateau kan gelegd worden. Vermijd het snijden van verwrongen, gebogen, of hout met knopen.
- e) **Snijd GEEN vochtig of nat hout omdat dergelijk hout een grotere wrijving tegen het blad creëert.** Nat zaagsel kan accumuleren op het blad, wat op zijn beurt de kans op terugslag doet toenemen.

- f) Houd het werkstuk STEEDS stevig met beide handen vast, en positioneer uw armen op een zodanige wijze dat u eventuele tenugslagkrachten kunt opvangen.
- g) **Blijf uit het traject van het blad** en positioneer uw lichaam zijdelings ten opzichte van het blad en niet in lijn ermee.
- h) **Voor GEEN achterwaartse beweging uit een snede uit.** Indien u een snede dient te onderbreken alvorens ze volledig is afgewerkt, schakel het gereedschap dan UIT en verwijder het werkstuk van het gereedschap zodra het blad tot stilstand is gekomen.

**Gebruik STEEDS duwstaven indien dat nodig is om het werkstuk langs het blad te verplaatsen.** Gebruik indien mogelijk kamplaten om werkstukken neergedrukt te houden.

## Productonderdelen

1. Afvoertafel
2. Bladtrommel
3. Aanvoertafel
4. Beschermingsmontagegaten
5. Riemafdekking
6. AAN/UIT Schakelaar
7. Instelknop voor schaafdiepte
8. Opening tafelbevestiging
9. Voedingsnoer
10. Duwstaaf opbergbeugel
11. Montage Geleidingsbeugel
12. Rubberen voeten
13. Stofafvoeropening
14. Duwstaaf
15. Geleider
16. Geleidingsmontagebeugel
17. Geleidingsvergrendelplaat
18. Geleidingschuifbeugel
19. Bladtrommel bescherming
20. Hoekgeleiding borghandvat
21. Schuifgeleiding borghandvat
22. Duwblokjes
23. Zeskantsleutel 6 mm
24. Zeskantsleutel 5mm
25. Zeskantmoersleutel 4 mm
26. Handvaten
27. Beschermingsarm
28. Veerring 8 mm
29. Sluitring 8 mm
30. Afstandhouder 10 mm
31. Veerring 6mm
32. M6 x 10 mm moer
33. M8 x 30 mm Zeskantschroef
34. M8 x 20 mm Zeskantschroef
35. 13 x 20 mm Bout
36. M6 x 25 mm Zeskantschroef
37. Buitenste Aanslagbout
38. Binnenste Aanslagbout
39. Schuifaanslagblok
40. Schuivende beschermingsplaat
41. Bladschroef
42. Bladklem
43. Instelschroef voor bladuitlijning
44. Blad
45. Zeskantschroeven motoreenheid
46. Zeskantschroeven stofafvoereenheid
47. Hulpriem
48. Aandrijfriem

## Voorzien gebruik

Via het voedingsnetwerk gevoede, op een werkbank gemonteerde 152 mm vlakschaafmachine met instelbare geleiding voor het schaven van materiaal met een breedte tot 152 mm. Enkel voor lichte schaaftwerkzaamheden.

## Het uitpakken van uw gereedschap

- Pak uw toestel/gereedschap uit. Inspecteer het en zorg dat u met alle kenmerken en functies vertrouwd raakt.
- Controleer of alle onderdelen aanwezig zijn en in goede staat verkeren. Als er onderdelen ontbreken of beschadigd zijn, zorg dan dat deze vervangen worden voor u dit toestel/gereedschap gebruikt.

## Voorafgaand aan het gebruik

**⚠ WAARSCHUWING:** Zorg ervoor dat het gereedschap is losgekoppeld van de voeding alvorens accessoires aan te brengen of te vervangen, of alvorens aanpassingen door te voeren.

**⚠ WAARSCHUWING:** Gebruik STEEDS tegen sneden bestendige handschoenen (niet meegeleverd) wanneer u dit gereedschap gebruikt.

## Belangrijke informatie betreffende het veilig gebruiken van dit gereedschap

- Koppel het gereedschap los van de voeding wanneer u instellingen doorvoert of onderdelen ervan vervangt.
- Vergewis u ervan dat de AAN/UIT-schakelaar zich in de UIT-stand bevindt alvorens het gereedschap te verbinden met de voeding.
- Houd ledematen verwijderd van alle bewegende onderdelen.
- Draag oogbescherming en een gezichtsmasker wanneer u dit gereedschap gebruikt.
- Zorg ervoor dat alle bewegende onderdelen vrij bewegen en nergens een interferentie vertonen.
- Houd bladen scherp, uitgelijnd, en correct bevestigd op de kop van het gereedschap.
- Schakel de machine nooit IN wanneer het werkstuk contact maakt met de bladen.
- Wanneer de schaafmachine niet gebruikt wordt, schakelt u haar UIT en koppelt u ze los van de voeding.
- Houd de schaafmachine in perfecte toestand. Volg de onderhoudsinstructies (zie "Onderhoud").
- Gebruik de schaafmachine nooit om gedeeltelijke sneden uit te voeren - laat de machine de snede over de volledige lengte van het werkstuk uitvoeren.
- Gebruik de schaafmachine niet voor het creëren van inkepingen, deuvelpennen, of vormen.
- Let op de rotatierichting die staat aangeduid op het gereedschap.

## Tafel-/plateaubevestiging

- U bevestigt de schaafmachine op een stevig en vlak werkoppervlak met behulp van bouten, zeskantmoeren, en borgringen (niet meegeleverd), door gebruik te maken van de montagegaten.

## Installatie van de geleiding

### Bevestigen van de geleidingsmontagebeugel

1. Lijn de geleidingsmontagebeugel (16) uit met de geleidingsbeugelmontage (11), en bevestig op de juiste plaats met behulp van 2 x M8 x 20 mm zeskantschroeven (34) en 6 mm zeskantsleutel (23) (Fig. I)
2. Breng de geleidingsvergrendelplaat (17) aan in de geleidingsmontagebeugel. Positioneer het geheel op een zodanige wijze dat de twee pennen aanliggen tegen de onderste rand van de geleidingsmontagebeugel
3. Zet de geleidingsvergrendelplaat in de juiste positie vast met behulp van het schuivende geleidingsvergrendelhandvat (21) en de 10 mm afstandhouder (30). (Fig. II)

### Assembleren van de geleiding & schuifbeugel

1. Verbind de geleiding (15) met de geleidingschuifbeugel (18) met behulp van de M6 x 25 mm zeskantschroeven (36), 6 mm veerringen (31), en 5 mm zeskantsleutel (24) (Fig. III)
2. Schuif de geleiding en de schuifbeugel op de zwaluwstaart op de geleidingsmontagebeugel en de geleidingsvergrendelplaat (Fig. IV)
3. Schuif de Borghendel voor de geleidingshoek (20) door een 10 mm afstandhouder (30) en vervolgens het geleidings geheel, en draai in wijzerzin om vast te zetten (Fig. V)

**Opmerking:** Zowel het borghandvat voor de geleidingshoek (20) als het geleidingsvergrendelhandvat (21) zijn voorzien van onafhankelijke veerinstellingen, wat inhoudt dat de handvaten onafhankelijk van de staaf kunnen geroteerd worden. Dit kunt u doen door de handvaten weg te trekken, te verdraaien, en vervolgens los te laten. Dit kan nuttig zijn wanneer de handvaten niet verdraaid kunnen worden omdat een deel van de schaafmachine een hindernis vormt.

## Aanbrengen van de bladtrommelbescherming

1. Verbind de bladtrommelbescherming (19) met de beschermingsarm (27) met behulp van de twee M6 x 10 mm moeren (32) en twee 10 mm sleutels (niet meegeleverd) (Fig. VI)
2. Verbind het beschermings geheel met de schaafmachine met behulp van de beschermingsmontagegaten (4) door gebruik te maken van de twee 13 x 20 mm bouten (35), 2 x 8 mm veerringen (28) en een 13 mm sleutel (niet meegeleverd) (Fig. VII)

NL

## Aanbrengen van de draaghandvaten

1. Verbind de handvaten (26) met behulp van de M8 x 30 mm zeskantschroeven (33), 8 mm veerringen (28), 8 mm sluitringen (29), en de 6 mm zeskantsleutel (23) (afb. VIII). (afb. VIII)

## Stofafvoer

- Een goede stofafvoer is van essentieel belang om een veilige werkplaats te creëren, de fijne vezels die geproduceerd worden tijdens het schaven, kunnen schadelijk zijn voor de gezondheid. Draag steeds een stofmasker wanneer u deze machine gebruikt.
- Externe stofafvoerinrichtingen kunnen met de schaafmachine verbonden worden via de stofafvoeropening (13).

## Kalibratie tafel/plateau

1. Plaats een waterpas (niet meegeleverd) of dergelijke plat op de afvoertafel (1) over de bladtrommel (2) (Afbelding A)
2. Draai de instelknop voor de schaaftdiepte (7) in wijzerzin om de aanvoertafel (3) naar boven te brengen (kleinere schaaftdiepte), of in tegenwijzerzin om de tafel neer te laten (snijdiepte opdrieven), waarbij de aanvoer- met de afvoertafel dient uitgelijnd te zijn voor een uitzetting van 0 mm.

## Positioneren van de geleiding

**WAARSCHUWING:** Zorg ervoor dat de schuivende beschermingsplaat (40) STEEDS de bladtrommel (2) bedekt aan de achterzijde van de geleiding (15) wanneer de geleiding uitsteekt over de bladtrommel tijdens de werking.

1. De hoek van de geleiding (15) kan ingesteld worden om een heel assortiment van werkstukvormen te kunnen verwerken.
2. De geleiding kan ingesteld worden onder hoeken tussen 45° inwaarts en 45° buitenwaarts.
3. Er zijn 3 vergrendelposities die gebruikmaken van aanslagen op 45° inwaarts, 45° buitenwaarts, en 90°.
4. Voor exacte metingen kunt u een precisiewinkelhaak gebruiken om de gewenste hoek van de geleiding te controleren.

### Instellen van de geleiding op 90°

1. Plaats het geleidingsgeheel op de schaafmachine en span het vergrendelhandvat van de schuifgeleiding aan.
2. Los het vergrendelhandvat (20) voor de hoek van de geleiding
3. Schuif het aanslagblok naar de juiste positie door de borgknop op te tillen en het blok in de richting van de geleiding te schuiven (Fig. IX)
4. Positioneer de geleiding op een zodanige wijze dat het aanslagblok contact maakt met de magneet op de achterzijde van de geleiding.
5. Schuif de beschermingsplaat over de blootgelegde bladtrommel aan de achterzijde van de geleiding.
6. Zodra ze in de juiste positie is geplaatst, spant u het vergrendelhandvat voor de hoek van de geleiding aan.

### Instellen van de geleiding op 45° inwaarts

1. Plaats het geleidingsgeheel op de schaafmachine en span het vergrendelhandvat van de schuifgeleiding aan.
2. Los het vergrendelhandvat (20) voor de hoek van de geleiding
3. Verwijder het aanslagblok om interferentie te voorkomen met het positioneren van de geleiding.
4. Kantel de bovenzijde van de geleiding naar binnen tot ze in contact komt met de inwaartse aanslagbouten (38) (Fig. X)
5. Schuif de beschermingsplaat over de blootgelegde bladtrommel aan de achterzijde van de geleiding.
6. Span het vergrendelhandvat voor de geleidingshoek aan om de geleiding vast te zetten.

### Instellen van de geleiding op 45° buitenwaarts

1. Plaats het geleidingsgeheel op de schaafmachine en span het vergrendelhandvat van de schuifgeleiding aan.
2. Los het vergrendelhandvat (20) voor de hoek van de geleiding
3. Verwijder het aanslagblok om interferentie te voorkomen met het positioneren van de geleiding.
4. Kantel de bovenzijde van de geleiding naar buiten tot ze in contact komt met de buitenwaartse aanslagbouten (37) (Fig. X)
5. Schuif de beschermingsplaat over de blootgelegde bladtrommel aan de achterzijde van de geleiding.
6. Span het vergrendelhandvat voor de geleidingshoek aan om de geleiding vast te zetten.

## Instellen van de uittijing van het blad

**WAARSCHUWING:** Raak de snijrand van het blad nooit aan omdat het ontzettend scherp is.

**Opmerking:** De bladen zijn in de fabriek ingesteld en behoeven geen enkele aanpassing voorafgaand aan het eerste gebruik. De bladen kunnen echter verkeerd uitgelijnd raken tijdens het transport en de manipulatie ervan, en het nauwkeurig snijden ervan dient steeds gecontroleerd te worden voorafgaand aan het gebruik ervan.

### De bladen controleren

1. Positioneer een rechte rand op de afvoertafel over de bladtrommel
2. Verwijder de schroeven van de riemafdekking en de riemafdekking (5) met behulp van de 4 mm zeskantmoersleutel (25) (afb. XII)
3. Verdraai de bladtrommel door gebruik te maken van de blootgelegde riem (Fig. XIII)
4. Het blad (44) moet net de rechte rand raken wanneer de trommel draait
5. Als het blad niet in contact komt met de rechte rand of de rechte rand voorwaarts trekt, moet het blad opnieuw ingesteld worden.
6. Controleer de bladhoogte aan beide einden om te controleren of het waterpas ligt van de ene naar de andere zijde.

### Bladen uittijnen

1. Verdraai de bladtrommel zodat de vier blad Schroeven (41) blootliggen
2. Los de vier blad Schroeven met behulp van de 4 mm zeskantmoersleutel (25) (afb. XIV)
3. Verdraai de bladtrommel zodat de vier instel Schroeven voor de blad uittijing (43) blootliggen (Fig. XV)
4. Met een rechte rand boven de bladtrommel op de afvoertafel, verdraai u de instel Schroef voor de blad uittijing tot het blad net contact maakt met de rechte rand wanneer de trommel wordt verdraaid (Fig. XVII)
5. Herhaal dit voor de tweede instel Schroef zodat het blad waterpas ligt van de ene naar de andere zijde.
6. Zodra het blad is uitgelijnd, spant u de vier blad Schroeven opnieuw aan en herhaalt u de uittijngprocedure op het tweede blad.

## Transport

- Wanneer u de schaafmachine verplaatst of opstaat, dient u ervoor te zorgen dat de bladbescherming omlaag over de kop is geplaatst en dat alle afschuif- en instelvergrendelingen veilig zijn aangebracht.
- Gebruik enkel de handvaten (26) om de schaafmachine op te tillen en te verplaatsen.
- Indien de schaafmachine is opgesteld op een werkbank of op een steun dient u ervoor te zorgen dat de bevestigingen verwijderd zijn en dat u de schaafmachine vrij kunt verplaatsen.
- Indien de schaafmachine op een verplaatsbare plaat is aangebracht, dient u ervoor te zorgen dat de plaat is losgemaakt van de werkbank of van de steun, zodat u het geheel vrij kunt verplaatsen.
- Tijdens het verplaatsen of het transporteren van de schaafmachine dient zij steeds rechtop gehouden te worden.

## Werking

**WAARSCHUWING:** Draag bij het werken met deze machine STEEDS oogbescherming, geschikte ademhalings- en oorbescherming, alsook geschikte handschoenen.

**WAARSCHUWING:** Zorg ervoor dat het gereedschap is losgekoppeld van de voiding alvorens accessoires te bevestigen of te vervangen, of alvorens instellingen door te voeren.

**BELANGRIJK:** Inspecteer de schaafmachine voorafgaand aan elk gebruik. Alvorens de machine met de voeding te verbinden, dient u de beschermingen en beveiligingen, alsook de correcte werking van de veiligheidskenmerken van deze machine te controleren.

**BELANGRIJK:** Zorg ervoor dat de gebruiker van het gereedschap correct is opgeleid voor wat betreft de bediening, het instellen, en het onderhoud van de schaafmachine alvorens de machine met de voeding te verbinden en ze te gebruiken.

**WAARSCHUWING:** Zorg er STEEDS voor dat de machine is losgekoppeld van de voeding alvorens welke onderdelen ervan dan ook aan te passen of te vervangen. Neem de rotatierichting van het blad in acht en vergelijk met de correcte draairichting van het gereedschap.

## Instellen van de snijdiepte

**WAARSCHUWING:** Zorg er STEEDS voor dat het gereedschap is uitgeschakeld en dat de stekker is verwijderd uit het stopcontact alvorens de snijdiepte aan te passen. Wijzig de snijdiepte NOOIT terwijl het gereedschap is ingeschakeld.

**BELANGRIJK:** Het snijbereik van deze schaafmachine is terug te vinden in de specificaties en dient strikt nageleefd te worden.

1. Om de snijdiepte aan te passen, draait u de instelknop (7) voor de snijdiepte in tegenwijzerzin om de snijdiepte te verhogen, en in wijzerzin om de snijdiepte te reduceren (Fig. XVI)
2. Elke volledige omwenteling van de instelknop voor de snijdiepte vergroot of verkleint de snijdiepte met 0,75 mm
3. Voor een nauwkeurige meting voert u een testsnede uit op een stuk afvalhout en meet u het resultaat op

## In- en uitschakelen

Zorg ervoor dat het voedingsnoer (9) is verbonden met het voedingsnetwerk alvorens u tracht om het gereedschap IN te schakelen.

- De Aan-knop (6) bevindt zich aan de voorzijde van de schaafmachine
- Om de schaafmachine IN te schakelen, drukt u op de groene I-schakelaar
- Om de schaafmachine UIT te schakelen, drukt u op de rode O-schakelaar

## Bediening vlakschaafmachine

**⚠ WAARSCHUWING:** Tijdens het gebruik van dit gereedschap dient de gebruiker steeds langs de zijde van de aanvoertafel (3) van de schaafmachine gepositioneerd te zijn, en mag hij of zij op geen enkel moment over de bladtrommel reiken tijdens het gebruik van de machine.

**⚠ WAARSCHUWING:** Houd handen en vingers ten minste 150 mm verwijderd van de bladtrommel (2). Wanneer een werkstuk in de buurt van de bladtrommel wordt gebracht, moet u steeds een duwstaaf (14) of duwblokje (22) gebruiken.

**⚠ WAARSCHUWING:** Indien de bladtrommel tijdens het schaven om welle reden dan ook stopt, schakel dan onmiddellijk de voeding van de machine UIT. Herstart het gereedschap niet halverwege een uitgevoerde snede, en probeer geen gedeeltelijke sneden door het werkstuk aan te brengen.

**⚠ WAARSCHUWING:** Berg de duwstaaf (14) steeds op in de opbergbeugel (10), zodat hij gemakkelijk tevoorschijn kan gehaald en gebruikt worden tijdens de schaaftwerkzaamheden.

**⚠ WAARSCHUWING:** Deze schaafmachine is ENKEL ontworpen voor gebruik met droge en natuurlijke houtvezels. Gebruik deze machine nooit om metaal, plastic, gelamineerde materialen, gelaagd hout, MDF, of andere synthetische producten te bewerken. Probeer geen sterk gebogen materiaal te schaven indien er onvoldoende contact is tussen het plateau en het materiaal.

**⚠ WAARSCHUWING:** Zorg ervoor dat de schuivende beschermingsplaat (40) STEEDS de bladtrommel (2) bedekt aan de achterzijde van de geleiding (15) wanneer de geleiding uitsteekt over de bladtrommel tijdens de werking.

**BELANGRIJK:** Neem steeds het type hout en de toestand van het werkstuk in beschouwing alvorens de werkzaamheden met deze machine aan te vatten. Voer enkel ondiepe sneden uit op hardere materialen of op materialen met ruwe oppervlakken.

### Vlakschaven

Zie afbeelding B.

- Vlakschaven dient om een vlak oppervlak te creëren op een werkstuk als voorbereiding voor het van maat schaven.

1. Stel de aanvoertafel in op de gewenste snijdiepte

**BELANGRIJK:** voer tijdens vlakschaven enkel ondiepe sneden uit om terugslag te voorkomen.

2. Stel de geleiding in op 90° (zie "Positioneren van de geleiding")

3. Start de schaafmachine

4. Plaats het werkstuk stevig op de aanvoertafel en tegen de geleiding

5. Beweeg het werkstuk volledig over de schaaft onder een stevige druk tegen de geleiding en op de tafel, en dit gedurende de volledige snede

6. Herhaal indien nodig tot de gewenste afwerking bereikt is

### Afvlakken van randen

Zie afbeelding C.

- Het afvlakken van randen gebeurt om een vlak oppervlak te creëren langs de zijde van een werkstuk. Dit is van essentieel belang bij het aanleggen van een haakse voorraad of als voorbereiding van een werkstuk voor afwerking of voor het maken van verbindingen.

1. Stel de aanvoertafel in op de gewenste snijdiepte

**BELANGRIJK:** voer tijdens het afvlakken enkel ondiepe sneden uit om terugslag te voorkomen.

2. Stel de geleiding in op 90° (zie "Positioneren van de geleiding")

3. Start de schaafmachine

4. Plaats het werkstuk stevig op de aanvoertafel en tegen de geleiding

5. Beweeg het werkstuk volledig over de schaaft onder een stevige druk tegen de geleiding en op de tafel, en dit gedurende de volledige snede

6. Herhaal indien nodig tot de gewenste afwerking bereikt is

### Af schuinen

Zie afbeelding D.

- Hierbij gaat het om sneden onder een hoek die uitgevoerd kunnen worden door de geleiding onder de gewenste hoek te plaatsen en door het werkstuk langs de geleiding te verplaatsen. Dit proces vereist gewoonlijk diverse doorgangen of sneden om de gewenste afwerking te realiseren.

1. Stel de aanvoertafel in op de gewenste snijdiepte

**BELANGRIJK:** voer tijdens het afschuinen enkel ondiepe sneden uit om terugslag te voorkomen.

2. Stel de geleiding in op de gewenste hoek (zie "Positioneren van de geleiding")

3. Plaats het werkstuk vlak op de aanvoertafel en tegen de geleiding, met de concave zijde naar onderen

4. Start de schaafmachine

5. Houd het werkstuk tegen de geleiding en tegen de tafel aangedrukt met het duwblokje duw het verder met het tweede duwblokje

Herhaal indien nodig tot de gewenste afwerking bereikt is

## Accessories

- Een assortiment accessoires en verbruiksmaterialen, met inbegrip van gezichtsmaskers, stofafvoersystemen, en werkhandschoenen is te verkrijgen bij uw Triton leverancier
- Reserveonderdelen kunt u aankopen via [toolsparsonline.com](http://toolsparsonline.com)

## Onderhoud

**⚠ WAARSCHUWING:** Zorg ervoor dat het gereedschap is losgekoppeld van de voeding alvorens accessoires aan te brengen of te vervangen, of alvorens aanpassingen door te voeren.

**⚠ WAARSCHUWING:** Draag STEEDS veiligheidshandschoenen wanneer u de bladtrommel en de componenten daarvan manipuleert.

- Dit gereedschap is vervaardigd op basis van de beste componenten, en omvat de meest recente intelligente schakelingen die het gereedschap en de componenten ervan beschermen. Indien u het gereedschap op de gepaste wijze gebruikt, is een lange levensduur verzekerd.

- Delen van dit gereedschap die door de gebruiker vervangen kunnen worden, omvatten:

- I. Bladen
- II. Aandrijfriem
- III. Hulpriem

**Opmerking:** Onderhoudsinstructies voor deze items zijn terug te vinden in dit deel van de handleiding.

## Algemene inspectie

- Controleer regelmatig of alle bevestigingsschroeven aangedraaid zijn

- Inspecteer het netsnoer van het gereedschap op eventuele schade of slijtage, voorafgaand aan elk gebruik. Reparaties mogen enkel uitgevoerd worden door een geautoriseerd Triton-servicecentrum. Dit geldt eveneens voor verlengsnoeren die in combinatie met dit gereedschap gebruikt worden.

- Indien u niet zeker bent van de wijze waarop welke dan ook van de volgende onderhoudsprocedures dient uitgevoerd te worden, probeer dan dat dan NIET, en laat het onderhoud uitvoeren door een geautoriseerd Triton-servicecentrum.

## Schoonmaken

**⚠ WAARSCHUWING:** Wanneer u het gereedschap schoonmaakt of blokkeringen verwijdert, dient het gereedschap losgekoppeld te zijn van de voeding en UIT-geschakeld te zijn. Draag steeds veiligheidshandschoenen wanneer u de schoonmaakprocedures uitvoert, omdat het gereedschap scherpe oppervlakken en componenten omvat.

- Houd het gereedschap te allen tijde schoon. Vuil en stof geven aanleiding tot een snelle slijtage van de interne onderdelen, en verkorten de levensduur van de machine. Maak het lichaam van het gereedschap schoon met een zachte borstel of met een droog doek. Indien aanwezig, maak dan gebruik van droge perslucht om de ventilatiegaten door te blazen

- Na gebruik dient u de schaafmachine te ontdoen van spanen, zaagsel, en restmateriaal met behulp van een stofzuiger.

- Verwijder zaagsel, houtkrullen, en smeervet van de riem, overbrengingen, en bewegende delen.

- Maak de behuizing van het gereedschap schoon met een zachte vochtige doek en met een milde detergent. Gebruik geen alcohol, petroleum, of sterke schoonmaakmiddelen.

- Gebruik nooit bijtende middelen om plastic onderdelen schoon te maken

## Vervanging van het blad

**⚠ WAARSCHUWING!** Draag STEEDS veiligheidshandschoenen wanneer u de bladen manipuleert.

**BELANGRIJK:** Gebruik enkel bladen die specifiek ontworpen zijn voor de machine.

1. Verwijder de riemafdekking (5) met behulp van de 4 mm zeskantmoersleutel (25) (afb. XII)
2. Verdraai de bladtrommel zodat de vier bladschroeven (41) blootliggen
3. Verwijder de vier bladschroeven (41) (Fig. XIV)
4. Verwijder voorzichtig de bladkleem (42) en het blad (44)
5. Vervang het blad oor het op de instelschroeven voor de bladuitlijning (43) (Fig. XVII) te lokaliseren
6. Breng de bladschroeven aan en lijn het blad opnieuw uit (zie "Uitlijnen van de bladen")
7. Herhaal de procedure voor het tweede blad

## Vervangen van de riem

### Vervangen van de hulpriem

1. Leg de schaafmachine op de grond of op de werkbank, zodat de basis van het gereedschap toegankelijk is.
2. Schroef het onderdeel los en verwijder het
3. Los de twee zeskantschroeven (46) van de stofafvoereenheid, zonder ze echter te verwijderen, zodat de stofafvoereenheid zijdelings kan bewegen.
4. Vervang de hulpriem (47)
5. Span de riem aan en draai de zeskantschroeven opnieuw vast
6. Breng het onderdeel opnieuw aan

### Vervangen van de aandrijfriem

1. Leg de schaafmachine op de grond of op de werkbank, zodat de basis van het gereedschap toegankelijk is.
2. Schroef het onderdeel los en verwijder het
3. Verwijder de hulpriem (zie "Vervangen van de hulpriem")
4. Los de twee zeskantschroeven (45) van de motoreenheid, zonder ze echter te verwijderen, zodat de motoreenheid zijdelings kan bewegen.
5. Verwijder de aandrijfriem (48).
6. Vervang de aandrijfriem
7. Span de riem aan en draai de zeskantschroeven opnieuw vast
8. Breng de hulpriem en het onderdeel opnieuw aan

### Smering

- Smeer alle bewegende onderdelen lichtjes en op regelmatige tijdstippen met behulp van een geschikt sproeijsmeermiddel.
- Smering
- Componenten die regelmatige smering vereisen:
  - o Schroefdraad knop diepte-instelling
  - o Schuifbeugel geleiding
  - o Borgknop hoek geleiding
  - o Borgknop schuifgeleiding
  - o Instelmechanisme beveiliging
- Verwijder smeermiddelresidu's van de overige componenten met behulp van minerale oplosmiddelen indien dat nodig is, en breng vervolgens een laag licht multifunctioneel vet aan (niet meegeleverd)
- De werktafels of -plateaus kunnen gecoat worden met een zeer dunne laag smeervas (niet meegeleverd) om het oppervlak ervan te beschermen tegen roest en om de vlotte aanvoer tijdens het werken met de machine mogelijk te maken

## Borstels

- In de loop van de tijd kunnen de koolstofborstels van de motor afslijten
- Buitensporig afgesleten borstels kunnen de oorzaak zijn van vermogensverlies, van defecten, of van zichtbare vonkvorming
- Indien u denkt dat de borstels versleten zouden kunnen zijn, laat ze dan vervangen door een geautoriseerd Triton-servicecentrum

## Contact

Voor technische ondersteuning of voor reparatieadvies, gelieve contact op te nemen met de hulplijn op (+44) 1935 382 222

**Web:** tritontools.com/nl-NL/Support

### Adres:

Toolstream Ltd  
Boundary Way  
Lufton Trading Estate  
Yeovil, Somerset  
BA22 8HZ, Verenigd Koninkrijk

## Opberging

- Berg de machine op een droge en veilige plek, buiten het bereik van kinderen op.

## Afvoer

Bij het buiten gebruik stellen en de afvoer van elektrische machines die niet langer werken en die niet gerepareerd kunnen worden, neemt u de nationale voorschriften in acht.

- Elektrische en elektronische apparaten (WEEE) mogen niet met huishoudelijk afval worden weggegooid.
- Neem contact op met uw gemeente voor informatie betreffende de verwijdering en afvoer van elektrisch gereedschap





## Problemen oplossen

Probleem	Mogelijke oorzaak	Oplossing
Geen effect wanneer de AAN/UIT-schakelaar (6) wordt gebruikt	Geen spanning	Controleer de voeding
	AAN/UIT-schakelaar defect	Laat de aan/uit-schakelaar vervangen door een geautoriseerd Triton-servicecentrum
Motor start niet	Versleten koolstofborstels	De borstels dienen vervangen te worden
Slechte afwerking van het oppervlak na het schaven	Te grote snijdiepte	Reduceer de snijdiepte en ga te werk met diverse doorgangen
	Botte bladen (44)	Draai of vervang de bladen (zie "Vervangen van de bladen")
	Hout is vochtig	Schakel onmiddellijk UIT. Evalueer en corrigeer de positionering van de bladen (zie "Vervangen van de bladen")
Trommel roteert niet	Aandrijfriem (48) gebroken	Zie "Vervangen van de aandrijfriem" en vervang de riem
Trilling of abnormaal geluid	Stop het gebruik van het gereedschap onmiddellijk	Controleer of alle, door de gebruiker toegankelijke delen correct en stevig aangebracht zijn.
		Neem contact op met een geautoriseerd Triton-servicecentrum

## Garantie

Om uw garantie te registreren, gaat u naar onze website op [tritontools.com](http://tritontools.com)\* en voert u uw gegevens in.

Uw gegevens worden opgeslagen in onze mailinglist (tenzij u anders aangeeft) voor informatie over nieuwe producten. De ingevulde gegevens worden aan geen enkele andere partij beschikbaar gesteld.

## Aankoopgegevens

Datum van aankoop: \_\_\_ / \_\_\_ / \_\_\_\_

Model: TSPL152

Bewaar uw aankoopbon als aankoopbewijs rt pr

Triton Precision Power Tools garandeert de koper van dit product dat indien een

onderdeel defect is vanwege fouten in materiaal of uitvoering binnen 3 jaar na de datum van de oorspronkelijke aankoop,

Triton het defecte onderdeel gratis repareert of, naar eigen inzicht, vervangt.

Deze garantie heeft geen betrekking op commercieel gebruik en strekt zich niet uit tot normale slijtage of schade ten gevolge van een ongeluk, verkeerd gebruik of misbruik.

\* Registreer online binnen 30 dagen.

Algemene voorwaarden van toepassing.

NL

# Traduction des instructions originales

## Introduction

Nous vous remercions d'avoir choisi cet équipement Triton. Ces instructions contiennent les informations nécessaires au fonctionnement efficace et sûr de ce produit. Veuillez lire attentivement ce manuel pour vous assurer de tirer pleinement avantage des caractéristiques uniques de votre nouvel équipement. Gardez ce manuel à portée de main et assurez-vous que tous les utilisateurs l'aient lu et bien compris avant toute utilisation.

## Description des symboles

La plaque signalétique figurant sur votre outil peut présenter des symboles. Ces symboles constituent des informations importantes relatives au produit ou des instructions concernant son utilisation.



Port de protection auditive  
Port de lunettes de sécurité  
Port de masque respiratoire  
Port de casque



Port de gants



Lire le manuel d'instructions



**NE PAS** utiliser sous la pluie ou dans un environnement humide !



**TOUJOURS** débrancher l'appareil avant d'effectuer un réglage, de changer d'accessoire, de le nettoyer, de l'entretenir, ou lorsqu'il n'est plus utilisé !



**ATTENTION** : les pièces mobiles peuvent occasionner écrasements et coupures.



**NE PAS** toucher les lames avant que la machine ne soit débranchée et que les lames aient atteint un arrêt complet.



Construction de classe I (Mise à la terre).



### Protection de l'environnement

Les appareils électriques usagés ne doivent pas être jetés avec les ordures ménagères. Veuillez les recycler dans les centres prévus à cet effet. Pour plus d'informations, veuillez contacter votre municipalité ou point de vente.



Conforme aux réglementations et aux normes de sécurité pertinentes.



Attention !



**ATTENTION** à l'effet de rebond !



Pour usage intérieur uniquement !



Dispositif d'évacuation de la poussière nécessaire ou vivement recommandé.



### ATTENTION

CE PRODUIT EST LOURD

Ne pas porter sans se faire aider, risque de blessures.

Faites-vous aider pour déplacer ou le soulever le produit.

**ATTENTION** : Ce produit est lourd et deux personnes sont ainsi nécessaires à l'assemblage de celui-ci.

## Abréviations pour les termes techniques

V	Volt
~, C.A.	Courant alternatif
A, mA	Ampère, Milliampère
n0	Vitesse à vide
Nm	Newton-mètre (couple de serrage)
psi	Livre-force par pouce carré (unité de mesure de contrainte et de pression anglo-saxonne)
°	Degrés
Hz	Hertz
W, kW	Watt, Kilowatt
/min ou min <sup>-1</sup>	Opérations par minute
rpm	Révolutions par minute
dB(A)	Puissance acoustique en décibel (A pondéré)

## Caractéristiques techniques

Modèle :	TSPL152
Tension :	230 V~, 50/60 Hz
Puissance :	1 100 W
Vitesse à vide :	8 000 min <sup>-1</sup>
Profondeur de rabotage max. :	0 – 3,2 mm
Largeur de rabotage :	0 - 152,4 mm
Dimensions du plateau :	771 x 260 x 70,7 mm
Plage de réglage de l'angle :	45 - 135°
Classe de protection :	
Indice de protection :	IP20 / IP54
Longueur du câble d'alimentation :	2 m
Dimensions (L x l x H) :	965 x 505 x 315 mm
Poids :	25,4 kg
Du fait de l'évolution constante de notre développement produit, les caractéristiques des produits Triton peuvent changer sans notification préalable.	
<b>Informations sur le niveau sonore et vibratoire</b>	
Pression acoustique L <sub>pa</sub> :	94,3 dB(A)
Puissance acoustique L <sub>wa</sub> :	107,3 dB(A)
Incertitude K :	3 dB
L'intensité sonore peut dépasser 85 dB(A) et il est nécessaire que l'utilisateur prenne des mesures de protection sonore.	

**AVERTISSEMENT :** Portez toujours des protections auditives lorsque le niveau d'intensité est supérieur à 85 dB(A) et limitez le temps d'exposition si nécessaire. Si l'intensité sonore devient incomfortable, même avec les protections, arrêtez immédiatement d'utiliser l'appareil, vérifiez que les protections sont bien en places et adaptés avec le niveau sonore produit par l'appareil.

**AVERTISSEMENT :** L'exposition de l'utilisateur aux vibrations peut entraîner une perte du toucher, des engourdissements, des picotements et ainsi réduire la capacité de préhension. De longues expositions peuvent également provoquer ces symptômes de façon chronique. Si nécessaire, limitez le temps d'exposition aux vibrations et portez des gants anti-vibrations. N'utilisez pas cet appareil lorsque la température de vos mains est en dessous des températures normales, car l'effet vibratoire en est accentué. Référez-vous aux chiffres indiqués dans les caractéristiques techniques des caractéristiques relatifs aux vibrations pour calculer le temps et la fréquence d'utilisation de l'appareil.

Les niveaux sonores et vibratoires indiqués dans la section « Caractéristiques techniques » du présent manuel sont déterminés en fonction de normes internationales. Ces données correspondent à un usage normal de l'appareil, et ce dans des conditions de travail normales. Un appareil mal entretenu, mal assemblé ou mal utilisé peut augmenter les niveaux sonores et vibratoires. Le site <http://osha.europa.eu/fr> offre de plus amples informations sur les niveaux sonores et vibratoires sur le lieu de travail, celles-ci pourront être utiles à tout particulier utilisant des outils électriques pendant des périodes prolongées.

Veillez lire attentivement et assimiler les informations contenues dans le présent manuel ainsi que toute mention éventuellement apposée sur une étiquette présente sur votre appareil même avant d'entreprendre d'utiliser cet appareil. Veillez conserver ces instructions et consignes de sécurité pour référence ultérieure. Assurez-vous que toutes les personnes qui utiliseront ce produit aient pris pleinement connaissance des présentes instructions.

Même s'il est utilisé selon l'usage conforme et dans le respect des présentes consignes de sécurité, il est impossible d'éliminer tout facteur de risque. À utiliser en prenant une extrême précaution. Si vous avez un quelconque doute sur la manière d'utiliser cet appareil en toute sécurité, n'entreprenez pas de vous en servir.

## Consignes générales de sécurité relatives à l'utilisation d'appareils électriques

**AVERTISSEMENT !** Veillez lire toutes les consignes de sécurité et toutes les instructions dispensées dans le présent manuel. Le non-respect des instructions et consignes de sécurité peut entraîner un risque de décharge électrique, d'incendie et/ou se traduire par des blessures graves.

**AVERTISSEMENT :** Cet appareil n'est pas conçu pour être utilisé par des personnes (enfants compris) ayant des capacités physiques ou mentales réduites, ou n'ayant pas la connaissance ou l'expérience requise, à moins d'être sous la supervision d'une personne responsable de leur sécurité ou d'avoir reçu les instructions nécessaires. Les enfants ne doivent pas s'approcher et jouer avec cet appareil.

**ATTENTION :** Utiliser l'appareil électrique et ses accessoires conformément à ces instructions, en tenant compte des conditions de travail et de la tâche à réaliser. Toute utilisation d'un appareil électrique autre que celle pour laquelle il a été conçu peut entraîner des risques.

L'expression « appareil électrique » employée dans les présentes consignes recouvre aussi bien les appareils filaires à brancher sur secteur que les appareils sans fils fonctionnant avec batterie.

- 1 - **Maintenir une zone de travail propre.** Des zones encombrées et mal éclairées sont sources d'accidents.
- 2 - **Prendre en compte la zone de travail**
  - Ne pas exposer les outils à la pluie,
  - Ne pas utiliser les outils dans des endroits humides,
  - Travailler dans une zone bien éclairée,
  - Ne pas utiliser d'outils électriques dans des environnements explosifs, tels qu'à proximité de liquides, de gaz ou de poussières inflammables.
- 3 - **Éviter les décharges électriques.** Éviter le contact corporel avec les surfaces mises à la terre telles que tuyaux, radiateurs, cuisinières et réfrigérateurs.
- 4 - **Éloigner les personnes aux alentours.** Ne laisser aucune personne dont la présence n'est pas nécessaire, surtout les enfants, s'approcher de la zone de travail et d'être en contact avec l'appareil.
- 5 - **Ranger les appareils électriques.** Ranger les appareils inutilisés dans un endroit sûr, sec et hors de portée des enfants.
- 6 - **Ne pas forcer sur l'appareil électrique.** Un appareil électrique adapté et employé au rythme pour lequel il a été conçu permettra de réaliser un travail de meilleure qualité et dans de meilleures conditions de sécurité.
- 7 - **Utiliser l'appareil électrique approprié au travail à effectuer.** Ne pas utiliser de petits outils pour de tâches intensives. Ne pas utiliser un outil sur des tâches pour lesquelles il n'a pas été conçu ; par exemple, ne pas utiliser une scie circulaire pour couper les bûches de bois.

### 8 - Porter des vêtements appropriés

- Ne pas porter de vêtements amples ou des bijoux pendants qui peuvent être happés par les pièces en rotation.
- Le port de chaussures de sécurité est recommandé en extérieur.
- Attacher et protéger les cheveux longs.

### 9 - Porter un équipement de protection approprié

- Utiliser des protections oculaires.
- Porter un masque à poussières lors de travaux créant de la poussière.

**AVERTISSEMENT :** Le fait de ne pas porter d'équipements de protection personnelle appropriés peut entraîner des blessures graves.

### 10 - Brancher un système d'extraction de la poussière.

Si l'appareil est pourvu de dispositifs destinés au raccord d'équipements d'extraction et de récupération de la poussière/sciure, s'assurer qu'ils soient bien fixés et utilisés correctement.

### 11 - Ne pas maltraiter le cordon électrique.

Ne jamais utiliser le cordon électrique pour porter, tirer ou débrancher l'appareil. Protéger le cordon électrique de la chaleur, du contact avec l'essence, des bords tranchants et pièces rotatives. Un cordon électrique endommagé ou entortillé accroît le risque de décharge électrique.

### 12 - Immobiliser votre travail.

Si possible, utiliser des serre-joints ou un étai pour maintenir la pièce de travail. C'est plus sûr et efficace que de tenir avec la main.

### 13 - Ne pas essayer d'atteindre une zone hors de portée.

Gardez une position stable afin de maintenir votre équilibre.

### 14 - Veiller à l'entretien des appareils électriques

- Garder les appareils de coupe affûtés et propres. Des appareils de coupe bien entretenus, aux tranchants bien affûtés, sont moins susceptibles de se gripper et sont plus faciles à contrôler.

- Suivre les instructions de lubrification et de changement des accessoires.

- Vérifier régulièrement l'état des câbles et les faire réparer/remplacer par un centre agréé si nécessaire.

- Vérifier également l'état des rallonges utilisées.

- Veiller à ce que les poignées et toute surface de préhension de l'appareil soient toujours propres, sèches et exemptes d'huile et de graisse.

**AVERTISSEMENT :** de nombreux accidents sont entraînés par l'utilisation d'appareils électriques mal entretenus.

### 15 - Débrancher l'appareil électrique.

Lorsque l'appareil n'est pas utilisé, ou avant toute opération d'entretien ou de changement d'accessoires, veiller à débrancher l'appareil de sa source d'alimentation.

**AVERTISSEMENT :** utiliser des accessoires non recommandés par le fabricant peut engendrer des blessures.

### 16 - Enlever les clés et outils de réglage.

Prendre l'habitude de retirer ces outils avant de mettre l'appareil en marche.

### 17 - Éviter tout démarrage accidentel ou intempêtif.

S'assurer que l'interrupteur marche-arrêt soit en position d'arrêt avant de brancher l'appareil sur l'alimentation secteur ou d'installer la batterie, de prendre l'appareil ou de le transporter.

**AVERTISSEMENT :** les démarrages accidentels peuvent entraîner des blessures graves.

### 18 - Utiliser des rallonges pour l'extérieur.

Lors d'une utilisation de l'appareil électrique en extérieur, se servir d'une rallonge appropriée à une utilisation en extérieur. Cela réduit le risque de décharge électrique.

### 19 - Rester vigilant

- Faire preuve de bon sens lors de la manipulation de l'appareil.

- Ne pas utiliser un appareil électrique lorsque l'on se trouve dans un état de fatigue, sous l'influence de drogues, d'alcool ou de médicaments.

**AVERTISSEMENT :** un moment d'inattention pendant l'utilisation d'un outil électrique peut entraîner des blessures graves.

### 20 - Inspecter les pièces endommagées

- Avant d'utiliser un appareil, toujours vérifier qu'il soit en bon état de marche.

- Vérifier que les éléments rotatifs soient bien alignés et non grippés. S'assurer de l'absence de pièces cassées ou endommagées susceptibles de nuire au bon fonctionnement de l'appareil.

- Une protection ou partie défectueuse doit être réparée ou remplacée par un centre agréé, sauf en cas d'indication du manuel.

- Les interrupteurs défectueux doivent être remplacés par un centre de réparation agréé.

**AVERTISSEMENT :** ne pas utiliser un appareil électrique si l'interrupteur marche-arrêt ne permet plus d'allumer ou d'éteindre l'appareil. L'interrupteur doit être réparé avant d'utiliser l'appareil.

### 21 - Faire réparer l'appareil par une personne qualifiée.

Cet appareil est conforme aux normes de sécurité en vigueur. Cela permet de maintenir la sécurité d'utilisation de l'appareil électrique et d'éviter des risques considérables pour l'utilisateur.

**AVERTISSEMENT :** utiliser uniquement des pièces de rechange identiques.

**AVERTISSEMENT :** si le câble d'alimentation est endommagé, le faire remplacer par le fabricant ou un centre agréé.

### 22 - La prise d'un appareil électrique doit être adaptée à la prise du secteur.

Ne jamais modifier la prise en aucune façon. Ne jamais utiliser d'adaptateur sur la prise électrique d'appareil mis à la terre. Des prises non modifiées, adaptées aux boîtiers de prise de courant, réduiront le risque de décharge électrique.

FR

23 - Si une utilisation de l'appareil électrique dans un environnement humide ne peut être évitée, utiliser une alimentation protégée par un disjoncteur différentiel. L'utilisation d'un disjoncteur différentiel réduit le risque de décharge électrique.

**REMARQUE :** Le terme « Disjoncteur Différentiel Résiduel » (DDR) peut être remplacé par le terme « Disjoncteur Différentiel de Fuite à la Terre » (DDFT) ou « Disjoncteur de Fuite à la Terre ELCB ».

**AVERTISSEMENT :** Lorsque utilisé en Australie ou en Nouvelle Zélande, il est recommandé que cet appareil soit TOUJOURS alimenté via un disjoncteur différentiel ayant un courant résiduel de 30 mA ou moins.

**AVERTISSEMENT :** Avant de brancher l'outil sur l'alimentation secteur, vérifiez que la tension d'alimentation est la même que celle indiquée sur la plaque signalétique de l'outil. Une alimentation électrique dont la tension est supérieure à celle indiquée sur l'outil risque d'entraîner des blessures chez l'utilisateur et des dommages sur l'outil. En cas de doute, ne branchez pas l'outil. L'utilisation d'une source de courant dont la tension est inférieure à celle indiquée sur l'outil peut endommager le moteur.

## Consignes de sécurité relatives aux outils de coupe

**AVERTISSEMENT :** Avant de brancher l'outil sur l'alimentation de secteur, vérifiez bien que la tension d'alimentation soit la même que celle indiquée sur la plaque signalétique de l'outil. Une alimentation électrique dont la tension est supérieure à celle indiquée sur l'outil risque d'entraîner des blessures chez l'utilisateur et des dommages sur l'outil. En cas de doute, ne branchez pas l'outil. L'utilisation d'une source de courant dont la tension est inférieure à celle indiquée sur l'outil peut endommager le moteur.

### Utilisation de l'outil de coupe approprié

- Assurez-vous que votre outil de coupe convient au travail entrepris. Référez-vous toujours à la notice d'utilisation, ne présumez pas qu'un outil est approprié à la tâche sans faire de vérification préalable.

### Protection oculaire

- Portez toujours des protections oculaires appropriées lors de l'utilisation d'outils de coupe.
- Les lunettes ordinaires n'ont pas pour fonction de fournir une protection efficace à l'utilisation de ce produit. Des verres normaux ne résistent pas aux impacts et pourraient éclater.

### Protection auditive

- Portez toujours des protections auditives appropriées lorsque le niveau sonore dépasse 85 dB.

### Protection respiratoire

- Assurez-vous de porter, ainsi que toute personne à proximité, un masque antipoussière approprié.

### Protection des mains

- Ne placez pas vos mains près des accessoires de coupe. Utilisez un bâton pousoir adapté pour les petites pièces à travailler avec l'outil électroportatif adapté.

### Tenez compte des personnes autour de vous

- Il en va de la responsabilité de l'utilisateur de s'assurer que les personnes se trouvant à proximité de la zone de travail ne soient pas exposées à des niveaux sonores dangereux ou à des concentrations de poussières dangereuses et qu'ils disposent de protections appropriées.

### Objets cachés

- Avant d'effectuer une coupe, vérifiez qu'aucun corps étranger ne se trouve dans la pièce de travail.
- Ne coupez aucun matériau comportant des corps étrangers à moins d'être certain que l'accessoire installé sur votre appareil convient à ce travail.
- Des fils électriques et des tuyaux peuvent être dissimulés dans les murs, des durites de carburant peuvent être dissimulées dans les panneaux de carrosserie et l'herbe haute peut dissimuler des pierres et du verre. Vérifiez toujours minutieusement la zone de travail avant de commencer la coupe.

### Attention aux projections de débris

- Dans certains cas, des débris peuvent être projetés à grande vitesse, à proximité de l'outil de coupe. Aucune autre personne ne doit se trouver à proximité de la zone de travail. Si la présence d'autres personnes à proximité de la zone de travail est nécessaire, l'utilisateur a la responsabilité de s'assurer que ces personnes soient munies d'équipements de protection appropriés.

### Installation d'accessoires de coupe

- Assurez-vous que les accessoires de coupe sont correctement et solidement installés avant utilisation et que les clés ou tout autre outil de réglage ont été retirés.
- Utilisez uniquement des accessoires de coupe recommandés pour votre appareil.
- N'effectuez aucune modification sur l'accessoire.
- Assurez-vous que les lames sont aiguisées, en bon état et correctement installées.
- N'essayez pas d'affûter les lames n'étant pas prévues pour être affûtées, cela peut inclure les lames trempées, ou les lames en alliage trempé, contenant en général du tungstène
- Les lames pouvant être réaffûtées doivent être réaffûtées en suivant les instructions du fabricant de la lame. Cela peut inclure un nombre limité de sessions d'affûtage de la lame.

- Les lames aiguisées devraient être inspectées de plus près avant de les utiliser et remplacer immédiatement si vous avez un doute à propos de son état et sa compatibilité avec la tâche.
- Si la lame rentre en contact avec un objet caché avec lequel elle n'est pas compatible pendant l'utilisation, la lame devrait être remplacée immédiatement.

### Sens d'avancée

- Faites avancer la pièce de travail vers la lame ou la fraise, et ce dans le sens inverse au sens de la lame ou de la fraise.

### Attention à la chaleur

- Sachez que les outils de coupe ainsi que les pièces de travail peuvent chauffer pendant l'utilisation de l'appareil. Ne tentez pas de changer d'accessoire tant que l'appareil n'a pas complètement refroidi.

### Contrôle de la poussière et des copeaux

- Ne laissez pas les poussières ou copeaux de métal s'accumuler. La sciure constitue un risque d'incendie et certains copeaux métalliques sont explosifs.
- Faites particulièrement attention lors de la coupe du bois ou du métal à l'aide de machines électriques. Les étincelles provoquées par la coupe du métal sont une cause courante d'incendie des poussières de bois.
- Lorsque cela est possible, utilisez un système d'extraction de la poussière pour assurer un environnement de travail plus sûr.

## Consignes de sécurité relatives aux dégauchisseuses

**AVERTISSEMENT :** Ne jamais utiliser cet appareil sans les dispositifs de sécurité ou si ceux-ci ne sont pas correctement ajustés.

**AVERTISSEMENT :** Toutes parties tranchantes de l'appareil n'étant pas utilisées pour raboter doivent être couvertes.

**AVERTISSEMENT :** Lors du rabotage de petites pièces, des mesures de sécurité additionnelles telles que l'usage de dispositifs de pression horizontale, doivent être utilisées pour garantir l'usage en toute sécurité de l'appareil.

**AVERTISSEMENT :** Les outils et appareils de rabotage ne doivent pas être utilisés pour couper les feuillures, les tenons etc.

**Utiliser une protection respiratoire adaptée :** L'utilisation de cet appareil peut générer de la poussière contenant des produits chimiques pouvant causer le cancer, des malformations congénitales et autres problèmes affectant la reproduction. Certains types de bois contiennent des agents de conservation tels que l'arséniat de cuivre et de chrome (ACC), celui-ci pouvant être toxique. Lors du ponçage, perçage ou la découpe de ces matériaux, prenez davantage de précaution afin d'éviter de respirer les poussières et de minimiser le contact avec la peau.

**Utiliser uniquement des lames bien affûtées.** Portez des gants anti-coupures lorsque vous manipulez des lames affûtées.

**AVERTISSEMENT :** Ne pas utiliser de lames émoussées puisque cela augmente les risques de rebond.

**Veiller à ce qu'aucuns chiffons, vêtements, cordes, ficelle etc. ne soient présents sur la surface de travail.** Cela permet d'éviter les risques d'entraînement dans le mécanisme de l'appareil.

**Laisser l'outil atteindre sa vitesse maximale avant de mettre les aiguilles en contact avec la surface de travail.**

**TOUJOURS éteindre l'appareil et attendre que les lames parviennent à un arrêt complet avant d'effectuer un réglage, de nettoyer ou d'entretenir l'appareil.**

**Lors du changement de lame, remplacez toujours toutes les lames.** Le non-respect de cette consigne peut entraîner une perte de balance et ainsi la vibration des lames, et réduire la durée de service de l'appareil.

**Ne pas effectuer d'opérations de coupe n'étant pas recommandées par le fabricant de cet appareil.** L'usage non conforme de cet appareil est interdit.

**Ne pas utiliser l'appareil si celui-ci n'est pas fixé à une surface de travail stable.** L'appareil pourrait se déplacer brusquement lors de l'opération et ainsi entraîner des blessures graves.

**Toujours garder un bâton pousoir à proximité pendant les opérations de rabotage.** Utilisez le bâton pousoir pour pousser la pièce lorsque à proximité de la lame et lorsque l'épaisseur de la pièce de travail est inférieure à 75 mm.

**Ne jamais travailler avec une pièce de travail ne pouvant être maintenue de manière stable sur la surface de travail de l'appareil.**

**Lors du transport de la dégauchisseuse, veillez à utiliser les poignées de transport (non-opérationnelles) et que tous les mécanismes de verrouillage et carters de protections soient positionnés correctement.**

## Prévention de l'effet rebond

**Remarque :** Le rebond se produit lorsque la lame se bloque rapidement, à la suite d'un pincement, d'un grippage ou d'un défaut d'alignement, ce qui renvoie la pièce à couper vers l'utilisateur. Il peut également attirer la main de l'utilisateur vers la lame, au risque de blessures graves.

**AVERTISSEMENT :** Le rebond provient d'une mauvaise utilisation et/ou de procédures ou de conditions inadéquates de manipulation de l'appareil, qui peuvent être évitées en tenant compte des précautions suivantes.

- a) **Ne JAMAIS tenter d'effectuer une coupe avec une lame émoussée ou gauche.** Assurez-vous TOUJOURS que la lame soit compatible avec le matériau à couper.
- b) **TOUJOURS s'assurer que le guide ou la table est parallèle à la lame.** Si le guide ou la table s'incline légèrement vers la lame, la pièce de travail pourrait rentrer en contact avec l'arrière de la lame.
- c) **Soyez vigilant avec les grands panneaux de bois.** Assurez-vous que les grandes pièces de bois soient bien soutenues au niveau des plateaux d'entrée et de sortie de la table.
- d) **NE PAS couper des rondins ou pièces qui ne peuvent pas être maintenues à plat sur la table.** Évitez de couper des pièces de bois tordues, déformées ou dotées de nœuds.
- e) **NE PAS couper de bois humide, car cela entraîne une adhérence plus importante sur la lame.** La sciure humide peut s'accumuler sur la lame, ce qui augmente le risque de rebond.
- f) **TOUJOURS maintenir fermement la pièce à couper, avec les deux mains, et placer les bras de manière à pouvoir résister à l'effet de rebond.**
- g) **TOUJOURS se placer d'un côté ou de l'autre de la lame, et jamais dans son alignement.**
- h) **NE PAS retirer la pièce pendant l'opération.** Si vous devez interrompre l'opération avant qu'elle ne soit finie, éteignez l'appareil et attendez que la lame soit complètement arrêtée avant de retirer la pièce.
- i) **TOUJOURS utiliser un bâton pousoir ou un bloc pousoir afin de guider la pièce de travail sur la lame.** Si possible, utilisez un peigne pour maintenir la pièce contre la surface de la table.

## Descriptif du produit

1. Table de sortie
2. Tambour à lame
3. Table d'entrée
4. Trous de montage du carter
5. Carter de la courroie moteur
6. Interrupteur marche/arrêt
7. Bouton de réglage de la profondeur
8. Trous pour montage sur établi
9. Câble d'alimentation
10. Support de rangement pour bâton pousoir
11. Emplacement pour support de montage du guide
12. Pieds en caoutchouc
13. Tubulure d'extraction de la poussière
14. Bâton pousoir
15. Guide
16. Support de montage du guide
17. Plaque de verrouillage du guide
18. Support coulissant du guide
19. Carter du tambour à lame
20. Poignée de verrouillage de l'angle du guide
21. Poignée de verrouillage coulissante du guide
22. Blocs pousoirs
23. Clé hexagonale 6 mm
24. Clé hexagonale 5 mm
25. Clé 4 mm
26. Poignées
27. Bras du carter
28. Rondelle ressort 8 mm
29. Rondelle plate 8 mm
30. Entretoise 10 mm
31. Rondelle ressort 6 mm
32. Écrou M6 x 10 mm
33. Vis hexagonale M8 x 30 mm
34. Vis hexagonale M8 x 20 mm
35. Boulon 13 x 20 mm
36. Vis hexagonale M6 x 25 mm

37. Boulon d'arrêt (externe)
38. Boulon d'arrêt (interne)
39. Bloc d'arrêt coulissant
40. Plateau de protection coulissant
41. Vis de la lame
42. Pince de la lame
43. Vis d'alignement de la lame
44. Lame
45. Vis hexagonales du moteur
46. Vis hexagonales du dispositif d'extraction
47. Courroie auxiliaire
48. Courroie principale

## Usage conforme

Dégauchisseuse électrique alimentée par secteur et conçue pour un montage sur établi. Fournie avec un guide ajustable permettant le rabotage des pièces jusqu'à 152 mm de largeur. Conçu uniquement pour les tâches de rabotage légères.

## Déballage

- Déballer le produit avec soin. Veillez à retirer tout le matériel d'emballage et familiarisez-vous avec toutes les caractéristiques du produit.
- Assurez-vous que toutes les pièces sont présentes et en bon état. Si des pièces sont endommagées ou manquantes, faites-les réparer ou remplacer avant d'utiliser l'appareil.

## Avant Utilisation

 **AVERTISSEMENT :** Assurez-vous que l'outil soit déconnecté de la source d'alimentation avant d'effectuer un réglage ou avant tout changement d'accessoire.

 **AVERTISSEMENT :** portez TOUJOURS des gants de protection anti-coupures (non fournis) lorsque vous travaillez avec cet appareil.

## Consignes de sécurité importantes relatives à l'usage de cet appareil

- Déconnectez l'appareil de toute source d'alimentation avant toute opération de réglage ou d'ajustement.
- Veillez à ce que l'interrupteur marche/arrêt soit sur la position « OFF » (arrêt) avant de brancher l'appareil sur l'alimentation secteur.
- Restez toujours à l'écart des éléments en mouvement.
- Portez des protections oculaires et respiratoires lors de l'utilisation de cet appareil.
- Veillez à ce que toutes les parties mobiles de cet appareil puissent se déplacer librement.
- Veillez à utiliser des lames affûtées, alignées et montées correctement.
- Lorsque l'appareil n'est pas utilisé, veillez à le déconnecter de la source d'alimentation.
- Veillez à maintenir l'appareil en bon état. Toujours suivre les consignes d'entretien fournies dans ce manuel (voir « Entretien »).
- N'utilisez jamais l'appareil afin d'effectuer des coupes partielles – Laissez l'appareil couper sur toute la longueur de la pièce.
- N'utilisez jamais l'appareil pour couper les tenons, les encoches etc.
- Veillez à prendre connaissance du sens de rotation de cet appareil (indiqué sur celui-ci).

## Montage sur établi

- À l'aide des trous de montage prévus à cet effet, montez la dégauchisseuse sur une surface de travail stable. Utilisez des boulons, écrous hexagonaux et rondelles de verrouillage (non fournis).

## Installation du guide

### Installation du support de montage

1. Alignez le support de montage du guide (16) avec l'emplacement pour support de montage du guide (11) et maintenez celui-ci en place à l'aide de 2 x vis hexagonales M8 x 20 mm (34) et de la clé hexagonale 6 mm (23) (Fig. I).
2. Insérez la plaque de verrouillage du guide (17) dans le support de montage du guide. Positionnez celle-ci de manière à ce que les deux petites broches soient contre le bord inférieur du support de montage.
3. Verrouillez la plaque de verrouillage du guide en position à l'aide de la poignée de verrouillage coulissante du guide (21) et de l'entretoise 10 mm (30) (Fig. II).

### Assemblage du guide et du support coulissant

1. Attachez le guide (15) au support coulissant du guide (18) à l'aide des vis hexagonales M6 x 25 mm (36), des rondelles ressort 6 mm (31) et de la clé hexagonale 5 mm (24) (Fig. III).
2. Glissez le guide et le support coulissant sur les queues d'aronde du support de montage du guide et la plaque de verrouillage du guide (Fig. IV).
3. Glissez la poignée de verrouillage de l'angle du guide (20) à travers l'entretoise 10 mm (30) puis à travers la monture du guide et vissez dans le sens horaire pour serrer l'assemblage (Fig. V).

FR

**Remarque :** la poignée de verrouillage de l'angle du guide (20) ainsi que la poignée de verrouillage coulissante du guide (21) disposent d'un ajustement à ressort indépendant. Ainsi, les poignées peuvent tourner indépendamment de la barre. Il suffit de tirer sur les poignées, les pivoter et de les relâcher. Cette caractéristique peut être utile lorsque les poignées ne peuvent être pivotées à cause d'une partie de la monture venant interférer avec celles-ci.

#### Installation du carter du tambour à lame

1. Attachez le carter du tambour à lame (19) au bras du carter (27) à l'aide des deux écrous M6 x 10 mm (32) et d'une clé de 10 mm (non fournie) (Fig. VI).
2. Attachez la monture du carter à la dégauchisseuse par le biais des trous de montage du carter (4), à l'aide des deux boulons 13 x 20 mm (35), des deux rondelles ressort 8 mm (28) et une clé de 13 mm (non fournie) (Fig. VII).

#### Installation des poignées de transport

1. Attachez les poignées (26) à l'aide des vis hexagonales M8 x 30 mm (33), des rondelles ressort 8 mm (28), des rondelles plates 8 mm (29) et de la clé hexagonale 6 mm (23) (Fig. VIII).

#### Extraction de la poussière

- Un système d'extraction de la poussière adapté est essentiel pour maintenir une zone de travail sûre ; les poussières fines produites lors des opérations de rabotage peut être dangereuse pour la santé. Il est donc important de toujours porter un masque anti-poussière lorsque vous utilisez cet appareil.
- Les systèmes d'extraction de la poussière peuvent être connectés à l'appareil à l'aide de la tubulure d'extraction de la poussière (13).

#### Calibration de la table

1. Positionnez un niveau à bulle (non fourni), sur la surface plate de la table de sortie (1) au-dessus du tambour à lame (2) (Image A).
2. Tournez le bouton de réglage de la profondeur (7) dans le sens horaire pour relever la table d'entrée (3) (diminue la profondeur), ou dans le sens antihoraire pour la rabaisser (augmente la profondeur), en veillant à aligner la table d'entrée avec la table de sortie pour une lecture de 0 mm.

#### Positionnement du guide

**⚠ AVERTISSEMENT :** TOUJOURS s'assurer que le plateau de protection coulissant (40) couvre le tambour à lame (2) à l'arrière du guide (15) lorsque le guide est plus élevé que le tambour pendant opération.

1. L'angle du guide (15) peut être ajusté pour accommoder une multitude de pièce de travail.
2. Le guide peut être ajusté sur une plage d'angles de 45° interne à 45° externe.
3. Il existe 3 positions de verrouillage : à 45° interne, 45° externe et à 90°.
4. Pour des mesures précises, utilisez une équerre afin de vérifier l'angle du guide.

#### Positionnement du guide à 90°

1. Positionnez le guide sur l'appareil puis resserrer la poignée de verrouillage coulissante du guide (21).
2. Desserrez la poignée de verrouillage de l'angle du guide (20).
3. Glissez le bloc d'arrêt coulissant (39) en position, en relevant la molette de serrage et en glissant le bloc vers le guide (Fig. IX).
4. Positionnez le guide de manière à ce que le bloc d'arrêt soit en contact avec l'aimant à l'arrière du guide.
5. Glissez le plateau de protection coulissant (40) au-dessus de la partie exposée du tambour à lame, à l'arrière du guide.
6. Une fois en position, resserrer la poignée de verrouillage de l'angle du guide (20).

#### Positionnement du guide à 45° interne

1. Positionnez le guide sur l'appareil puis resserrer la poignée de verrouillage coulissante du guide.
2. Desserrez la poignée de verrouillage de l'angle du guide (20).
3. Retirez le bloc d'arrêt coulissant (39) pour éviter les interférences avec le positionnement du guide.
4. Inclinez le haut du guide vers l'intérieur jusqu'à ce qu'il entre en contact avec le boulon d'arrêt interne (38) (Fig. X).
5. Glissez le plateau de protection coulissant au-dessus de la partie exposée du tambour à lame, à l'arrière du guide.
6. Une fois en position, resserrer la poignée de verrouillage de l'angle du guide pour verrouiller le guide en place.

#### Positionnement du guide à 45° externe

1. Positionnez le guide sur l'appareil puis resserrer la poignée de verrouillage coulissante du guide.
2. Desserrez la poignée de verrouillage de l'angle du guide (20).
3. Retirez le bloc d'arrêt coulissant (39) pour éviter les interférences avec le positionnement du guide.
4. Inclinez le haut du guide vers l'extérieur jusqu'à ce qu'il entre en contact avec le boulon d'arrêt externe (37) (Fig. X).
5. Glissez le plateau de protection coulissant au-dessus de la partie exposée du tambour à lame, à l'arrière du guide.
6. Une fois en position, resserrer la poignée de verrouillage de l'angle du guide pour verrouiller le guide en place.

#### Paramétrage de l'alignement de la lame

**⚠ AVERTISSEMENT :** Ne jamais toucher la partie tranchante de la lame puisque celle-ci est très affûtée.

Remarque : Les lames ont été ajustées à la fabrication du produit et devraient ainsi être paramétrées correctement avant la première utilisation de l'appareil. Cependant, les lames peuvent se déplacer légèrement pendant le transport et la manipulation et il est ainsi recommandé de vérifier celles-ci avant usage, pour garantir un rabotage précis.

#### Inspection de la lame

1. Positionnez une règle sur la table de sortie, surplombant le tambour à lame.
2. Retirez les vis du carter de la courroie (5) à l'aide de la clé 4 mm (25) (Fig. XII).
3. Pivotez le tambour à lame à l'aide de la courroie (Fig. XIII).
4. La lame (44) devrait juste toucher la règle lorsque le tambour tourne.
5. Si la lame ne rentre pas en contact avec la règle ou tire la règle vers l'avant, la lame doit alors être ajustée.
6. Vérifiez la hauteur de la lame des deux côtés pour vérifier que celle-ci est à niveau.

#### Alignement de la lame

1. Tournez le tambour à lame afin que les quatre vis de la lame (41) soient exposées.
2. Dévissez les quatre vis à l'aide de la clé 4 mm (25) (Fig. XIV).
3. Tournez le tambour à lame afin que les vis d'alignement de la lame (43) soient exposées (Fig. XV).
4. Avec une règle positionnée sur le dessus du tambour à lame (sur la table de sortie), tournez la vis d'alignement de lame jusqu'à ce que la lame rentre tout juste en contact avec la règle lorsque le tambour tourne (Fig. XVIII).
5. Répétez cette étape avec à la deuxième vis pour s'assurer que la lame est à niveau des deux côtés.
6. Une fois la lame alignée, resserrer les quatre vis de la lame et répétez les étapes d'alignement pour la deuxième lame.

#### Transport

- Lors du transport ou rangement de la dégauchisseuse, veillez à ce que le carter de la lame est positionné au-dessus de celle-ci et à ce que tous les éléments de verrouillage soient en place.
- Utilisez uniquement les poignées (26) de transport pour lever, déplacer ou transporter l'appareil.
- Si l'appareil est monté sur un établi ou autre surface de travail, veillez à retirer les fixations afin de pouvoir déplacer la dégauchisseuse.
- Si l'appareil est monté sur une surface mobile, veillez à ce que la surface puisse se déplacer librement avant de la retirer hors de l'établi ou autre surface de travail.
- Lors du déplacement ou rangement de l'appareil, veillez à garder celui-ci dans une position horizontale.

## Instructions d'utilisation

**⚠ AVERTISSEMENT :** Portez TOUJOURS des équipements de protection individuelle adaptés tels que des protections oculaires, auditives et respiratoires lorsque vous réglez et utilisez cet appareil.

**⚠ AVERTISSEMENT :** Assurez-vous que l'outil soit déconnecté de la source d'alimentation avant d'effectuer un réglage ou de changer d'accessoire.

**IMPORTANT :** Inspectez toujours l'appareil avant utilisation. Avant de brancher la dégauchisseuse sur l'alimentation secteur, vérifiez l'état des carters et que tous les dispositifs de sécurité de l'appareil sont opérationnels.

**IMPORTANT :** Veillez à ce que l'utilisateur dispose d'une formation adéquate quant à l'usage, le réglage et l'entretien de cet appareil avant de brancher celui-ci sur l'alimentation secteur.

**⚠ AVERTISSEMENT :** Vérifiez TOUJOURS que l'appareil est débranché de l'alimentation secteur avant d'effectuer un réglage ou de remplacer un élément de l'appareil. Veillez à respecter le sens de rotation de l'appareil lors de l'installation des lames.

Régalez la profondeur de coupe

**⚠ AVERTISSEMENT :** Vérifiez TOUJOURS que l'appareil est éteint et débranché de l'alimentation secteur avant d'ajuster la profondeur de coupe. Ne JAMAIS ajuster la profondeur de coupe lorsque l'appareil est en marche.

**IMPORTANT :** La plage de coupe de cette dégauchisseuse est indiquée dans les caractéristiques techniques et doit impérativement être respectée.

1. Pour ajuster la profondeur de coupe, tournez le bouton de réglage de la profondeur (7) dans le sens antihoraire pour augmenter la profondeur de coupe, ou dans le sens horaire pour réduire la profondeur (Fig. XVI).
2. Chaque tour complet du bouton de réglage augmentera ou réduira la profondeur de coupe par palier de 0,75 mm.
3. Pour des mesures précises, il est essentiel d'effectuer des tests sur une chute de bois.



## Mise en marche/arrêt

1. Veillez à ce que le câble d'alimentation (9) soit branché à l'alimentation secteur avant de mettre l'appareil en marche.
- L'interrupteur marche/arrêt (6) est situé à l'avant de la dégauchisseuse.
- Pour mettre l'appareil en marche, appuyez sur l'interrupteur vert « I ».
- Pour arrêter l'appareil, appuyez sur l'interrupteur « 0 ».

## Utilisation de la dégauchisseuse

**⚠ AVERTISSEMENT** : Lors de l'utilisation de cet appareil, l'utilisateur doit toujours se positionner du côté de la table d'entrée de la dégauchisseuse, et ne doit jamais s'approcher du tambour à lame lorsque l'appareil est en marche.

**⚠ AVERTISSEMENT** : Gardez vos mains et vos doigts à au moins 150 mm du tambour à lame (2). Lors de l'usinage d'une pièce près du tambour à lame, utilisez toujours le bâton poussoir (14) ou les blocs poussoirs (22).

**⚠ AVERTISSEMENT** : Si le tambour à lame s'arrête pendant l'opération de coupe, ne vous précipitez pas à importer la cause, arrêtez l'appareil immédiatement. Ne pas redémarrer l'appareil lorsque la coupe est déjà commencée et n'essayez d'effectuer des coupes partielles.

**⚠ AVERTISSEMENT** : Rangez toujours le bâton poussoir (14) dans le support de rangement pour bâton poussoir (10) afin que celui-ci soit facilement accessible lors de l'opération de coupe.

**⚠ AVERTISSEMENT** : Cette dégauchisseuse est UNIQUEMENT conçue pour un usage sur fibre de bois naturelle et sèche. Ne jamais utiliser cet appareil avec des matériaux en métal, en plastique, laminés, en MDF ou tout autres matériaux synthétiques. Ne jamais travailler avec une pièce de travail ne pouvant être maintenue de manière stable sur la surface de travail de l'appareil.

**⚠ AVERTISSEMENT** : TOUJOURS s'assurer que le plateau de protection coulissant (40) couvre le tambour à lame (2) à l'arrière du guide (15) lorsque le guide est plus élevé que le tambour pendant l'opération.

**IMPORTANT** : Vérifiez toujours que le type de bois et l'état de la pièce de travail avant de commencer à travailler avec cet appareil. N'effectuez que des coupes superficielles sur les matériaux plus rigides ou dont la surface est plus grossière.

### Dégauchissage de surface

Voir Image B.

• Le dégauchissage de surface permet d'obtenir une surface plane sur une pièce de travail et ainsi préparer la pièce pour un dégauchissage d'épaisseur.

1. Ajustez la hauteur de la table d'entrée en fonction de la profondeur de coupe requise.

**IMPORTANT** : Lors du dégauchissage de surface, il est recommandé d'effectuer uniquement des coupes superficielles afin d'éviter les risques de rebond.

2. Paramétrez le guide à 90° (voir « Positionnement du guide »).
3. Démarrer la dégauchisseuse.
4. Positionnez la pièce de travail fermement contre la table d'entrée et le guide.
5. Poussez la pièce de travail complètement à travers la lame tout en maintenant une pression adaptée contre la surface et le guide.
6. Répétez ces étapes, jusqu'à obtenir la finition requise.

### Dégauchissage de côté

Voir Image C.

• Le dégauchissage de côté permet d'obtenir une surface plane sur les côtés d'une pièce de travail. Ce type de dégauchissage est essentiel lorsque vous devez joindre deux pièces ou lorsque la finition de la pièce est primordiale.

1. Ajustez la hauteur de la table d'entrée en fonction de la profondeur de coupe requise.

**IMPORTANT** : Lors du dégauchissage de côté, il est recommandé d'effectuer uniquement des coupes superficielles afin d'éviter les risques de rebond.

2. Paramétrez le guide à 90° (voir « Positionnement du guide »).
3. Démarrer la dégauchisseuse.
4. Positionnez la pièce de travail fermement contre la table d'entrée et le guide.
5. Poussez la pièce de travail complètement à travers la lame tout en maintenant une pression adaptée contre la surface et le guide.
6. Répétez ces étapes si nécessaire, jusqu'à obtenir la finition requise.

### Dégauchissage biseauté

Voir Image D.

• Le dégauchissage biseauté permet d'obtenir une pièce de travail avec une surface biseautée. Ceci peut être effectué en ajustant l'angle du guide. Cette méthode nécessite généralement plusieurs passages afin d'obtenir la finition requise.

1. Ajustez la hauteur de la table d'entrée en fonction de la profondeur de coupe requise.

**IMPORTANT** : Lors du dégauchissage biseauté, il est recommandé d'effectuer uniquement des coupes superficielles afin d'éviter les risques de rebond.

2. Paramétrez le guide à 90° (voir « Positionnement du guide »).
3. Positionnez la pièce de travail fermement contre la table d'entrée et le guide, avec le côté à couper vers le bas.
4. Démarrer la dégauchisseuse.
5. Poussez la pièce de travail complètement à travers la lame à l'aide du bloc poussoir, tout en maintenant une pression adaptée contre la surface et le guide à l'aide du second bloc poussoir.
6. Répétez ces étapes si nécessaire, jusqu'à obtenir la finition requise.

## Accessoires

- Une grande variété d'accessoires et de consommables, y compris des masques à poussières, des adaptateurs pour tubulure d'extraction et des gants anti-coupures, est disponible auprès de votre revendeur Triton.
- Vous pouvez également commander des pièces de rechange sur [www.toolspareonline.com](http://www.toolspareonline.com).

## Entretien

**⚠ AVERTISSEMENT** : Assurez-vous que l'outil soit déconnecté de la source d'alimentation avant d'effectuer un réglage ou avant tout changement d'accessoire.

**⚠ AVERTISSEMENT** : portez TOUJOURS des gants de protection anti-coupures (non fournis) lors de la manipulation du tambour à lame et de ses éléments.

• Cet outil est fabriqué à partir de composants de première qualité et équipé des dernières avancées en ingénierie intelligente afin de protéger l'outil et ses composants. Une utilisation normale procure une bonne durabilité de l'appareil.

- Certains éléments de cet appareil peuvent être remplacés par l'utilisateur, y compris :
  - I. Lames
  - II. Courroie principale
  - III. Courroie auxiliaire

**Remarque** : Les instructions relatives à l'entretien de ces éléments sont fournies dans cette section du manuel d'instructions.

## Inspection générale

- Vérifiez régulièrement que toutes les vis soient bien serrées. Elles peuvent devenir lâches avec le temps.
- Vérifiez régulièrement le bon état du câble d'alimentation et avant chaque utilisation. En cas d'usure ou d'endommagement nécessitant une réparation, celle-ci ne doit être réalisée que par le fabricant ou qu'auprès d'un centre de réparation agréé Triton. Ce conseil s'applique également pour les rallonges utilisées avec cet appareil.
- Si vous n'êtes pas sûr quant aux étapes de la procédure d'entretien de cet appareil, N'ESSAYEZ PAS d'effectuer l'entretien. L'entretien peut alors être effectué auprès d'un centre de réparation agréé Triton.

## Nettoyage

**⚠ AVERTISSEMENT** : Assurez-vous que l'outil soit éteint et déconnecté de la source d'alimentation avant d'effectuer le nettoyage de l'appareil ou d'éliminer les blocages. Portez toujours des gants anti-coupures lors des étapes de nettoyage ou de déblocage de cet appareil car celui-ci est doté d'éléments et de surfaces coupantes.

- Gardez l'appareil propre. La poussière et la saleté provoquent l'usure rapide des éléments internes de l'appareil et peuvent réduire la durée de vie de l'appareil. Utilisez une brosse souple ou un chiffon sec pour le nettoyage. Nettoyez le boîtier de la machine avec un chiffon doux et humide. Si possible, nettoyez les orifices de ventilation à l'air comprimé propre et sec (si applicable).
- Après utilisation, utilisez un aspirateur pour éliminer les copeaux, la poussière et les débris.
- Retirez également les copeaux, la poussière et les débris présents sur la courroie, les engrenages et les parties mobiles de l'appareil.
- Nettoyez le boîtier de la machine avec un chiffon doux et humide. N'utilisez pas d'alcool, essence ou d'agents d'entretien puissants.
- N'utilisez jamais d'agents caustiques sur les parties plastiques

## Remplacement de la lame

**⚠ AVERTISSEMENT** : portez TOUJOURS des gants anti-coupures lorsque vous manipulez les lames.

**IMPORTANT** : N'utilisez que des lames spécialement conçues pour cet appareil.

1. Retirez le carter de la courroie (5) à l'aide de la clé 4 mm (25) (Fig. XII).
2. Tournez le tambour à lame afin que les 4 vis de la lame (41) soient exposées.
3. Retirez les 4 vis de la lame (41) (Fig. XIV).
4. Retirez la pince de la lame (42) avec précaution, ainsi que la lame (44).
5. Remplacez la lame et alignez celle-ci à l'aide des vis d'alignement de la lame (43) (Fig. XVII).
6. Insérez les vis de la lame et réalignez la lame (voir « Alignement de la lame »).
7. Répétez ces étapes si vous souhaitez remplacer une autre lame.

FR

## Remplacement de la courroie

### Remplacement de la courroie auxiliaire

1. Positionnez la dégauchisseuse sur son côté, afin de pouvoir accéder au dessous de l'appareil.
2. Dévissez puis retirez le cache de l'appareil.
3. Dévissez mais ne retirez pas les deux vis hexagonales du dispositif d'extraction (46) de manière à ce que le dispositif d'extraction puisse se déplacer de gauche à droite.
4. Remplacez la courroie auxiliaire.
5. Mettez la courroie sous tension puis revissez les vis hexagonales.
6. Remplacez le cache de l'appareil.

### Remplacement de la courroie principale

1. Positionnez la dégauchisseuse sur son côté, afin de pouvoir accéder au dessous de l'appareil.
2. Dévissez puis retirez le cache de l'appareil.
3. Retirez la courroie auxiliaire (voir « Remplacement de la courroie auxiliaire »).
4. Dévissez mais ne retirez pas les quatre vis hexagonales du moteur (45) de manière à ce que le moteur puisse se déplacer de gauche à droite.
5. Retirez la courroie principale (48).
6. Remplacez la courroie principale.
7. Mettez la courroie sous tension puis revissez les vis hexagonales.
8. Remplacez la courroie auxiliaire puis le cache de l'appareil.

## Lubrification

- Lubrifiez régulièrement les parties mobiles avec un vaporisateur de lubrifiant adéquat.
- Les roulements du moteur et de l'unité de coupe sont scellés en usine et ne devrait donc pas nécessiter de lubrification.
- Les éléments nécessitant lubrification sont les suivants :
  - o Partie filetée du bouton de réglage de la profondeur
  - o Support coulissant du guide
  - o Poignée de verrouillage de l'angle du guide
  - o Poignée de verrouillage coulissante du guide
  - o Mécanismes de réglage du carter
- Éliminez les résidus de graisse présents sur les éléments de l'appareil, à l'aide d'essence minérale si nécessaire, puis appliquez une couche de graisse multi-usage (non fournie).
- La surface peut être revêtue d'une couche très fine de cire à lubrifier (non fournie) afin de protéger celle-ci de la rouille et de faciliter la glisse de la pièce de travail.

## Remplacement des balais de charbon

- Avec le temps, les balais de charbon du moteur s'usent. Ce processus d'usure est accéléré si la machine est surchargée ou utilisée dans des environnements poussiéreux.
- Si les balais sont excessivement usés, le rendement du moteur peut diminuer, la machine peut ne pas démarrer ou une quantité anormale d'étincelles peut être observée.
- Si vous soupçonnez une usure des balais, faites-les remplacer dans un centre d'entretien agréé.

## Contact

Pour tout conseil technique ou réparation, veuillez nous contacter :

-Téléphone : (+44) 1935 382 222

-Site web : [www.trifontools.com/fr-FR/Support](http://www.trifontools.com/fr-FR/Support)

-Adresse : Toolstream Ltd  
Boundary Way  
Lufton Trading Estate  
Yeovil, Somerset  
BA22 8HZ, United Kingdom (Royaume-Uni)

## Rangement

- Ranger cet outil dans un endroit sûr, sec et hors portée des enfants.

## Recyclage

Lorsque l'appareil n'est plus en état de fonctionner et qu'il n'est pas réparable, recyclez celui-ci conformément aux réglementations nationales.

- Ne jetez pas les outils électriques, batteries et autres déchets d'équipements électriques ou électroniques (DEEE) avec les ordures ménagères.
- Contactez les autorités locales compétentes en matière de gestion des déchets pour vous informer de la procédure à suivre pour recycler les outils électriques.



## En cas de problème

Problème	Cause possible	Solution
L'appareil ne fonctionne pas après avoir actionné l'interrupteur marche/arrêt (6)	Absence d'alimentation	Vérifiez la source d'alimentation électrique.
	Interrupteur marche/arrêt défectueux	Faites remplacer l'interrupteur marche/arrêt auprès d'un centre de réparation agréé Triton.
Le moteur ne démarre pas	Balais à charbon usés	Les balais doivent être remplacés.
La finition de la surface est irrégulière	La profondeur de coupe sélectionnée est trop élevée	Réduisez la profondeur de coupe et effectuez plusieurs passages.
	Lame (44) émoussée	Tournez ou remplacez la lame (voir « Remplacement de la lame »).
	Le bois est humide	Arrêtez immédiatement l'appareil. Évaluez puis corrigez le positionnement de la lame (voir « Positionnement de la lame »).
Le tambour ne tourne pas	La courroie principale (48) est cassée ou défectueuse	Référez-vous à la section « Remplacement de la courroie principale » afin de remplacer la courroie.
Présence de vibrations et d'un bruit anormal	Arrêtez IMMÉDIATEMENT d'utiliser l'appareil	Vérifiez que les parties accessibles à l'utilisateur sont positionnées de manière correcte et sûre.
		Contactez un centre de réparation agréé Triton.

## Garantie

Pour valider votre garantie, rendez-vous sur notre site internet [tritontools.com](http://tritontools.com)\* et saisissez vos coordonnées.

Vos coordonnées seront introduites dans notre liste de diffusion (sauf indication contraire) afin de vous informer de nos prochaines nouveautés. Les informations que vous nous fournirez ne seront pas communiquées à des tiers.

## Pense-bête

Date d'achat : \_\_\_ / \_\_\_ / \_\_\_

Modèle: TSPL152

Veuillez conserver votre ticket de caisse comme preuve d'achat.

Si toute pièce de ce produit s'avérait défectueuse du fait d'un défaut de fabrication ou de matériau dans les 3 ANS à compter de la date d'achat, Triton Precision Power Tools s'engage auprès de l'acheteur de ce produit à réparer ou, à sa discrétion, à remplacer gratuitement la pièce défectueuse.

Cette garantie ne s'applique pas lors d'un usage commercial et ne couvre pas l'usure normal du produit ou les dommages liés à un accident, un usage abusif ou un usage non-conforme de l'appareil.

\* Enregistrez votre produit en ligne dans les 30 jours suivant la date d'achat.

Offre soumise à conditions.

Ceci n'affecte pas vos droits statutaires.

FR

# Übersetzung der Originalbetriebsanleitung

## Einführung

Vielen Dank, dass Sie sich für dieses Triton-Werkzeug entschieden haben. Die vorliegende Anleitung enthält wichtige Informationen für das sichere und effektive Arbeiten mit diesem Produkt. Selbst wenn Sie bereits mit ähnlichen Produkten vertraut sind, lesen Sie diese Anleitung bitte sorgfältig durch, um den größtmöglichen Nutzen aus diesem Werkzeug ziehen zu können. Stellen Sie sicher, dass alle Benutzer diese Bedienungsanleitung vollständig gelesen und verstanden haben.

## Symbolerklärung

Auf dem Typenschild des Werkzeugs sind möglicherweise Symbole abgebildet. Sie vermitteln wichtige Informationen über das Produkt oder dienen als Gebrauchsanweisung.



Gehörschutz tragen  
Augenschutz tragen  
Atemschutz tragen  
Kopfschutz tragen



Schutzhandschuhe tragen



Bedienungsanleitung sorgfältig lesen



NIEMALS in nassen/feuchten Umgebungen verwenden!



**WARNUNG!**  
Trennen Sie das Gerät stets von der Stromversorgung, bevor Sie Wartungs- oder Reinigungsarbeiten durchführen.



**WARNUNG!**  
Risiko von Quetsch- und Schnittverletzungen durch bewegliche Teile!



Messer erst berühren, wenn das Gerät vom Stromnetz getrennt ist und die Messer zum völligen Stillstand gekommen sind.



Schutzklasse 1 (Schutzleiter)



**Umweltschutz**  
Elektrowerkzeuge dürfen nicht über den Haushaltsmüll entsorgt werden. Nach Möglichkeit bitte über entsprechende Einrichtungen entsorgen. Lassen Sie sich bezüglich der sachgemäßen Entsorgung von Elektrowerkzeugen von der zuständigen Behörde oder dem Händler beraten.



Erfüllt die einschlägigen Rechtsvorschriften und Sicherheitsnormen



Achtung, Gefahr!



Vorsicht vor Rückschlag.



Nur für den Innenbereich!



Staubabsaugung erforderlich bzw. empfohlen



**WARNUNG!** GEFAHR DURCH SCHWERE LASTEN. Nicht allein anheben! Nur mit mehreren Personen anheben und verschieben.  
**WARNUNG!** Dieser Artikel ist schwer und muss von mind. zwei Personen montiert werden.

## Verzeichnis der technischen Symbole und Abkürzungen

V	Volt
Wechselstrom	Wechselstrom
A, mA	Ampere, Milliampere
n 0	Leerlaufdrehzahl
Nm	Newtonmeter (Drehmoment)
psi	Pfund pro Quadrat Zoll
°	Grad
Hz	Hertz
W, kW	Watt, Kilowatt
/min oder min <sup>-1</sup>	Umdrehungen pro Minute
rpm	Drehzahl, d.h. Umdrehungen pro Minute
dB(A)	Schallpegel in Dezibel (A-bewertet)

## Technische Daten

Spannung:	230 V ~ 50/60 Hz 220-240 V ~ 50/60 Hz
Leistung:	1100 W
Leerlaufdrehzahl:	8.000 min <sup>-1</sup>
Spanabnahme:	0 – 3,2 mm
Hobelbreite:	0 – 152,4 mm
Tischgröße	771 x 260 x 70,7 mm
Winkelanschlagsbereich:	45 – 135°
Schutzklasse:	⊕
Schutzart:	IP20 / IP54
Netzkabellänge:	2 m
Abmessungen (L x H x B):	965 x 315 x 505 mm
Gewicht:	25,4 kg
Aufgrund der fortlaufenden Weiterentwicklung unserer Produkte können sich die technischen Daten von Triton-Produkten ohne vorherige Ankündigung ändern.	
<b>Geräusch- und Vibrationsinformationen:</b>	
Schalldruckpegel L <sub>pa</sub>	94,3 dB(A)
Schalleistungspegel L <sub>wa</sub>	107,3 dB(A)
Unsicherheit K	3 dB
Der Schallintensitätspegel kann für den Bediener 85 dB(A) übersteigen und Lärmschutzmaßnahmen sind notwendig.	

DE

**WARNUNG!** Tragen Sie in Bereichen, in denen der Lärmpegel 85 dB(A) überschreitet, unbedingt angemessenen Gehörschutz und begrenzen Sie nach Möglichkeit die Belastungsdauer. Sollte trotz Gehörschutz Unbehagen irgendeiner Art auftreten, beenden Sie die Arbeit unverzüglich und überprüfen Sie den Gehörschutz auf korrekten Sitz und Funktion und stellen Sie sicher, dass dieser einen angemessenen Schutz für den Lärmpegel bietet, der von den verwendeten Werkzeugen ausgeht.

**WARNUNG!** Bei der Benutzung mancher Werkzeuge wird der Benutzer Vibrationen ausgesetzt, welche zum Verlust des Tastsinns, zu Taubheitsgefühl, Kribbeln und zu einer Verminderung der Handgrieffkraft führen können. Langfristige Belastung kann zu chronischen Beschwerden führen. Begrenzen Sie, falls nötig, die Exposition zu Vibrationen und tragen Sie vibrationsmindernde Handschuhe. Verwenden Sie dieses Werkzeug nicht mit kalten Händen, da Vibrationen bei Temperaturen unter dem individuellen Komfortbereich eine stärkere Wirkung zeigen. Beurteilen Sie die Vibrationsbelastung unter Zuhilfenahme der Technischen Daten des jeweiligen Werkzeuges und bestimmen Sie die zulässige Belastungsdauer und -häufigkeit.

Die in den Technischen Daten angegebenen Geräusch- und Vibrationsinformationen werden nach internationalen Standards bestimmt. Die angegebenen Werte entsprechen einer normalen Benutzung des Werkzeuges unter normalen Arbeitsbedingungen. Schlecht gewartete, inkorrekt montierte und unsachgemäß verwendete Werkzeuge können erhöhte Schallpegel und Vibrationswerte aufweisen. Weitere Informationen zur EU-Vibrationsrichtlinie und zu Schall- sowie Vibrationsbelastungen, die auch für Heimanwender relevant sein können, finden Sie auf den Seiten der Europäischen Agentur für Sicherheit und Gesundheitsschutz am Arbeitsplatz: [www.osha.europa.eu](http://www.osha.europa.eu).

Betreiben Sie das Gerät erst, nachdem Sie diese Gebrauchsanweisung und alle am Gerät angebrachten Etiketten aufmerksam gelesen und verstanden haben. Bewahren Sie diese Anleitung zusammen mit dem Gerät für spätere Nachschlagezwecke auf. Vergewissern Sie sich, dass alle Benutzer dieses Gerätes die Gebrauchsanweisung vollständig verstanden haben.

Auch wenn dieses Gerät wie vorgeschrieben verwendet wird, ist es nicht möglich, sämtliche Restrisiken auszuschließen. Gerät stets mit Vorsicht verwenden. Sollten Sie sich bezüglich der sachgemäßen und sicheren Verwendung dieses Gerätes nicht vollkommen sicher sein, verwenden Sie es nicht.

## Allgemeine Sicherheitshinweise für Elektrowerkzeuge

**WARNUNG!** Beim Gebrauch von Elektrowerkzeugen sind zum Schutz gegen elektrischen Schlag, Verletzungs- und Brandgefahr folgende grundsätzliche Sicherheitsmaßnahmen zu beachten. Lesen Sie alle diese Anweisungen bevor Sie das Gerät betreiben und bewahren Sie diese Anweisungen auf.

**WARNUNG!** Dieses Gerät darf nicht von Personen (wie z.B. Kindern) mit eingeschränkter körperlicher oder geistiger Fähigkeiten oder von Personen ohne Erfahrung im Umgang mit einem solchen Gerät betrieben werden, außer wenn sie von einer für ihre persönliche Sicherheit verantwortlichen Person in der Benutzung unterwiesen worden sind und dabei beaufsichtigt werden. Kinder müssen beaufsichtigt werden, um sicherzustellen, dass sie das Gerät nicht als Spielzeug verwenden.

**VORSICHT!** Verwenden Sie Elektrowerkzeug, Zubehör, Einsatzwerkzeuge usw. entsprechend diesen Anweisungen. Berücksichtigen Sie dabei die Arbeitsbedingungen und die ausführende Tätigkeit. Der Gebrauch von Elektrowerkzeugen für andere als die vorgesehenen Anwendungen kann zu gefährlichen Situationen führen.

Der in den Sicherheitshinweisen verwendete Begriff „Elektrowerkzeug“ bezieht sich auf netzbetriebene Elektrowerkzeuge (mit Netzkabel) und auf akkubetriebene Elektrowerkzeuge (ohne Netzkabel).

1 - **Halten Sie den Arbeitsbereich sauber und aufgeräumt.** Unordnung auf Werkbänken und Böden begünstigt Verletzungen.

2 - **Beachten Sie die Arbeitsplatzbedingungen:**

- Verwenden Sie Werkzeuge niemals im Regen.
- Verwenden Sie Werkzeuge niemals in feuchten oder nassen Bereichen.
- Sorgen Sie für angemessene Beleuchtung von Arbeitsbereichen.
- Verwenden Sie Werkzeuge niemals in der Nähe von brennbaren Flüssigkeiten.

3 - **Schützen Sie sich vor elektrischen Schlägen.** Vermeiden Sie Kontakt mit geerdeten Objekten und Oberflächen wie z.B. Rohrleitungen, Heizkörpern, Haushaltsgeräten usw.

4 - **Halten Sie andere Personen vom Arbeitsplatz fern.** Achten Sie darauf, dass Personen, die nicht direkt am Arbeitsvorgang beteiligt sind, insbesondere Kinder, von Werkzeugen und Werkstücken fernbleiben, Werkzeuge und deren Anschlussleitungen nicht berühren und sich nicht im Arbeitsbereich aufhalten.

5 - **Entfernen Sie nicht benötigte Werkzeuge aus dem Arbeitsbereich.** Nicht verwendete Werkzeuge sollten an einem sicheren, trockenen Ort außerhalb der Reichweite von Kindern gelagert und eingeschlossen werden.

6 - **Wenden Sie bei der Benutzung von Werkzeugen keine Gewalt an.** Werkzeuge erzeugen die besten und effektivsten Ergebnisse, wenn sie mit der Geschwindigkeit und dem Vorschub verwendet werden, für welche sie konzipiert wurden.

7 - **Verwenden Sie für die auszuführende Aufgabe geeignete Werkzeuge.** Kleine, leichte Werkzeuge verfügen nicht über die gleiche Leistung wie schwere Profi-Werkzeuge. Verwenden Sie Werkzeuge niemals zweckentfremdet; z.B. dürfen Kreissägen nicht zum Sägen von Baumstämmen oder Ästen verwendet werden.

8 - **Tragen Sie geeignete Arbeitskleidung:**

- Tragen Sie weder lose Kleidung noch Schmuck, da sich diese in den beweglichen Komponenten von Maschinen verfangen könnten.
- Bei Arbeiten im Freien sind rutschfeste Schuhe empfehlenswert. Decken Sie lange Haare ab.

9 - **Verwenden Sie geeignete persönliche Schutzausrüstung:**

- Tragen Sie stets eine geeignete Schutzbrille.
- Tragen Sie bei staub erzeugenden Arbeiten stets eine Atemmaske.

**WARNUNG!** Falls keine persönliche Schutzausrüstung getragen wird, können schwerwiegende Verletzungen und Erkrankungen auftreten.

10 - **Verwenden Sie Staubabsaugungsausrüstung.** Verwenden Sie Geräte mit Staubabsauganschluss stets mit einer geeigneten Absaugvorrichtung.

11 - **Verwenden Sie die Anschlussleitung nicht missbräuchlich.** Ziehen Sie niemals am Kabel, um dieses aus der Steckdose zu entfernen. Halten Sie Anschlussleitungen fern von Hitze, Schmiermitteln und scharfen Kanten. Beschädigte und abgenutzte Leitungen erhöhen das Risiko von elektrischen Schlägen.

12 - **Fixieren Sie Ihre Werkstücke.** Verwenden Sie stets Schraubzwingen, Schraubstöcke und andere Klemmvorrichtungen, um Werkstücke sicher zu fixieren. Dies ist sicherer als das Halten von Hand.

13 - **Nicht zu weit hinauslehnen.** Bleiben Sie standfest und halten Sie stets Ihr Gleichgewicht.

14 - **Führen Sie Instandhaltungsarbeiten sorgfältig durch:**

- Halten Sie Schneidwerkzeuge scharf. Werkzeuge mit scharfen Schneiden sind besser zu kontrollieren und verkanten sich weniger leicht.
- Befolgen Sie die Anweisung zur Schmierung und zum Austausch von Zubeinheiten.
- Überprüfen Sie Anschlussleitungen in regelmäßigen Abständen und lassen Sie diese bei Beschädigung oder Abnutzung von einem autorisierten Servicetechniker austauschen. Verlängerungskabel regelmäßig prüfen und bei Beschädigung austauschen lassen.
- Halten Sie die Griffe trocken, sauber und frei von Öl und Fett.

**WARNUNG!** Viele Unfälle haben ihre Ursache in schlecht gewarteten Elektrowerkzeugen.

15 - **Trennen Sie Geräte nach dem Gebrauch vom Stromnetz.** Trennen Sie Elektrowerkzeuge stets von der Spannungsversorgung, bevor Sie Wartungsarbeiten durchführen und Zubehör abnehmen oder anbringen.

**WARNUNG!** Die Verwendung von Zubehör, das nicht vom Hersteller des Elektrowerkzeuges empfohlen wird, kann zu schwerwiegenden Sach- und Personenschäden führen.

16 - **Entfernen Sie stets alle Werkzeuge vom Gerät.** Machen Sie es sich zur Gewohnheit, vor dem Einschalten von Elektrowerkzeugen zu überprüfen, dass alle beim Zubehörexwechsel oder zur Justierung verwendeten Werkzeuge (z.B. Innensechskant-, Maul- und Stiftschlüssel) entfernt wurden.

17 - **Vermeiden Sie unbeabsichtigtes Einschalten.** Vergewissern Sie sich, dass sich der Betriebsschalter von Elektrowerkzeugen im ausgeschalteten Zustand befindet, bevor Sie das Werkzeug mit dem Stromnetz verbinden bzw. Akkus einsetzen.

**WARNUNG!** Ein unbeabsichtigtes Einschalten von Elektrowerkzeugen kann zu schwerwiegenden Sach- und Personenschäden führen.

18 - **Verwenden Sie geeignete Verlängerungsleitungen.** Falls das Elektrowerkzeug in Außenbereichen verwendet wird, muss eine speziell für Außenbereiche geeignete Verlängerungsleitung verwendet werden. Die Anwendung eines für den Außenbereich geeigneten Verlängerungskabels verringert das Risiko eines elektrischen Schlages.

19 - **Seien Sie aufmerksam:**

- Achten Sie darauf, was Sie tun, wenden Sie gutes Urteilsvermögen an und verwenden Sie Werkzeuge niemals, wenn Sie müde sind.
- Verwenden Sie Elektrowerkzeuge niemals, wenn Sie unter dem Einfluss von Drogen, Alkohol oder Medikamenten stehen.

**WARNUNG!** Ein Moment der Unachtsamkeit kann zu schweren Verletzungen führen.

20 - Überprüfen Sie den Zustand von Werkzeugen vor der Benutzung :

- Das Werkzeug muss vor jeder Verwendung auf Beschädigungen überprüft werden. Vergewissern Sie sich, dass sich das Gerät in einem Zustand befindet, in dem es seine normale Funktion sicher erfüllen kann.
- Begutachten Sie bewegliche Teile auf feste Verbindung, korrekte Ausrichtung, Schäden, korrekte Montage und andere Fehlerzustände, die ihre Funktion beeinträchtigen könnten.
- Beschädigte Schutzvorrichtungen und andere fehlerhafte Komponenten müssen von einem autorisierten Servicetechniker repariert oder ausgetauscht werden, außer wenn in dieser Bedienungsanleitung abweichend beschrieben.
- Defekte Schalter müssen von einem autorisierten Servicetechniker ausgetauscht werden.

**WARNUNG!** Verwenden Sie das Gerät nicht, falls es sich nicht über den Ein-/Aussschalter einschalten und auch ausschalten lässt. Der Schalter muss zur sicheren Verwendung ausgetauscht werden.

21 - **Lassen Sie das Werkzeug ausschließlich von qualifizierten Technikern warten und reparieren.** Dieses Elektrowerkzeug entspricht den relevanten Sicherheitsvorschriften. Reparaturen dürfen ausschließlich von autorisierten Servicetechnikern durchgeführt werden, da unsachgemäße Reparaturen eine ernstzunehmende Gefahr darstellen können.

DE

**WARNUNG!** Verwenden Sie zur Instandhaltung ausschließlich identische Originalersatzteile.

**WARNUNG!** Eine beschädigte Anschlussleitung muss durch den Hersteller oder eine autorisierte Fachwerkstatt ausgetauscht werden.

**22 - Der Netzstecker des Gerätes darf ausschließlich an einer geeigneten Steckdose verwendet werden.** Der Netzstecker des Gerätes darf niemals modifiziert werden. Verwenden Sie keine Adapter mit geerdeten Elektrowerkzeugen. Unveränderte Stecker und passende Steckdosen verringern das Risiko eines elektrischen Schlages.

**23 - Bei der Verwendung in Außenbereichen muss das Gerät an einem Stromkreis betrieben werden, der von einem Fehlerstromschutzschalter abgesichert ist.** Die Verwendung von FI-Schaltern vermindert die Gefahr elektrischer Schläge.

**HINWEIS:** Fehlerstromschutzschalter werden auch als FI-Schalter, FI-Schutzschalter oder RCDs bezeichnet.

**WARNUNG!** In Australien und Neuseeland darf dieses Gerät nur unter Verwendung einer Fehlerstromschutzeinrichtung (FI-Schalter) mit einem Bemessungsfehlerstrom von höchstens 30 mA an die Spannungsversorgung angeschlossen werden.

**WARNUNG!** Stellen Sie vor Anschluss eines Werkzeugs an eine Stromquelle (Steckdose, Stromanschluss u.ä.) sicher, dass die Netzspannung der auf dem Typenschild des Werkzeugs angegebenen Spannung entspricht. Eine Stromquelle mit einer höheren Spannung als der für das Werkzeug spezifizierten Spannung kann zu schweren Verletzungen des Bedieners sowie Beschädigung des Werkzeugs führen. Im Zweifelsfalle verbinden Sie das Werkzeug nicht mit der Stromversorgung. Eine niedrigere Spannung als auf dem Typenschild angegeben schadet dem Motor.

## Zusätzliche Sicherheitshinweise für Schneidwerkzeuge

**WARNUNG!** Stellen Sie vor Anschluss eines Werkzeugs an eine Stromquelle (Steckdose, Stromanschluss u.ä.) sicher, dass die Netzspannung der auf dem Typenschild des Werkzeugs angegebenen Spannung entspricht. Eine Stromquelle mit einer höheren Spannung als der für das Werkzeug spezifizierten Spannung, kann zu schweren Verletzungen des Bedieners sowie Beschädigung des Werkzeugs führen. Im Zweifelsfalle verbinden Sie das Werkzeug nicht mit der Stromversorgung. Eine niedrigere Spannung als auf dem Typenschild angegeben schadet dem Motor.

### Korrektes Schneidwerkzeug verwenden

- Vergewissern Sie sich, dass sich das Schneidwerkzeug für die auszuführende Aufgabe eignen. Ziehen Sie vor Gebrauch immer die Produktliteratur heran und gehen Sie nicht ohne Überprüfung davon aus, dass das Werkzeug für die Anwendung geeignet ist.

### Augen schützen

- Tragen Sie bei Verwendung von Schneidwerkzeugen immer angemessenen Augenschutz.
- Gewöhnliche Brillen sind als Augenschutz bei Verwendung dieses Werkzeugs nicht ausreichend. Normale Brillengläser sind nicht schlagfest und könnten zersplittern.

### Gehör schützen

- Bei Werkzeugschallpegeln über 85 dB immer geeigneten Gehörschutz tragen.

### Atemwege schützen

- Sorgen Sie dafür, dass Sie selbst und Umstehende geeignete Staubschutzmasken tragen.

### Hände schützen

- Halten Sie die Hände von Schneidwerkzeugen fern. Verwenden Sie für kürzere Werkstücke einen entsprechend geeigneten Schiebstock, wenn dies mit der Art des Elektrowerkzeugs vereinbar ist.

### Auf Umstehende achten

- Es liegt in der Verantwortung des Bedieners, dass andere Personen im Arbeitsbereich keinen gefährlichen Schallpegeln oder Staub ausgesetzt werden. Sorgen Sie dafür, dass diesen Personen geeignete Schutzausrüstung zur Verfügung steht.

### Nicht sichtbare Gegenstände

- Untersuchen Sie das Werkstück vor Arbeitsbeginn gründlich auf Nägel und andere Fremdkörper und entfernen Sie diese.
- Bearbeiten Sie keine Werkstücke, die Fremdkörper enthalten, es sei denn, Sie sind sicher, dass sich der Schneideinsatz am Gerät für die Aufgabe eignet.
- In Wänden können sich verdeckte Drähte und Leitungen befinden, in Karosserieteilen können versteckte Kraftstoffleitungen verlaufen und in hohem Gras können Steine oder Glas vorhanden sein. Überprüfen Sie vor Arbeitsbeginn immer zunächst gründlich den Arbeitsbereich.

### Auf geschleuderten Verschnitt achten

- In einigen Situationen können Verschnittstücke mit hoher Geschwindigkeit vom Schneidwerkzeug weggeschleudert werden. Es liegt in der Verantwortung des Bedieners, für den Schutz anderer, im Arbeitsbereich befindlicher Personen vor katapultiertem Ausschussmaterial zu sorgen.

### Einsetzen von Zubehör

- Vergewissern Sie sich vor Gebrauch, dass das Schneidzubehör ordnungsgemäß und fest eingesetzt wurde.
- Verwenden Sie nur für das Gerät empfohlenes Zubehör.
- Versuchen Sie nicht, das Gerät oder sein Zubehör zu modifizieren.

- Stellen Sie sicher, dass die Hobelmesser scharf, in einwandfreiem Betriebszustand und ordnungsgemäß montiert sind.
- Niemals Hobelmesser schärfen, die sich nicht ausdrücklich zum Nachschärfen eignen. Dazu zählen z.B. speziell gehärtete Messer sowie Messer aus gehärteten, meist wolframhaltigen Legierungen.
- Zum Nachschärfen geeignete Hobelmesser dürfen nur gemäß den Anweisungen des Messerherstellers geschärft werden. Die Anzahl der Nachschärfungen ist möglicherweise begrenzt.
- Nachgeschärfte Hobelmesser müssen vor Gebrauch gründlich geprüft und sofort ausgetauscht werden, wenn Zweifel an ihrem Zustand und ihrer Eignung für die Verwendung bestehen.
- Falls die Hobelmesser während der Anwendung auf einen verborgenen Gegenstand treffen, zu dessen Bearbeitung sie nicht geeignet sind, müssen die Messer umgehend ersetzt werden.

### Vorschubrichtung

- Führen Sie das Werkstück dem Sägeblatt oder Schneideinsatz nur gegen die Bewegungsrichtung von Sägeblatt oder Schneideinsatz zu.

### Vorsicht vor Hitzebildung

- Beachten Sie, dass Schneidwerkzeuge und Werkstücke während des Gebrauchs heiß werden können. Versuchen Sie nicht, Werkzeuge auszutauschen, bevor sie völlig abgekühlt sind.

### Abfallstoffe kontrollieren

- Achten Sie darauf, dass sich keine Späne oder Staub ansammeln. Sägemehl stellt eine Brandgefahr dar und einige Metallspäne sind explosionsgefährlich.
- Lassen Sie bei Geräten zum Sägen von Holz und Metall besondere Vorsicht walten. Funken infolge von Metallsägen sind eine häufige Ursache für Holzstaubfeuer.
- Verwenden Sie nach Möglichkeit ein Staubabsaugsystem, um eine sicherere Arbeitsumgebung zu gewährleisten

## Zusätzliche Sicherheitshinweise für Abricht Hobelmaschinen

**WARNUNG!** Verwenden Sie das Werkzeug niemals ohne oder korrekt eingestellte Schutzvorrichtungen.

**WARNUNG!** Jeder Teil des Schneidblocks, der nicht zum Hobeln verwendet wird, muss mit einer Schutzvorrichtung versehen werden.

**WARNUNG!** Beim Hobeln schmaler Werkstücke können zusätzliche Maßnahmen erforderlich sein, z. B. die Verwendung horizontaler Druckvorrichtungen, um ein sicheres Arbeiten zu gewährleisten.

**WARNUNG!** Hobelwerkzeuge sollten nicht für Innenschnitte, Aussparungen, Zapfen, Formschnitte und die Bearbeitung von stark gebogenem Holz verwendet werden.

**Angemessenen Atemschutz verwenden:** Bei der Arbeit mit diesem Gerät kann Staub entstehen, der als krebserregend und geburts- bzw. fortpflanzungsschädigend eingestuft Chemikalien enthält. Das zu bearbeitende Holz kann mit dem Giftstoff Kupfer-Chrom-Arsen (CCA) behandelt worden sein. Beim Abschleifen, Bohren und Schneiden derartiger Materialien das Einatmen von Staub sowie Hautkontakt unbedingt vermeiden.

• **Verwenden Sie nur scharfe Messer.** Lassen Sie bei der Handhabung der Hobelmesser äußerste Vorsicht walten und tragen Sie stets Schnittschutzhandschuhe.

**Warnung:** Verwenden Sie diese Maschine nicht mit unscharfen Hobelmessern, da somit eine erhöhte Gefahr eines Rückschlages besteht.

• **Stellen Sie sicher, dass sämtliche Lappen, Tücher, Schnüre usw. aus dem Arbeitsbereich entfernt worden sind,** um zu verhindern, dass sich diese im Hobelmechanismus verfangen.

• **Warten Sie, bis die Maschine ihre volle Betriebsgeschwindigkeit erreicht hat, bevor sie mit dem Werkstück in Kontakt kommt und mit Hobeln begonnen wird.**

• **Schalten Sie das Gerät stets aus und lassen Sie es zum vollständigen Stillstand kommen, bevor Sie Einstellungsänderungen oder Wartungs- und Reinigungsarbeiten vornehmen.**

• **Wechseln Sie alle Messer gleichzeitig aus,** da das Austauschen einzelner Messer zu Unwucht und ungleichmäßigem Lauf führt, was die Standzeit von Messern und Hobel verkürzt.

• **Führen Sie nur Hobelanwendungen aus, die ausdrücklich vom Hersteller empfohlen werden.** Innenschnitte, Aussparungen, Zapfen, Formschnitte und die Bearbeitung von stark gebogenem Holz sind mit dieser Maschine nicht zulässig.

• **Verwenden Sie den Abrichtobel nur, wenn dieser an einer stabilen Arbeitsfläche montiert ist.** Bei nicht ordnungsgemäßer Befestigung kann sich die Maschine während des Betriebs plötzlich verschieben und schwere Verletzungen des Bedieners verursachen.

• **Halten Sie den Schiebstock während der Hobelanwendung in der Nähe des Zufuhrfisches.** Verwenden Sie einen Schiebstock zum zuführen kleinerer Werkstücke, wenn sich dieses nahe den Messern befindet sowie für Werkstücke unter 75 mm Stärke.

• Verwenden Sie das Gerät nicht zum Abrichten von verformtem Holz, oder wenn nicht genügend Kontakt zwischen Werkstück und Eingabebereich vorhanden ist.

• **Vergewissern Sie sich beim Transportieren der Hobelmaschine, dass die Transportgriffe verwendet werden (kein Bedienungsgriff) und dass alle Verriegelungsmechanismen und Schutzvorrichtungen fest sitzen.**



## Maßnahmen zur Verhinderung von Rückschlag

**Hinweis:** Rückschlag bezeichnet eine plötzliche Reaktion auf ein verklemmtes, verhaktes oder fehlausgerichtetes Messer und führt dazu, dass das Werkstück in Richtung des Bedieners zurückgeschleudert wird. Es kann auch die Hand des Bedieners in die Klinge ziehen, was zu schweren Verletzungen führen kann.

Rückschlag ist die Folge eines falschen oder fehlerhaften Gebrauchs des Hobels. Dies kann durch geeignete Vorsichtsmaßnahmen, wie nachfolgend beschrieben, verhindert werden.

- a) **Hobeln Sie NIEMALS mit unscharfen Hobelmessern.** Vergewissern Sie sich STETS, dass die verwendeten Hobelmesser für die Anwendung geeignet sind.
- b) **Stellen Sie sicher, dass sich der Anschlag STETS parallel zum Hobelmesser befindet.** Wenn der Anschlag / Tisch nach innen zur Klinge neigt, kann das Werkstück mit der Hinterkante des Messers in Berührung kommen.
- c) **Lassen Sie beim Hobeln größerer Werkstücke äußerste VORSICHT walten.** Stellen Sie sicher, dass größere Werkstücke durch einen geeigneten Eingabe- und Abgabebereich ordnungsgemäß abgestützt werden.
- d) **Bearbeiten Sie NIEMALS Rundmaterial oder Werkstücke, die nicht flach auf dem Tisch liegen können.** Hobeln Sie kein verdrehtes, verzogenes oder stark mit Astlöchern versehenes Holz.
- e) **Hobeln Sie NIEMALS nasses Holz, da dies zu einer höheren Reibung gegen die Klinge führt.** Nasser Holzspan kann sich in den Hobelmessern anheften und das Risiko eines Rückschlages erhöhen.
- f) **Halten Sie das Werkstück mit beiden Händen gut fest und positionieren Sie die Arme so, dass Sie den Rückschlagkräften widerstehen können.**
- g) **Bringen Sie Ihren Körper niemals auf eine Linie mit den Hobelmessern, sondern stellen Sie sich immer seitlich in Position.**
- h) **Ziehen Sie das Werkstück während des Arbeitsvorgangs NICHT aus dem laufenden Hobel.** Wenn Sie den Arbeitsvorgang aus irgendwelchen Gründen unterbrechen müssen, lassen Sie den Auslöser los und warten bis der Hobel zum völligen Stillstand gekommen ist, bevor Sie das Werkstück entnehmen.
- i) **Verwenden Sie STETS Schiebestücke, um das Werkstück durch den Hobel zu führen** und setzen Sie nach Möglichkeit Druckkämme ein, um Werkstücke niederzuhalten.

## Geräteübersicht

1. Abgabebereich
2. Messerwelle
3. Zufuhrtisch
4. Schutzhaubenmontagelöcher
5. Antriebsriemenabdeckung
6. Ein-/Ausschalter
7. Spanabnahmeinsteller
8. Werkbank-Montagebohrungen
9. Netzkabel
10. Schiebstockaufbewahrung
11. Montagevorrichtung für Anschlagwinkelhalterung
12. Gummifüße der Maschine
13. Staubabsaugstützen
14. Schiebstock
15. Abrichtanschlag
16. Anschlagwinkelhalterung
17. Sicherungsplatte des Abrichtanschlags
18. Anschlagsschiebebügel
19. Messerwellenabdeckung
20. Sicherungshebel für Winkelanschlag
21. Sicherungshebel für Parallelanschlag
22. Schiebblöcke
23. Innensechskantschlüssel, 6 mm
24. Innensechskantschlüssel, 5 mm
25. Innensechskantschlüssel, 4 mm
26. Haltegriffe
27. Messerwellenabdeckungsschiene
28. Federring, 8 mm
29. Unterlegscheibe, 8 mm
30. Abstandshalter, 10 mm
31. Federring, 6 mm
32. Mutter, M6 x 10 mm
33. Sechskantschraube, M8 x 30 mm
34. 3Sechskantschraube, M8 x 20 mm
35. Bolzen, 13 x 20 mm
36. Sechskantschraube, M6 x 25 mm

37. Äußerer Anschlagbolzen
38. Innerer Anschlagbolzen
39. Schiebstockanschlag
40. Abschirmblech
41. Messerschraube
42. Messerhalterung
43. Messerausrüstungsschraube
44. Messerwelle
45. Sechskantschrauben für Motorgehäuse
46. Sechskantschrauben für Staubabsaugvorrichtung
47. Zusatzriemen
48. Antriebsriemen

## Bestimmungsgemäße Verwendung

Netzbetriebene Abrichtobelmachine zur Werkbankmontage mit verstellbarem Anschlag zum Abrichten von Holz bis 152 mm Breite. Nur für leichte Hobelanwendungen geeignet.

## Auspacken des Gerätes

- Packen Sie Ihr Werkzeug vorsichtig aus und überprüfen Sie es. Machen Sie sich vollständig mit allen seinen Eigenschaften und Funktionen vertraut.
- Vergewissern Sie sich, dass sämtliche Teile des Werkzeugs vorhanden und in einwandfreiem Zustand sind. Sollten Teile fehlen oder beschädigt sein, lassen Sie diese ersetzen, bevor Sie das Werkzeug verwenden.

## Vor Inbetriebnahme

**WARNUNG!** Trennen Sie das Gerät stets vom Stromnetz, bevor Sie Zubehörwechsel oder Einstellungsänderungen vornehmen.

**WARNUNG!** Tragen Sie bei der Handhabung dieses Werkzeugs IMMER geeignete schnittfeste Handschuhe (nicht mitgeliefert).

### Wichtige Hinweise für die sichere Nutzung dieses Werkzeugs

- Trennen Sie das Gerät stets vom Stromnetz, bevor Sie Zubehörwechsel oder Einstellungsänderungen vornehmen.
- Sorgen Sie dafür, dass sich der Schalter vor dem Anschluss an eine Stromquelle in der Aus-Stellung befindet.
- Halten Sie die Hände von allen beweglichen Teilen fern.
- Tragen Sie Augenschutz, sowie eine Staubmaske, wenn Sie mit diesem Gerät arbeiten.
- Stellen Sie sicher, dass sich alle beweglichen Teile einwandfrei bewegen können.
- Halten Sie die Klingen scharf, ausgerichtet und ordnungsgemäß am Schneidkopf befestigt.
- Schalten Sie niemals den Hobel ein, wenn das Werkstück Kontakt mit dem Hobelmesser hat.
- Schalten Sie den Abrichtobel aus und trennen Sie ihn von der Stromversorgung, wenn das Gerät nicht in Betrieb ist.
- Bewahren Sie den Abrichtobel / Dickenhobel in gutem Zustand auf. Folgen Sie den Wartungsanweisungen (siehe dazu "Wartung und Pflege").
- Nehmen Sie keine unvollständigen Hobeldurchgänge vor, sondern bearbeiten Sie die gesamte Länge des Werkstücks.
- Verwenden Sie den Hobel nicht zum Fräsen von Einkerbungen, Zapfen oder Formen.
- Beachten Sie die auf dem Werkzeug angegebene Drehrichtung des Hobels.

## Werkbankmontage

- Befestigen Sie den Abrichtobel mit Hilfe der Montagelöcher auf einer stabilen ebenen Arbeitsfläche mit Schrauben, Sechskantmutter und Sicherungsscheiben (nicht im Lieferumfang enthalten).

## Anschlag anbringen

### Installation der Anschlagwinkelhalterung

1. Richten Sie die Anschlagwinkelhalterung (16) mit den Montagelöchern der Anschlagwinkelhalterung (1) aus und befestigen Sie die Halterung mit den mitgelieferten M8 x 20 mm-Sechskantschrauben (34) mithilfe des 6-mm-Innensechskantschlüssels (23) (siehe Abb. I).
2. Führen Sie die Sicherungsplatte des Abrichtanschlags (17) in die Anschlagwinkelhalterung. Richten Sie die beiden Stifte gegen die Unterseite der Anschlagwinkelhalterung.
3. Befestigen Sie die Anschlagplatte mit dem Sicherungshebel für den Parallelanschlag (21) und dem 10-mm-Abstandshalter (30) (Abb. II).

DE

### Zusammenbau des Anschlags und des Anschlagschiebhebügels

1. Befestigen Sie den Abrichtanschlag (15) mit den M6 x 25 mm-Sechskantschrauben (36) und den 6-mm-Federscheiben (31) am Anschlagschiebhebügel (18) mithilfe des 5-mm-Innensechskantschlüssels (Abb. II).
2. Schieben Sie den Anschlag und den Schiebhebügel auf die Schwalbenschwanz-Zapfen der Anschlagwinkelhalterung und der Anschlagschiebsplatte (Abb. IV).
3. Schieben Sie den Sicherungshebel des Winkelanschlags (20) durch den 10-mm-Abstandshalter (30) in die Anschlagsvorrichtung und schrauben Sie ihn im Uhrzeigersinn fest (Abb. V).

**Hinweis:** Sowohl der Sicherungsgriff für den Winkelanschlag (20) als auch der Sicherungsgriff für den Parallelanschlag (21) verfügen über eine unabhängige Federeinstellung, sodass die Griffe unabhängig von der Stange gedreht werden können. Dies erfolgt durch Ziehen an den Griffen, Drehen und Freigeben. Diese Funktion ist nützlich, wenn die Griffe durch Geräteteile behindert werden und sich ansonsten nicht drehen lassen.

### Befestigung der Messerwellenabdeckung

1. Befestigen Sie die Messerwellenabdeckung (19) mit den zwei M6 x 10 mm-Muttern (32) an der Messerwellenabdeckungsschiene (27) mithilfe von zwei 10-mm-Schraubenschlüsseln (nicht mitgeliefert) (Abb. VI).
2. Befestigen Sie die Schutzvorrichtung am Abrichthobel, indem Sie die zwei 13 x 20 mm Bolzen (35), 2 x 8 mm Federscheiben (28) durch die Schutzhaubenmontagelöcher (4) mithilfe eines 13-mm-Schraubenschlüssels (nicht im Lieferumfang enthalten) festziehen.

### Montage der Tragegriffe

1. Befestigen Sie die Haltegriffe (26) mit den M6 x 30-mm-Sechskantschrauben (33), 8-mm-Federscheiben (28), 8-mm-Unterlegscheiben (29) mit dem 6-mm-Innensechskantschlüssel (23) (Abb. VIII).

### Spanabsaugung

- Eine angemessene Spanabsaugung ist unabdingbar, um ein sicheres Arbeitsumfeld zu gewährleisten. Die beim Hobeln erzeugten feinen Fasern können gesundheitsschädlich sein. Tragen Sie daher beim Betrieb dieser Maschine stets eine Staubschutzmaske.
- Ein externes Staubabsaugssystem kann über den Staubabsaugstutzen (13) angeschlossen werden.

### Tischkalibrierung

1. Legen Sie eine Wasserwaage (nicht im Lieferumfang enthalten) o.ä. flach auf den Abnahmetisch (1) über die Messerwelle (2) (siehe Abb. A).
2. Drehen Sie den Spanabnahmeinsteller (7) im Uhrzeigersinn, um den Zufuhrtsch (3) anzuheben (d.h. geringere Spanabnahme einstellen) und entgegen den Uhrzeigersinn, um den Tisch abzusenken (d.h. erhöhte Spanabnahme einstellen). Richten Sie auf diese Weise den Zufuhrtsch mit dem Abnahmetisch auf 0 mm aus.

### Anschlag anbringen

**WARNUNG!** Stellen Sie sicher, dass das Abschirmblech (40) die Messerwelle (2) hinter dem Abrichtanschlag (15) abdeckt, wenn der Anschlag während des Betriebs über der Messerwelle vorsteht.

1. Der Abrichtanschlag (15) kann verschiedenen Werkstückformen angepasst werden.
2. Er lässt sich auf innere und äußere 45°-Winkel einstellen.
3. Das Gerät bietet insgesamt drei Winkelpositionen, somit stehen 45°-Winkelanschläge nach innen und nach außen und ein 90°-Winkelanschlag zur Verfügung.
4. Verwenden Sie für präzise Messungen ein Winkelmaß, um den gewünschten Winkel des Anschlags zu überprüfen.

### Anschlag auf 90°-Winkel einstellen

1. Positionieren Sie die Anschlagsvorrichtung auf dem Abrichthobel und ziehen Sie den Sicherungsgriff des Parallelanschlags fest.
2. Lösen Sie den Sicherungshebel des Winkelanschlags (20).
3. Führen Sie den Schiebblockanschlag in Position, indem Sie den Sperrknopf anheben und den Block in Richtung Anschlag schieben (Abb. IX).
4. Positionieren Sie den Anschlag so, dass der Schiebblock den Magneten auf der Rückseite des Anschlags berührt.
5. Schieben Sie das Abschirmblech über die Messerwelle an der Rückseite des Anschlags.
6. Befestigen Sie das Blech, indem Sie den Sicherungsgriff des Winkelanschlags anziehen.

### Anschlag auf inneren 45°-Winkel einstellen

1. Positionieren Sie die Anschlagsvorrichtung auf dem Abrichthobel und ziehen Sie den Sicherungsgriff des Parallelanschlags fest.
2. Lösen Sie den Sicherungshebel des Winkelanschlags (20).
3. Entfernen Sie den Schiebblockanschlag, um eine Behinderung des Abrichtanschlags zu verhindern.
4. Kippen Sie die Oberseite des Anschlags nach innen, bis er mit den nach innen gerichteten Anschlagbolzen (38) in Kontakt kommt (Abb. X).
5. Schieben Sie das Abschirmblech über die Messerwelle an der Rückseite des Anschlags.
6. Ziehen Sie den Sicherungsgriff des Winkelanschlags an, um den Anschlag zu arretieren.

### Anschlag auf äußeren 45°-Winkel einstellen

1. Positionieren Sie die Anschlagsvorrichtung auf dem Abrichthobel und ziehen Sie den Sicherungsgriff des Parallelanschlags fest.
2. Lösen Sie den Sicherungshebel des Winkelanschlags (20).
3. Entfernen Sie den Schiebblockanschlag, um eine Behinderung des Abrichtanschlags zu verhindern.

4. Kippen Sie die Oberseite des Anschlags nach außen, bis er mit den nach außen gerichteten Anschlagbolzen (37) in Kontakt kommt (Abb. X).
5. Schieben Sie das Abschirmblech über die Messerwelle an der Rückseite des Anschlags.
6. Ziehen Sie den Sicherungsgriff des Winkelanschlags an, um den Anschlag zu arretieren.

## Ausrichten der Hobelmesser

**WARNUNG!** Berühren Sie nie die Schneidkante des Hobelmessers, da diese rasiermesserscharf ist.

**Hinweis:** Die Hobelmesser wurden im Werk eingestellt und sollten vor der ersten Verwendung nicht weiter justiert werden. Allerdings kann es vorkommen, dass sich die Messer, infolge von Transport und der damit verbundenen Handhabung, verstellen haben. Überprüfen Sie stets die genaue Einstellung der Hobelmesser vor jedem Gebrauch.

### Überprüfung der Hobelmesser

1. Positionieren Sie ein Kantenniveau am Abgabetisch, der über der Messerwelle hinausragt.
2. Entfernen Sie die Riemenabdeckungsschrauben und die Antriebsriemenabdeckung (5) mit dem 4-mm-Innensechskantschlüssel (25) (Abb. XII).
3. Rotieren Sie die Messerwelle mit dem freiliegenden Antriebsriemen (Abb. XIII).
4. Die Messer (44) sollten bei Drehung der Messerwelle, das Kantenniveau gerade berühren.
5. Wenn die Messer nicht mit dem Kantenniveau in Kontakt kommen oder es nach vorne ziehen, müssen die Messer erneut eingestellt werden.
6. Überprüfen Sie die Messerhöhe an beiden Enden, um festzustellen, dass sie waagrecht ausgerichtet ist.

### Ausrichten der Hobelmesser

- Rotieren Sie die Messerwelle, so dass die vier Messerschrauben (41) freiliegen.
- Lösen Sie die vier Messerschrauben mit dem 4-mm-Schraubenschlüssel (25) (Abb. XIV).
- Rotieren Sie die Messerwelle, so dass die beiden Messerausrichtungsschrauben (43) frei liegen (Abb. XV).
- Positionieren Sie ein Kantenniveau über der Messerwelle auf dem Abgabetisch, drehen Sie die Messerausrichtungsschraube, bis die Messer das Kantenniveau gerade so eben berühren, wenn die Messerwelle rotiert wird (Abb. XVII).
- Wiederholen Sie dies mit der zweiten Ausrichtungsschraube, um sicherzustellen, dass das Messer waagrecht liegt.
- Sobald das Messer ausgerichtet ist, ziehen Sie die vier Ausrichtungsschrauben wieder an und wiederholen den Vorgang am zweiten Messer.

### Transport

- Vergewissern Sie sich beim Transportieren oder Lagern des Abrichthobels, dass die Messerwellenabdeckung die Messerwelle vollständig abdeckt und dass alle Neigungs- und Sicherungshebel fest sitzen.
- Verwenden Sie nur die Haltegriffe (26), um die Maschine anzuheben und zu transportieren.
- Wenn der Abrichthobel an einer Werkbank oder ähnlichem montiert ist, stellen Sie sicher, dass die Befestigungsmittel entfernt werden und der Hobel sich frei bewegen kann.
- Wenn der Abrichthobel auf einer tragbaren Platte montiert ist, stellen Sie sicher, dass die Platte nicht an der Werkbank oder ähnlichem befestigt ist, sodass sich der Hobel frei bewegen kann.
- Halten Sie den Abrichthobel beim Transportieren stets aufrecht

## Bedienung

**WARNUNG!** Tragen Sie STETS eine Schutzbrille, angemessenen Atem- und Gehörschutz sowie geeignete Schutzhandschuhe, wenn Sie mit diesem Gerät arbeiten.

**WARNUNG!** Trennen Sie das Gerät stets vom Stromnetz, bevor Sie Zubehörwechsel oder Einstellungsänderungen vornehmen.

**WICHTIG:** Überprüfen Sie den Abrichthobel vor jedem Gebrauch. Stellen Sie sicher, dass die Schutzvorrichtungen ordnungsgemäß installiert sind und alle Sicherheitsfunktionen des Werkzeugs einwandfrei funktionieren, bevor Sie den Abrichthobel an das Stromnetz anschließen.

**WICHTIG:** Achten Sie darauf, dass alle Bediener dieses Geräts hinsichtlich der Verwendung, Anpassung und Wartung der Maschine angemessen geschult sind, bevor sie das Gerät mit der Stromversorgung verbinden und den Hobel in Betrieb nehmen.

**WARNUNG!** Trennen Sie das Gerät stets vom Stromnetz, bevor Sie Zubehörwechsel oder Einstellungsänderungen vornehmen. Beachten Sie die Drehrichtung des Messers und vergewissern Sie sich, dass sie mit der Drehrichtung des Werkzeugs übereinstimmt.

### Einstellung der Spanabnahme

**WARNUNG!** Schalten Sie das Gerät stets ab und trennen Sie es vom Stromnetz, bevor Sie die Spanabnahme ändern. Nehmen Sie Einstelländerungen der Spanabnahme niemals bei laufender Maschine vor!

**WICHTIG:** Der Spanabnahmebereich dieses Hobels ist in den Technischen Daten angegeben und sollte unbedingt eingehalten werden.

1. Drehen Sie den Spanabnahmeinsteller (7) entgegen den Uhrzeigersinn, um die Spanabnahme zu erhöhen und im Uhrzeigersinn, um diese zu verringern (Abb. XVI).
2. Jede volle Umdrehung des Spanabnahmeinstallers erhöht oder verringert die Schnitttiefe um 0,75 mm.
3. Führen Sie zur genauen Messung einen Probeschnitt an einem Stück Ausschussmaterial durch.

## EIN-/AUSSCHALTEN

1. Vergewissern Sie sich, dass das Netzkabel (9) mit der Stromversorgung angeschlossen ist, bevor Sie das Gerät einschalten.
- Der Ein-/Ausschalter (6) befindet sich auf der Vorderseite des Abriechthobels.
- Zum Einschalten des Hobels, drücken Sie den grünen „I“ - Schalter.
- Zum Ausschalten des Hobels, drücken Sie den roten „O“ Schalter.

## Bedienung des Abriechthobels

**WARNUNG!** Achten Sie darauf, dass Sie sich bei der Bedienung dieses Werkzeugs, immer am Ende des Zufuhrtrichters (3) positionieren und zu keinem Zeitpunkt über die Messerwelle greifen, während der Abriechhobel in Betrieb ist.

**WARNUNG!** Halten Sie Hände und Finger mindestens 150 mm von der Messerwelle (2) fern. Verwenden Sie stets einen Schiebstock und Niederhalter, um Werkstücke nahe der Messerwelle zu führen.

**WARNUNG!** Falls die Messerwelle während der Anwendung den Betrieb plötzlich einstellt, schalten Sie die Maschine sofort aus. Lassen Sie sie nicht innerhalb eines bereits begonnenen Schnittes wieder anlaufen und nehmen Sie keine unvollständigen Hobeldurchgänge vor.

**WARNUNG!** Bewahren Sie den Schiebstock (14) in der Schiebstock-Aufbewahrung (10) auf, damit er während der Arbeit immer parat ist.

**WARNUNG!** Der Abriechhobel ist nur für die Verarbeitung von trockenen Holzfasern ausgerichtet. Bearbeiten Sie keine Metalle, Kunststoffe, Lamine, Spanplatten, MDF oder andere synthetische Werkstoffe mit diesem Werkzeug. Verwenden Sie das Gerät nicht zum Abriechen von verformtem Holz, oder wenn nicht genügend Kontakt zwischen Werkstück und Zufuhrtrichter vorhanden ist.

**WARNUNG!** Stellen Sie sicher, dass das Abschirmblech (40) die Messerwelle (2) hinter dem Anschlag (15) immer abdeckt, wenn der Anschlag während des Betriebs über der Messerwelle hervorsteht. **WICHTIG:** Berücksichtigen Sie immer die Holzart und den Zustand des Werkstücks, bevor Sie mit dieser Maschine arbeiten. Führen Sie bei härteren Materialien oder bei rauheren Oberflächen nur flachere Hobeldurchgänge durch.

## Oberflächenglättung

Siehe Abbildung B.

- Die Oberflächenglättung verleiht dem Werkstück eine gleichmäßige ebene Oberfläche und bereitet es auf die Verarbeitung mit dem Dickenhobel vor.

1. Stellen Sie den Zufuhrtrichter auf die gewünschte Spanabnahme ein.

**WICHTIG:** Nehmen Sie beim Hobeln der Oberfläche nur Spanabnahmen mit geringer Tiefe vor, um einen Rückschlag zu vermeiden.

2. Stellen Sie den Anschlag auf den 90°-Winkel (siehe Anschlag anbringen) ein.
3. Schalten Sie den Abriechhobel ein.
4. Halten Sie das Werkstück fest gegen den Zufuhrtrichter und den Anschlag.
5. Führen Sie das Werkstück vollständig über den Hobel. Halten Sie einen festen Druck gegen Anschlag und Tisch während des gesamten Durchgangs aufrecht.
6. Wiederholen Sie den Durchgang, bis Sie die gewünschte Oberflächengüte erreicht haben.

## Kantenbearbeitung

Siehe Abbildung C.

- Die Kantenbearbeitung des Werkstücks erzeugt eine flache, rechteckige Oberfläche entlang der Werkstückkante. Dies ist unbedingt erforderlich, wenn Sie Werkstücke für die Endbearbeitung und für die Tischlerei vorbereiten.

1. Stellen Sie die Zufuhrtrichterschöpfung auf die gewünschte Spanabnahme ein.
- WICHTIG:** Nehmen Sie beim Hobeln der Oberfläche nur Spanabnahmen mit geringer Tiefe vor, um einen Rückschlag zu vermeiden.
2. Stellen Sie den Anschlag auf den 90°-Winkel (siehe Anschlag anbringen) ein.
3. Schalten Sie den Abriechhobel ein.
4. Halten Sie das Werkstück fest gegen den Zufuhrtrichter und den Anschlag.
5. Führen Sie das Werkstück vollständig über den Hobel. Halten Sie einen festen Druck gegen Anschlag und Tisch während des gesamten Durchgangs aufrecht.
6. Wiederholen Sie den Durchgang, bis Sie die gewünschte Oberflächengüte erreicht haben.

## Abriechen von Schrägungen

Siehe Abbildung D.

- Schrägschnitte sind Winkelschnitte, welche sich mit dem Winkelanschlag in gewünschten Winkeln anfertigen lassen, wenn das Werkstück entlang des Winkelanschlags vorgeschoben wird. Dieser Arbeitsvorgang benötigt in der Regel mehrere Durchgänge, um die gewünschte Oberflächengüte zu bekommen.

1. Stellen Sie die Zufuhrtrichterschöpfung auf die gewünschte Spanabnahme ein.
- WICHTIG:** Nehmen Sie beim Hobeln der Oberfläche nur Spanabnahmen mit geringer Tiefe vor, um einen Rückschlag zu vermeiden.
1. Stellen Sie den Anschlag auf die gewünschte Winkelseinstellung (siehe Anschlag anbringen) ein.
2. Halten Sie das Werkstück fest gegen den Zufuhrtrichter und den Anschlag.
3. Schalten Sie den Abriechhobel ein.
4. Führen Sie das Werkstück vollständig über den Hobel. Halten Sie einen festen Druck gegen Anschlag und Tisch während des gesamten Durchgangs aufrecht.
5. Wiederholen Sie den Durchgang, bis Sie die gewünschte Oberflächengüte erreicht haben

## Zubehör

- Ein umfassendes Sortiment an Zubehör und Verschleißteilen, darunter Atemschutzmasken und schnittfeste Schutzhandschuhe, sind über Ihren Triton-Fachhändler erhältlich.
- Ersatzteile können unter [toolsparensonline.com](http://toolsparensonline.com) bezogen werden

## Wartung und Pflege

**WARNUNG!** Trennen Sie das Gerät stets vom Stromnetz, bevor Sie Zubehörwechsel oder Einstellungsänderungen vornehmen.

**WARNUNG!** Tragen Sie beim Umgang mit den Hobelmessern stets Schnittschutzhandschuhe.

- Dieses Werkzeug wurde unter Verwendung erstklassiger Komponenten hergestellt und nutzt innovative, intelligente Schaltkreistechnik, die das Werkzeug und seine Komponenten schützen. Bei ordnungsgemäßer Nutzung sollte das Gerät eine lange Standdauer haben.

- Durch den Nutzer auswechselbare Geräteteile beinhalten:

- I. Hobelmesser
- II. Antriebsriemen
- III. Zusatzriemen

**Hinweis:** Anweisungen zur Wartung dieser Elemente finden Sie in diesem Abschnitt des Handbuchs.

## Allgemeine Überprüfung

- Überprüfen Sie alle Befestigungsschrauben in regelmäßigen Abständen auf festen Sitz,
- Kontrollieren Sie das Netzkabel des Gerätes vor jedem Gebrauch auf Schäden und Verschleiß. Reparaturen müssen durch eine zugelassene Triton-Reparaturwerkstatt erfolgen. Dies gilt auch für mit dem Gerät verwendete Verlängerungskabel.
- Sollten Sie sich der korrekten Ausführungsweise der Wartungsarbeiten nicht völlig sicher sein, dann lassen Sie das Gerät von einem zugelassenen Triton-Servicecenter warten.

## Reinigung

**WARNUNG!** Schalten Sie das Gerät aus und trennen Sie es stets von der Stromversorgung, bevor Sie Spanablagerungen entfernen. Tragen Sie bei der Reinigung des Gerätes stets schnittfeste Schutzhandschuhe, da es scharfe Oberflächen und Geräteteile enthält.

- Halten Sie Ihr Gerät stets sauber. Durch Schmutz und Staub verschleiben die Innenteile schnell und die Lebensdauer des Gerätes wird verkürzt. Säubern Sie das Gerätegehäuse mit einer weichen Bürste oder einem trockenen Tuch. Die Entlüftungöffnungen gegebenenfalls mit sauberer, trockener Druckluft reinigen, sofern verfügbar.
- Saugen Sie nach dem Gebrauch den Abriechhobel ab, um Holzspäne, Sägemehl und Ablagerungen zu entfernen.
- Entfernen Sie Sägemehl, Holzspäne und Schmiere von Antriebsriemen, Zahnrädern und allen beweglichen Geräteteilen.
- Säubern Sie das Gerätegehäuse mit einem feuchten, weichen Lappen und einem milden Reinigungsmittel. Verwenden Sie keinesfalls benzin- oder alkoholphaltige oder andere scharfe Reinigungsmittel.
- Reinigen Sie Kunststoffteile niemals mit Ätzmitteln.

## Messerwechsel

**WARNUNG!** Tragen Sie beim Umgang mit den Hobelmessern stets Schnittschutzhandschuhe. **WICHTIG:** Verwenden Sie nur Hobelmesser, die ausdrücklich auf die Verwendung mit dieser Maschine ausgelegt sind.

1. Entfernen Sie die Antriebsriemenabdeckung (5) mithilfe des 4-mm-Innensechskantschlüssels (25) (Abb. XII).
2. Rotieren Sie die Messerwelle, so dass die vier Messerschrauben (41) freiliegen.
3. Lösen Sie die vier Messerschrauben (41) mit dem 3-mm-Schraubenschlüssel (Abb. XIV).
4. Nehmen Sie die Messerhalterung (42) und die Messer (44) vorsichtig heraus.
5. Setzen Sie das neue Messer ein, indem Sie es auf die Messerausrichtungsschrauben (43) setzen (Abb. XVII).
6. Schrauben Sie die Messerschrauben ein und richten Sie das Messer (siehe Messer ausrichten) aus.
7. Wiederholen Sie die Schritte beim Auswechseln des zweiten Messers.

## Auswechseln des Ersatzriemens

1. Setzen Sie den Hobel auf den Fußboden oder einer Werkbank ab, so dass die Unterseite des Gerätes zugänglich ist.
2. Schrauben Sie die untere Abdeckung ab und entfernen Sie sie.
3. Lösen Sie die zwei Sechskantschrauben der Staubaussaugvorrichtung (46) ein wenig, so dass sie sich von Seite zu Seite bewegen lässt.
4. Wechslen Sie den Ersatzriemen (47) aus.
5. Ziehen Sie den Riemen auf und die Sechskantschrauben wieder an.
6. Setzen Sie die Abdeckung wieder ein und befestigen Sie sie.

DE

### Antriebsriemen auswechseln

1. Setzen Sie den Hobel auf den Fußboden oder einer Werkbank ab, so dass die Unterseite des Gerätes zugänglich ist.
2. Schrauben Sie die untere Abdeckung ab und entfernen Sie sie.
3. Wechseln Sie den Ersatzriemen aus (siehe „Ersatzriemen auswechseln“).
4. Lösen Sie die vier Sechskantschrauben des Motorgehäuses (45) ein wenig, so dass sie sich von Seite zu Seite bewegen lässt.
5. Entfernen Sie den Antriebsriemen (48).
6. Wechseln Sie den Antriebsriemen aus.
7. Ziehen Sie den Riemen auf und die Sechskantschrauben wieder an.
8. Setzen Sie den Ersatzriemen wieder auf und befestigen Sie die Abdeckung.

### Schmierung

- Schmieren Sie alle beweglichen Teile regelmäßig mit einem geeigneten **Schmiermittelspray**.
- Die Lager in der Motoreinheit und des Messeraufbaus sind werkseitig abgedichtet und benötigen keine weitere Schmierung.

#### Die folgenden Geräteteile benötigen eine regelmäßige Schmierung:

- Gewinde des Spanabnehmeinstellers
- Anschlagsschiebebügel
- Sicherungshebel des Winkelanschlags
- Sicherungshebel des Parallelschlags
- Schutzhaubenmechanismus
- Entfernen Sie eventuelle Fettrückstände von den anderen Komponenten, verwenden Sie ggf. Spiritus, und tragen Sie anschließend eine Schicht leichtes Mehrzweckfett auf (nicht im Lieferumfang enthalten).
- Die Arbeitstische können mit einer sehr dünnen Schicht Schmierwachs (nicht im Lieferumfang enthalten) beschichtet werden, um die Oberfläche vor Rost zu schützen und einen reibungslosen Vorschub während des Betriebs zu ermöglichen

## Kohlebürsten

- Mit der Zeit unterliegen die Kohlebürsten des Motors dem Verschleiß.
- Wenn der Verschleiß der Kohlen fortgeschritten ist, kann dadurch die Motorleistung abnehmen, die Maschine kurzzeitig ausfallen oder es kann zu sichtbarer Funkenbildung kommen.
- Lassen Sie die Kohlebürsten bei derartigen Verschleißanzeichen von einem zugelassenen Triton-Vertragskundendienst ersetzen.

## Kontakt

Informationen zu Reparatur- und Kundendiensten erhalten Sie unter der Rufnummer (+44) 1935/382222.

**Webseite:** [tritontools.com/de-DE/Support](http://tritontools.com/de-DE/Support)

#### Postanschrift:

Toolstream Ltd  
Boundary Way  
Lufton Trading Estate  
Yeovil, Somerset  
BA22 8HZ, Großbritannien

## Lagerung

- Bewahren Sie dieses Gerät sorgfältig an einem sicheren, trockenen Ort außerhalb der Reichweite von Kindern auf.

## Entsorgung

Beachten Sie bei der Entsorgung von defekten und nicht mehr reparablen Elektrowerkzeugen die geltenden Vorschriften und Gesetze.

- Elektrowerkzeuge und andere elektrische und elektronische Altgeräte nicht über den Hausmüll entsorgen.
- Lassen Sie sich von der zuständigen Behörde bezüglich der ordnungsgemäßen Entsorgung von Elektrowerkzeugen beraten.

## Fehlerbehebung

Störung	Mögliche Ursache	Empfohlene Abhilfe
Kein Betrieb bei Betätigung des Ein-/Ausschalters (6)	Kein Strom	Stromanschluss überprüfen
	Ein-/Ausschalter defekt	Ein-/Ausschalter von einem zugelassenen Triton-Kundendienst ersetzen lassen
Motor läuft nicht	Kohlebürsten abgenutzt	Kohlebürsten von einem zugelassenen Triton-Kundendienst ersetzen lassen
Minderwertige Oberflächengüte nach Beendigung des Hobeldurchgangs	Gewählte Spanabnahme zu hoch	Spanabnahme verringern und Material in mehreren Hobeldurchgängen abnehmen
	Unschärfe Hobelmesser (44)	Hobelmesser wenden bzw. ersetzen (siehe „Hobelmesser wechseln“)
	Holz zu feucht	Maschine sofort abschalten. Messerposition überprüfen und ggf. korrigieren (siehe „Hobelmesser wechseln“)
Messerschwinge rotiert nicht	Antriebsriemen (48) defekt	Antriebsriemen gemäß „Antriebsriemen wechseln“ ersetzen
Vibrationen und anomale Geräusche	Betrieb SOFORT einstellen	Alle vom Bediener wartbaren Teile auf festen Sitz und korrekte Montage überprüfen
		An einen zugelassenen Triton-Kundendienst wenden

DE

## Garantie

Zur Anmeldung Ihrer Garantie besuchen Sie bitte unsere Website [tritontools.com](http://tritontools.com)\* und tragen dort Ihre persönlichen Daten ein.

Ihre Angaben werden (wenn nicht anders angewiesen) in unseren elektronischen Verteiler aufgenommen, damit Sie Information über zukünftige Produkteinführungen erhalten. Die von Ihnen bereitgestellten Angaben werden nicht an Dritte weitergegeben.

## Kaufinformation

Kaufdatum: \_\_\_/\_\_\_/\_\_\_

Modell: TSPL152 Bewahren Sie bitte Ihren Beleg als Kaufnachweis auf.

Triton garantiert dem Käufer dieses Produkts, dass Triton, wenn sich Teile dieses Produkts innerhalb von 3 Jahren ab Originalkaufdatum infolge fehlerhafter Materialien oder Arbeitsausführung als defekt erweisen, das mangelhafte Teil nach eigenem Ermessen entweder kostenlos reparieren oder ersetzen wird.

Diese Garantie gilt nicht für kommerzielle Verwendung und erstreckt sich nicht auf normalen Verschleiß oder Schäden infolge von Unfall, Missbrauch oder unsachgemäßer Verwendung.

\*Bitte registrieren Ihren Artikel innerhalb von 30 Tagen nach dem Kauf online.

Es gelten die allgemeinen Geschäftsbedingungen.

Ihre gesetzlich festgelegten Rechte werden dadurch nicht eingeschränkt.

DE

# Traduzione delle istruzioni originali

## Introduzione

Grazie per aver acquistato questo utensile Triton. Queste istruzioni contengono informazioni utili per il funzionamento sicuro ed affidabile del prodotto. Per essere sicuri di utilizzare al meglio il potenziale dell'utensile si raccomanda pertanto di leggere a fondo questo manuale. Conservare il manuale in modo che sia sempre a portata di mano e accertarsi che l'operatore dell'elettro utensile lo abbia letto e capito a pieno.

## Descrizione dei simboli

La targhetta sul vostro utensile può mostrare simboli. Questi rappresentano informazioni importanti riguardanti il prodotto o istruzioni sul suo utilizzo.



Indossare la protezione acustica  
Indossare occhiali protettivi  
Indossare protezione respiratoria  
Indossare il casco



Indossare la protezione delle mani



Leggere il manuale di istruzioni



NON usare in ambienti umidi o sotto la pioggia!



Scollegare sempre dalla rete elettrica durante la regolazione, la sostituzione degli accessori, la pulizia, la manutenzione e quando non in uso!



**AVVERTENZA:** le parti in movimento possono provocare lesioni da schiacciamento e tagli.



Non toccare le lame prima che la macchina sia scollegata dall'alimentazione e prima che le stesse lame siano completamente ferme.



Costruzione di classe I (messa a terra)



**Protezione ambientale**  
I rifiuti di prodotti elettrici non devono essere smaltiti insieme ai rifiuti domestici. Si prega di riciclare dove esistono strutture. Rivolgersi al proprio ente locale o al rivenditore per i consigli sul riciclaggio.



Conforma alla legislazione e norme di sicurezza vigenti.



Attenzione!



Rischio di contraccolpo!



Esclusivamente per l'uso interno!



È richiesto o consigliato un sistema di estrazione della polvere



**AVVERTENZA**  
**ATTENZIONE DURANTE IL SOLLEVAMENTO**  
Il sollevamento del prodotto da parte di una sola persona può causare lesioni. Chiedere assistenza durante lo spostamento o il sollevamento. **AVVERTENZA:** questo prodotto è pesante e, per precauzione, è consigliabile che venga montato da due persone.

## Abbreviazioni tecniche

~, a.c.	Corrente alternata
A, mA	Ampere, milliampere
n0	Velocità a vuoto
Nm	Newton per metro (coppia)
psi	Libbre per pollice quadrato
°	Gradi
Hz	Hertz
W, kW	Watt, Kilowatt
/ min o min <sup>-1</sup>	Operazioni al minuto
giri/min.	Giri al minuto
dB (A)	Livello sonoro in decibel (A ponderato)

## Specifiche Tecniche

Modello:	TSP152
Tensione:	230 V ~ 50/60 Hz
Potenza:	1100 W
Velocità a vuoto:	8000 min <sup>-1</sup>
Max profondità di piallatura:	0 - 3,2 mm
Larghezza di piallatura:	0 - 152,4 mm
Dimensioni superficie di support:	771 x 260 x 70,7 mm
Angolazione della guardia:	45 - 135°
Classe di protezione:	
Protezione di ingresso:	Interruttore IP20 / IP54
Lunghezza cavo di alimentazione:	2 m
Dimensioni (L x P x A):	965 x 505 x 315 mm
Peso:	25,4 kg

Come parte del nostro continuo sviluppo, le specifiche dei prodotti Triton possono modificare senza preavviso.

### Informazioni su suoni e vibrazioni

Pressione sonora L <sub>pa</sub>	94,3 dB (A)
Potenza sonora L <sub>wa</sub>	107,3 dB (A)
Tolleranza K	3 dB

Il livello di intensità del suono per l'operatore potrebbe superare gli 85 dB (A) rendendo necessarie misure di protezione.

**AVVERTENZA:** Indossare sempre protezioni per le orecchie, quando il livello sonoro supera i 85 dB (A) e limitare il tempo di esposizione, se necessario. Se i livelli sonori dovessero creare disagio anche con la protezione auricolare, smettere di utilizzare lo strumento immediatamente e controllare che la protezione acustica sia montata correttamente e che fornisca il giusto livello di isolamento acustico per il livello del suono prodotto dal tuo strumento.

**AVVERTENZA:** l'esposizione dell'utente alle vibrazioni dello strumento può causare la perdita del senso del tatto, intorpidimento, formicolio e riduzione della capacità di presa. Una lunga esposizione può portare ad una condizione cronica. Se necessario, limitare la durata di esposizione alle vibrazioni e utilizzare guanti anti-vibrazione. Non utilizzare l'utensile se la temperatura delle mani è al di sotto del normale, in quanto ciò aumenterà l'effetto delle vibrazioni. Utilizzare i dati forniti nella specifica relativa alle vibrazioni per calcolare la durata e la frequenza di funzionamento dell'utensile.

I livelli sonori e le vibrazioni nella specifica sono determinati seguendo gli standard internazionali. I dati rappresentano un normale utilizzo per l'utensile in condizioni di lavoro generali. Uno strumento con scarsa manutenzione, assemblato in modo errato o utilizzato in modo improprio, può produrre un aumento dei livelli di rumore e vibrazioni. [www.osha.europa.eu](http://www.osha.europa.eu) fornisce informazioni sui livelli di rumorosità e vibrazioni nel luogo di lavoro che possono essere utili agli utenti domestici che utilizzano strumenti per lunghi periodi di tempo.

Leggere attentamente e comprendere questo manuale e qualsiasi etichetta apposta su ogni utensile prima dell'uso. Conservare le istruzioni con il prodotto per eventuali consultazioni future. Assicurarsi che tutte le persone che fanno uso di questo prodotto siano pienamente a conoscenza di questo manuale.

Anche se usato come prescritto non è possibile eliminare tutti i fattori di rischio. Si raccomanda pertanto di adottare la massima cautela durante l'utilizzo del prodotto. Evitare di utilizzare il prodotto in caso di dubbi o incertezze sulle corrette modalità di utilizzo.

## Avvertenze di sicurezza generali per utensili elettrici

**AVVERTENZA!** Quando si utilizzano elettrotensili le precauzioni di sicurezza di base, incluse quelle elencate qui di seguito, dovrebbero essere sempre seguite per ridurre il rischio di incendi, scosse elettriche e lesioni personali. Leggere tutte le istruzioni prima di utilizzare il prodotto e conservarle per un utilizzo futuro.

**AVVERTENZA:** Questo apparecchio non è destinato all'uso da parte di persone (inclusi i bambini) con capacità fisiche o mentali ridotte o con mancanza di esperienza o di conoscenza, a meno che non siano controllati o istruiti all'uso dell'apparecchio da una persona responsabile della loro sicurezza. I bambini devono essere controllati in ogni momento per assicurarsi che non giochino con l'utensile.

**ATTENZIONE:** Utilizzare l'elettrotensile e tutti i componenti e gli accessori in conformità con le istruzioni di questo manuale e nella maniera prevista per ciascun tipo di utensile, tenendo conto delle condizioni lavorative e del compito da eseguire. L'uso di elettrotensili per usi diversi da quelli consentiti potrà dar luogo a situazioni di pericolo.

Il termine "elettrotensile" nelle avvertenze si riferisce ad un elettrotensile di rete fissa (con filo) o un utensile a batteria (senza filo).

- 1 - Mantenere l'area di lavoro pulita** - Le aree disorganizzate e i banchi di lavoro in disordine possono essere fonte di incidenti
- 2 - Tenere in considerazione l'ambiente di lavoro**
  - Non esporre gli utensili alla pioggia
  - Non utilizzare gli strumenti in luoghi umidi o bagnati
  - Mantenere l'area di lavoro ben illuminata
  - Non usare utensili in presenza di liquidi o gas infiammabili
- 3 - Protezione contro le scosse elettriche** - Evitare il contatto fisico con superfici collegate a terra (per es. tubi, caloriferi, fornelli, frigoriferi)
- 4 - Mantenere lontane le persone non coinvolte nel progetto** - Non permettere a nessuno, specialmente se si tratta di bambini, di toccare l'utensile e il suo cavo o di avvicinarsi alla zona di lavoro
- 5 - Riporre gli elettrotensili** - Quando non in uso, gli strumenti devono essere conservati in un luogo sicuro e asciutto, fuori dalla portata dei bambini
- 6 - Non forzare lo strumento** - Se si usa la velocità prevista, il lavoro sarà eseguito in maniera migliore e più rapida
- 7 - Utilizzare lo strumento giusto** - Non forzare piccoli attrezzi per eseguire il lavoro di un attrezzo più potente
  - Non usare utensili per scopi non previsti, ad esempio non utilizzare seghe circolari per tagliare grossi rami o tronchi
- 8 - Vestire in modo appropriato**
  - Non indossare abiti larghi o gioielli che possono rimanere impigliati nelle parti in movimento
  - Si consiglia di indossare calzature di sicurezza adatte quando si lavora all'aperto
  - Indossare una protezione per contenere i capelli lunghi

### 9 - Utilizzare dispositivi di protezione

- Usare occhiali di sicurezza
- Utilizzare una mascherina antipolvere, se le operazioni di lavoro creano polvere

**AVVERTENZA:** Non utilizzare dispositivi di protezione o un abbigliamento adeguato per causare lesioni personali o aumentare la gravità di un potenziale infortunio.

**10 - Collegare apparecchiature di aspirazione** - Se lo strumento è dotato di collegamento con un aspiratore e raccoglitore di polvere, assicurarsi che questi siano collegati e utilizzati correttamente

**11 - Non abusare del cavo di alimentazione** - Non tirare mai il cavo di alimentazione per scollegarlo dalla presa. Mantenere il cavo lontano dalle fonti di calore, dall'olio e dai bordi affilati. Cavi di alimentazione danneggiati o aggrovigliati aumentano il rischio di scosse elettriche

**12 - Lavorare in sicurezza** - Dove possibile utilizzare ganasce o morse per bloccare il pezzo di lavoro. È più sicuro rispetto all'uso delle mani

**13 - Non sbilanciarsi** - Mantenere sempre la posizione e l'equilibrio in ogni momento

**14 - Mantenere gli utensili elettrici con cura**

- Mantenere gli utensili da taglio affilati e puliti rende più facile controllare lo strumento così da creare meno probabilità di impigliarsi o bloccarsi al pezzo in lavorazione
- Seguire le istruzioni per la lubrificazione e la sostituzione degli accessori
- Controllare periodicamente i cavi di alimentazione degli strumenti e se danneggiati inviati in riparazione presso un centro di assistenza autorizzato
- Controllare le prolunghie regolarmente e sostituirle se danneggiate
- Mantenere le impugnature asciutte, pulite e prive di olio e grasso

**AVVERTENZA:** La maggior parte degli incidenti sono causati da una scarsa manutenzione.

**15 - Scollegare gli strumenti** - Scollegare lo strumento dalla rete elettrica quando non è in uso, prima di ogni operazione di manutenzione e durante il cambio di accessori come lame, punte e frese

**AVVERTENZA:** l'uso di accessori o ricambi non consigliati dal produttore può comportare il rischio di lesioni alle persone.

**16 - Rimuovere le chiavi regolatrici e chiavi inglesi** - Si consiglia di prender l'abitudine di controllare che le chiavi regolatrici e le chiavi inglesi siano rimosse dallo strumento prima di accenderlo

**17 - Evitare avviamenti accidentali** - Controllare che l'interruttore sia spento quando si collega lo strumento alla presa di corrente, durante l'inserimento di una batteria, o quando si sta prendendo in mano o trasportando lo strumento

**AVVERTENZA:** l'avviamento involontario di un utensile può causare gravi lesioni.

**18 - Utilizzare prolunghie per l'esterno** - Quando lo strumento viene utilizzato all'aperto, utilizzare unicamente prolunghie progettate per uso esterno. L'uso di un cavo di prolunga adatto all'esterno riduce il rischio di scosse elettriche

**19 - Rimanere all'erta**

- Fare attenzione a quello che si sta facendo, usare il buon senso e non azionare l'utensile quando si è stanchi
- Non utilizzare elettrotensili mentre si è sotto l'effetto di droghe, alcol o medicinali

**AVVERTENZA:** quando si usa un elettrotensile un attimo di distrazione è sufficiente a causare gravi lesioni alle persone.

**20 - Controllare le parti danneggiate**

- Prima di continuare ad utilizzare l'utensile, controllarlo attentamente per determinare che funzioni correttamente per la funzione prevista
- Verificare l'allineamento, l'eventuale bloccaggio, i danni ai componenti, il corretto montaggio delle parti in movimento e altre condizioni che possono compromettere il funzionamento dell'utensile
- Una guardia o altre parti danneggiate devono essere adeguatamente riparate o sostituite da un centro di assistenza autorizzato se non diversamente indicato nel presente manuale di istruzioni
- Gli interruttori difettosi devono essere sostituiti da un centro di assistenza autorizzato

**AVVERTENZA:** Non utilizzare lo strumento se l'interruttore on/off non si accende né si spegne. L'interruttore deve essere riparato prima di utilizzare l'utensile.

**21 - Far riparare da personale qualificato** - Questo utensile elettrico è conforme alle norme di sicurezza pertinenti. Le riparazioni andrebbero effettuate esclusivamente da parte di personale qualificato, in caso contrario potrebbero esserci seri rischi per l'utente

**AVVERTENZA:** effettuare ricambi esclusivamente con componenti identiche.

**ATTENZIONE:** Se il cavo di alimentazione è danneggiato, deve essere sostituito dal produttore o da un centro di assistenza autorizzato.

**22 - La presa dello strumento deve corrispondere alla presa di corrente** - Non modificare la spina in alcun modo. Non usare adattatori con elettrotensili dotati di collegamento di messa a terra. L'uso di spine non modificate e prese adatte allo scopo ridurrà il rischio di scosse elettriche

**23 - In caso di funzionamento di un utensile elettrico all'esterno utilizzare un dispositivo di corrente residua (RCD)** - Usare un sistema RCD riduce il rischio di scosse elettriche

IT

**NOTA:** Il termine "dispositivo di corrente residua (RCD)" può essere sostituito con il termine "interruttore differenziale (salvavita)" o "interruttore differenziale (ELCB)".

**AVVERTENZA:** Quando utilizzato in Australia o in Nuova Zelanda, si raccomanda di avviare l'utensile con dispositivi di corrente residua (RCD) con una corrente differenziale nominale di 30 mA o meno.

**AVVERTENZA:** Prima di collegare uno strumento a una fonte di alimentazione (interruttore di rete, presa, ecc), assicurarsi che la tensione sia la stessa di quella indicata sulla targhetta dello strumento. Una fonte di alimentazione con tensione superiore a quella specificata è in grado di causare gravi lesioni per l'utente, oltre che danni allo strumento. In caso di dubbio, non attaccare lo strumento alla presa. Utilizzare una fonte di alimentazione con tensione inferiore a quella specificata è invece dannoso per il motore.

## Sicurezza degli utensili da taglio

**AVVERTENZA.** Prima di collegare uno strumento a una fonte di alimentazione (interruttore di rete, presa, ecc), assicurarsi che la tensione sia la stessa di quella indicata sulla targhetta dello strumento. Una fonte di alimentazione con tensione superiore a quella specificata è in grado di causare gravi lesioni per l'utente, oltre che danni allo strumento. In caso di dubbio, non attaccare lo strumento alla presa. Utilizzare una fonte di alimentazione con tensione inferiore a quella specificata è invece dannoso per il motore.

**Utilizzare lo strumento corretto per il taglio da effettuare**

- Assicurarsi che l'utensile da taglio sia adatto al lavoro. Non assumere che uno strumento sia adatto senza consultare la documentazione del prodotto prima dell'uso

**Indossare una protezione per gli occhi**

- Indossare sempre un'adeguata protezione per gli occhi quando si usano strumenti da taglio
- Gli occhiali da vista non sono progettati per offrire protezione durante l'utilizzo di questo prodotto; le lenti normali non sono resistenti agli urti e potrebbero rompersi

**Indossare protezioni per l'udito**

- Indossare sempre un'adeguata protezione acustica quando il rumore dell'utensile supera 85 dB

**Proteggere le vie respiratorie**

- Assicurarsi che tutte le persone coinvolte nel progetto (incluso l'operatore) indossino maschere antipolvere adeguate

**Proteggere le mani**

- Non permettere alle mani di avvicinarsi alla ruota o alle lame di taglio. Utilizzare uno spingipezzo adatto per pezzi più corti con utensili elettrici appropriati

**Essere consapevole degli altri intorno**

- È responsabilità dell'utente assicurarsi che le altre persone che si trovano nelle vicinanze dell'area di lavoro non siano esposte a rumori o polvere pericolosi e anche che dispongano di dispositivi di protezione adeguati

**Oggetti nascosti**

- Ispezionare il pezzo e rimuovere tutti i chiodi e altri oggetti incastrati prima del taglio
- Non tentare di tagliare materiale contenente oggetti incastrati a meno che non ci si assicuri che lo strumento da taglio montato sulla macchina sia adatto per il lavoro
- Le pareti possono nascondere cavi e tubature, i pannelli della carrozzeria dell'auto possono nascondere linee di carburante e l'erba alta può nascondere pietre e vetro. Controllare sempre accuratamente l'area di lavoro prima di procedere

**Attenzione ai rifiuti proiettati**

- In alcune situazioni, il materiale di scarto può essere proiettato ad alta velocità dallo strumento da taglio. È responsabilità dell'utente garantire che altre persone nell'area di lavoro siano protette dal rischio di rifiuti proiettati

**Montaggio di utensili da taglio**

- Assicurarsi che gli strumenti da taglio siano montati correttamente e saldamente e controllare che le chiavi e i dispositivi di regolazione siano rimossi prima dell'uso
- Utilizzare solo utensili da taglio consigliati per la macchina
- Non tentare di modificare gli utensili pneumatici
- Assicurarsi che le lame siano affilate, in buone condizioni e correttamente montate
- Non tentare di riaffilare le lame che non sono adatte per la riaffilatura, queste possono includere lame temprate o lame costituite da leghe indurite tipicamente contenenti tungsteno
- Le lame che possono essere riaffilate devono essere riaffilate solo secondo le istruzioni del produttore. È possibile che vi sia un numero limitato di volte in cui la lama può essere riaffilata
- Le lame riaffilate devono essere ispezionate più a fondo prima dell'uso e sostituite immediatamente in caso di dubbi sulle condizioni o sull'idoneità all'uso
- Nel caso in cui le lame incontrassero un oggetto per cui non sono adatte, queste dovrebbero essere sostituite immediatamente

**Direzione d'uso**

- Alimentare sempre il pezzo in lavorazione verso la lama o la fresa, nella direzione contraria del movimento della lama o della fresa

**Attenzione alle temperature**

- Gli utensili da taglio e i pezzi possono diventare caldi durante l'uso. Non tentare di cambiare gli strumenti finché non si siano raffreddati completamente

**Controllo di polvere e trucioli**

- Non lasciare che polvere o trucioli si accumulino. La segatura presenta un pericolo di incendio e alcuni trucioli di metallo sono esplosivi
- Prestare particolare attenzione durante il taglio di legno e metallo. Le scintille derivanti dal taglio dei metalli sono causa comune degli incendi di segatura
- Ove possibile, utilizzare un sistema di aspirazione della polvere per garantire un ambiente di lavoro più sicuro

## Sicurezza della piallatrice da banco

**AVVERTENZA:** non utilizzare mai lo strumento senza la protezione appropriata in posizione regolata correttamente.

**AVVERTENZA:** qualsiasi parte del blocco di taglio non utilizzata per la piallatura deve essere protetta.

**AVVERTENZA:** durante la piallatura di pezzi sottili, potrebbero essere necessarie misure aggiuntive come l'uso di dispositivi a pressione orizzontale per garantire un funzionamento sicuro.

**AVVERTENZA:** gli strumenti di piallatura non devono essere utilizzati per tagliare battute, incavi, tenoni o stampi.

• **Utilizzare un'adeguata protezione respiratoria:** l'uso di questo strumento può generare polvere contenente sostanze chimiche che possono provocare cancro, difetti alla nascita o altri danni riproduttivi. Alcuni legni contengono conservanti come il rame-arseniato di cromo (CCA) che possono essere tossici. Durante la levigatura, la perforazione o il taglio di questi materiali è necessario prestare particolare attenzione per evitare l'inhalazione e ridurre al minimo il contatto con la pelle.

• **Utilizzare solo lame affilate.** Maneggiare con cura le lame con guanti antitaglio.

**AVVERTENZA:** non utilizzare lame smussate, ciò aumenta il pericolo di contraccolpi.

• **Assicurarsi che tessuti, corde, stracci, fili e oggetti simili siano stati rimossi dall'area di lavoro.** Per evitare che si aggroviglino nel meccanismo della piallatrice

• **Lasciare che lo strumento raggiunga la massima velocità prima di entrare in contatto e iniziare il taglio del pezzo**

• **Spegnerlo SEMPRE e lasciare che le lame si fermino completamente prima di eseguire qualsiasi regolazione, pulizia o manutenzione**

• **Sostituire tutte le lame contemporaneamente,** altrimenti lo squilibrio risultante causerà vibrazioni e ridurrà la vita utile della piallatrice e delle lame

• **Non tentare di eseguire operazioni di taglio non consigliate dal produttore.** Tagli, incavi, tenoni, stampi o piallature di legni pesantemente piegati non sono permessi con questo strumento.

• **Non utilizzare la piallatrice se non è stata fissata su una superficie di lavoro sicura.** Senza un fissaggio sufficiente, la piallatrice può muoversi bruscamente durante il funzionamento, causando potenzialmente gravi lesioni all'operatore.

• **Tenere sempre lo spingipezzo accanto alla superficie di supporto durante le operazioni di piallatura.** Quando si piallano pezzi corti, è necessario utilizzare uno spingipezzo. Utilizzare lo spingipezzo per alimentare il legno quando si trova in prossimità della lama e quando il legno ha uno spessore inferiore a 75 mm.

• **Non tentare la piallatura di materiale piegato se il contatto con la superficie di supporto è insufficiente**

• **Quando si trasporta la piallatrice, assicurarsi di utilizzare le maniglie di supporto (non la maniglia operativa) e che tutti i meccanismi di blocco e di protezione siano saldamente in posizione**

## Prevenzione del contraccolpo

**Nota:** il contraccolpo si verifica quando la lama si blocca rapidamente, a causa di una costrizione, un blocco o un disallineamento, e spinge il pezzo in lavorazione verso l'operatore. In questo caso è possibile che la mano dell'operatore sia tirata verso la lama, causando gravi lesioni.

**AVVERTENZA:** il contraccolpo è il risultato di un uso improprio dello strumento e/o di procedure o condizioni operative errate, tuttavia, se vengono prese precauzioni, le forze di contraccolpo possono essere controllate dall'operatore o evitate del tutto:

- NON TENTARE MAI di tagliare con una lama smussata o deformata.** Assicurarsi SEMPRE che la lama sia adatta al materiale da tagliare.
- Assicurarsi SEMPRE che la guardia/superficie sia parallela alla lama.** Se la guardia/superficie si inclina verso la lama, il pezzo può entrare in contatto con il bordo posteriore della lama.
- Fare ATTENZIONE quando si tagliano pezzi di grandi dimensioni.** Garantire un supporto maggiore e adeguato a pezzi di lavoro più grandi, con supporti in ingresso e in uscita.
- NON tagliare pezzi sferici o pezzi che non possono poggiarsi piatti sul piano da lavoro.** Evitare di tagliare legno contorto, distorto o nodoso.
- NON tagliare legna bagnata, poiché produce un attrito maggiore contro la lama della sega.** La segatura umida può accumularsi sulla lama, aumentando ulteriormente la probabilità di contraccolpi.



- f) **Mantieni una presa salda con entrambe le mani sul pezzo in lavorazione e posiziona le braccia in modo che possano resistere alle forze coinvolte in un eventuale contraccallo.**
- g) **Evitare il percorso della lama** e posizionarsi di lato, ma non in linea con essa.
- h) **NON deviare dalla linea di taglio.** Se è necessario interrompere un taglio prima che sia completo, spegnere la sega e rimuovere il pezzo dalla sega, una volta che la lama ha smesso di ruotare.

**Utilizzare SEMPRE gli spingipezzo, se necessario, per guidare il legno in lavorazione attraverso la lama.** Utilizzare travi di compensato per tenere premuto il pezzo quando possibile.

## Familiarizzazione con il prodotto

1. Tavola di lavoro per pezzi in uscita
2. Tamburo della lama
3. Tavola di lavoro per pezzi in entrata
4. Fori di montaggio della guardia
5. Copricinghia
6. Interruttore ON/OFF
7. Manopola di regolazione della profondità di taglio
8. Fori di montaggio da banco
9. Cavo di alimentazione
10. Staffa di supporto dello spingipezzo
11. Assemblaggio dell'albero pialla
12. Piedini in gomma
13. Porta di estrazione della polvere
14. Spingipezzo
15. Guida
16. Staffa di montaggio della guida
17. Piastra di bloccaggio della guida
18. Staffa scorrevole della guida
19. Guardia del tamburo della lama
20. Maniglia di blocco dell'inclinazione della guida
21. Maniglia di blocco della guida scorrevole
22. Blocchi spingipezzo
23. Chiave esagonale da 6 mm
24. Chiave esagonale da 5 mm
25. Chiave esagonale da 4 mm
26. Maniglie
27. Braccio di guardia
28. Rondella elastica da 8mm
29. Rondella piatta da 8mm
30. Distanziatore da 10 mm
31. Rondella elastica da 6 mm
32. Dado M6 x 10mm
33. Vite a testa esagonale M8 x 30mm
34. Vite a testa esagonale M8 x 20 mm
35. 13 x Bulloni x 20mm
36. Vite esagonale M6 x 25 mm
37. Fermabulloni esterni
38. Fermabulloni interni
39. Blocco scorrevole
40. Piastra protettiva scorrevole
41. Viti della lama
42. Morsetto della lama
43. Vite di regolazione dell'allineamento della lama
44. Lama
45. Viti esagonali dell'unità motore
46. Viti esagonali dell'unità di estrazione della polvere
47. Cinghia ausiliaria
48. Cinghia di trasmissione

## Uso Previsto

Piallatrice da 152 mm da montare a banco, alimentata a rete, con guida regolabile per piallare pezzi fino a 152 mm di larghezza. Solo per lavori di piallatura leggeri.

## Disimballaggio

- Disimballare con cura e controllare lo strumento. Acquisire familiarità con tutte le sue caratteristiche e funzioni
- Assicurarsi che tutte le parti dello strumento siano presenti e in buone condizioni. In caso di parti mancanti o danneggiate, sostituire tali parti prima di tentare di usare questo strumento

## Prima dell'uso

**AVVERTENZA:** assicurarsi che lo strumento sia scollegato dall'alimentazione prima di collegare o cambiare accessori o apportare modifiche.

**AVVERTENZA:** indossare SEMPRE guanti antitaglio adatti (non in dotazione) quando si maneggia questo attrezzo.

## Indicazioni importanti per l'uso sicuro di questo strumento

- Scollegare lo strumento dalla fonte di alimentazione ogni volta che si regola o si sostituisce qualsiasi parte
- Assicurarsi che l'interruttore ON/OFF sia in posizione "OFF" prima di collegare lo strumento all'alimentazione di rete
- Tenere gli arti lontani da tutte le parti mobili
- Indossare occhiali protettivi e una maschera per coprire il viso quando si utilizza questo strumento
- Assicurarsi che tutte le parti mobili si muovano liberamente e siano prive di eventuali blocchi
- Tenere le lame affilate, allineate e correttamente fissate alla testa di taglio
- Non accendere MAI la macchina se il pezzo è a contatto con la lama
- Ogni volta che la piallatrice/fresatrice non è in uso, posizionare l'interruttore su "OFF" e scollegare dall'alimentazione
- Mantenere la piallatrice/fresatrice in ordine. Seguire le istruzioni di manutenzione (consultare "Manutenzione")
- Non utilizzare mai la piallatrice/fresatrice per eseguire tagli parziali - tagliare tutta la lunghezza del pezzo
- Non utilizzare la piallatrice/fresatrice per tagliare recessi, tenoni o stampi
- Notare la direzione di rotazione della fresa indicata sullo strumento

## Montaggio a banco

- Usando i fori di montaggio da banco, fissare la Piallatrice <US fresatrice> ad una superficie di lavoro piana e robusta usando bulloni, dadi esagonali e rondelle di bloccaggio (non in dotazione).

## Installazione della guida

### Attaccare la staffa di montaggio della guida

1. Allineare la staffa di montaggio della guida (16) con il supporto dell'assemblaggio dell'albero pialla(1) e fissarla in posizione usando 2 viti esagonali M8 x 20 mm (34) e la chiave esagonale da 6 mm (23) (Fig. I)
2. Inserire la piastra di bloccaggio della guida (17) nella staffa di montaggio della guida. Posizionare in modo che i due perni siano contro il bordo inferiore della staffa di montaggio della guida
3. Bloccare la piastra di bloccaggio della guida in posizione usando la maniglia di blocco della guida scorrevole (21) e il distanziatore da 10 mm (30). (Fig. II)

### Assemblaggio della guida e della staffa scorrevole

1. Applicare la guida (15) alla staffa scorrevole della guida (18) usando le Viti Esagonali M6 x 25mm (36), le rondelle elastiche da 6mm (31) e la chiave esagonale da 5mm (24) (Fig. III)
2. Far scorrere la guida e la staffa scorrevole sugli incastri a coda di rondine della staffa di montaggio e sulla piastra di bloccaggio della guida (Fig. IV)
3. Far scorrere la maniglia di blocco dell'inclinazione (20) attraverso il distanziatore da 10 mm (30), quindi nell'assemblaggio, e avvitare in senso orario per serrare (Fig. V)

**Nota:** sia la maniglia di blocco dell'inclinazione (20) che la maniglia di blocco della guida scorrevole (21) hanno una regolazione indipendente a molla, il che significa che le impugnature possono essere ruotate indipendentemente dalla barra. Questo può essere effettuato tirando le maniglie, ruotandole e poi rilasciandole. Questa funzione può essere utilizzata nel caso in cui le maniglie non possano essere ruotate a causa di un blocco tra le parti della piallatrice.

### Attaccare la guardia del tamburo della lama

1. Avvitare la guardia del tamburo della lama (19) al braccio di guardia (27) usando i due dadi da M6 x 10mm (32) e le due chiavi da 10mm (non in dotazione) (Fig. VI)
2. Avvitare l'assemblaggio della guardia alla Piallatrice <US fresatrice> tramite i fori di montaggio (4) utilizzando i due bulloni 13 x 20mm (35), 2 rondelle elastiche da 8 mm (28) e una chiave inglese da 13 mm (non in dotazione) (Fig. VII)

IT

## Attaccare le maniglie di trasporto

1. Avvitare le maniglie (26) usando le viti esagonali M8 x 30 mm (33), le rondelle elastiche da 8 mm (28), le rondelle piatte da 8 mm (29) e la chiave esagonale da 6 mm (23). (Fig. VIII)

## Estrazione della polvere

- Un'adeguata estrazione della polvere è essenziale per un luogo di lavoro sicuro; le fibre fini prodotte dalle operazioni di piallatura possono essere pericolose per la salute. Indossare sempre una maschera antipolvere quando si usa questa macchina.
- I dispositivi di estrazione della polvere esterni possono essere collegati alla piallatrice tramite la porta di estrazione della polvere (13)

## Tavola di calibrazione

1. Posizionare una livella (non fornita) o simile, piatta sulla tavola per pezzi in uscita (1) sopra il tamburo della lama (2) (Cfr. Immagine A)
2. Ruotare la manopola di regolazione della profondità di taglio (7) in senso orario per alzare la tavola per pezzi in entrata (3) (diminuire la profondità di taglio) o in senso antiorario per abbassare la tavola (aumentare la profondità di taglio), allineando le tavole in entrata e in uscita per una lettura di 0 millimetri

## Posizionamento della guida

**⚠ AVVERTENZA:** accertarsi SEMPRE che la piastra protettiva scorrevole (40) copra il tamburo della lama (2) sul retro della guida (15) quando la guida sporge sul tamburo della lama mentre è in funzione.

1. La guida (15) può essere regolata per adattarsi a pezzi di varie forme
2. La guida può essere regolata con angoli tra 45° verso l'interno e 45° verso l'esterno
3. Ci sono 3 posizioni di blocco che utilizzano arresti per 45° verso l'interno, 45° verso l'esterno e 90°
4. Per misurazioni precise utilizzare una squadra professionale per controllare l'angolo desiderato della guida

## Impostazione della guida a 90 °

1. Posizionare l'assemblaggio della guida sulla piallatrice e stringere la maniglia di blocco della guida scorrevole
2. Allentare la maniglia di blocco dell'inclinazione della guida (20)
3. Far scorrere il blocco di arresto scorrevole in posizione, sollevando la manopola di blocco, facendo scorrere il blocco verso la guida (Fig. IX)
4. Posizionare la guida in modo che il blocco di arresto sia in contatto con il magnete sul retro della guida stessa
5. Far scorrere la piastra protettiva scorrevole sul tamburo della lama esposto sul retro della guida
6. Una volta in posizione stringere la maniglia di blocco dell'inclinazione

## Impostazione della guida a 45° verso l'interno

1. Posizionare l'assemblaggio della guida sulla piallatrice e stringere la maniglia di blocco della guida scorrevole
2. Allentare la maniglia di blocco dell'inclinazione della guida (20)
3. Rimuovere il blocco di arresto scorrevole per evitare interferenze con il posizionamento della guida
4. Inclinare la parte superiore della guida verso l'interno fino a quando non entra in contatto con i fermabulloni interni (38) (Fig. X)
5. Far scorrere la piastra protettiva scorrevole sul tamburo della lama esposto sul retro della guida
6. Stringere la maniglia di blocco dell'inclinazione della guida per bloccarne la posizione

## Impostazione della recinzione a 45° verso l'esterno

1. Posizionare l'assemblaggio della guida sulla piallatrice e stringere la maniglia di bloccaggio della guida scorrevole
2. Allentare la maniglia di bloccaggio dell'angolazione della guida (20)
3. Rimuovere il blocco di arresto scorrevole per evitare interferenze con il posizionamento della guida
4. Inclinare verso l'esterno la parte superiore della guida finché non sia a contatto con i fermabulloni esterni (37) (Fig. XI)
5. Far scorrere la piastra protettiva scorrevole sul tamburo della lama esposto sul retro della guida
6. Stringere la maniglia di blocco di angolazione della guida per bloccarne la posizione

## Impostare l'allineamento della lama

**⚠ AVVERTENZA:** non toccare MAI il bordo tagliente della lama, è estremamente affilato. Nota: le lame sono state regolate in fabbrica e non dovrebbero richiedere alcuna regolazione prima del primo utilizzo. Tuttavia, le lame potrebbero disallinearsi durante la spedizione e la manipolazione. Per un taglio accurato, devono sempre essere controllate prima dell'uso.

## Controllo delle lame

1. Posizionare un bordo dritto sulla superficie di supporto in uscita, perpendicolare al tamburo della lama
2. Rimuovere le viti del copricinghia e il copricinghia (5) usando la chiave esagonale da 4 mm (25) (Fig. XII)
3. Ruota il tamburo della lama usando la cinghia scoperta (Fig. XIII)
4. La lama (44) dovrebbe semplicemente toccare il bordo dritto mentre il tamburo è in rotazione
5. Se la lama non entra in contatto con il bordo dritto o tira il bordo dritto in avanti, allora la lama dovrà essere regolata
6. Controllare l'altezza della lama su entrambe le estremità per vedere se è in piano

## Allineare le lame

1. Ruotare il tamburo della lama in modo che le quattro viti della lama (41) siano esposte
2. Allentare le quattro viti della lama usando la chiave esagonale da 4 mm (25) (Fig. XIV)
3. Ruotare il tamburo della lama in modo che le due viti di regolazione dell'allineamento della lama (43) siano esposte (Fig. XV)
4. Con un bordo dritto al di sopra del tamburo della lama sulla tavola per pezzi in uscita, ruotare le vite di regolazione dell'allineamento della lama fino a quando essa non entri in contatto con il bordo dritto quando il tamburo viene ruotato (Fig. XVIII)
5. Ripetere con la seconda vite di regolazione per assicurarsi che la lama sia completamente in piano
6. Una volta che la lama è allineata, stringere nuovamente le quattro viti della lama e ripetere il processo di allineamento sulla seconda lama

## Trasporto

- Durante il trasporto o la conservazione della piallatrice, assicurarsi che la guardia di taglio sia posizionata in basso sopra la testa di taglio e che tutti i fermacavi e i blocchi di regolazione siano saldamente in posizione
- Utilizzare solo maniglie (26) per sollevare e trasportare la piallatrice
- Se la piallatrice è montata su un banco o un supporto, assicurarsi che i fissaggi siano stati rimossi e che la piallatrice sia libera di muoversi
- Se la piallatrice/fresatrice è montata su una superficie non fissa, assicurarsi che la tavola sia sbloccata dal banco di lavoro o dal supporto in modo che la piallatrice sia libera di muoversi
- Durante lo spostamento o il trasporto della piallatrice, mantenerla sempre dritta

## Funzionamento

**⚠ AVVERTENZA:** quando si lavora con questo strumento, indossare SEMPRE una protezione per gli occhi, un'adeguata protezione per le vie respiratorie e l'udito, nonché guanti adatti.

**⚠ AVVERTENZA:** assicurarsi che lo strumento sia scollegato dall'alimentazione prima di collegare o cambiare accessori o apportare modifiche.

**IMPORTANTE:** ispezionare sempre la piallatrice prima di ogni utilizzo. Prima di collegarla all'alimentazione di rete, ispezionare le protezioni e le corrette funzionalità di sicurezza dello strumento.

**IMPORTANTE:** assicurarsi che l'operatore sia stato informato adeguatamente sul funzionamento, la regolazione e la manutenzione della piallatrice prima di collegarla alla rete elettrica e azionarla.

**⚠ AVVERTENZA:** assicurarsi SEMPRE che lo strumento sia scollegato dall'alimentazione di rete prima di regolare o modificare le parti dello strumento. Osservare la direzione di rotazione della lama e confrontarla con la direzione di rotazione corretta dell'utensile

## Regolazione della profondità di taglio

**⚠ AVVERTENZA:** assicurarsi SEMPRE che l'utensile sia spento e disconnesso dall'alimentazione prima di tentare di regolare la profondità di taglio. Non regolare MAI la profondità di taglio quando lo strumento è in funzione.

**IMPORTANTE:** l'estensione di taglio di questa piallatrice è indicata nelle specifiche e deve essere rigorosamente rispettata.

1. Per regolare la profondità di taglio, ruotare la manopola di regolazione della profondità di taglio (7) in senso antiorario per aumentare la profondità di taglio e in senso orario per diminuire la profondità di taglio (Fig. XVI)
2. Ogni giro completo della manopola di regolazione della profondità di taglio aumenta o diminuisce la profondità del taglio di 0,75 mm
3. Per una misurazione accurata, eseguire un taglio di prova su un pezzo di legno di scarto e misurare

## Accensione e spegnimento

2. Assicurarsi che il cavo di alimentazione (9) sia inserito nella presa di corrente prima di tentare di accendere lo strumento.
- L'interruttore ON/OFF (6) si trova sulla parte anteriore della piallatrice
- Per accendere la piallatrice, premere il tasto verde 'I'
- Per spegnere la Piallatrice, premere il pulsante rosso 'O'

## Funzionamento della piallatrice

**⚠ AVVERTENZA:** quando si utilizza questo strumento, l'operatore deve sempre essere posizionato sul lato della superficie di supporto in entrata (3) e non deve sporgersi sul lato del tamburo della lama in nessun caso durante il funzionamento dello strumento.

**⚠ AVVERTENZA:** tenere mani e dita ad almeno 150 mm di distanza dal tamburo della lama, utilizzare sempre uno spingipezzo (14) o un blocco spingipezzo (22).

**⚠ AVVERTENZA:** se il tamburo della lama si arresta durante il processo di taglio per qualsiasi motivo, disattivare immediatamente l'alimentazione. Non riavviare lo strumento se si trova a metà di un taglio e non tentare di eseguire tagli parziali sul pezzo.

**⚠ AVVERTENZA:** conservare sempre lo spingipezzo (14) nella staffa per lo spingipezzo (10) in modo che sia facilmente accessibile quando si utilizza la piallatrice da banco.

**ATTENZIONE:** questa piallatrice è stata progettata SOLO per l'uso con fibra di legno naturale asciutta. Non utilizzare mai metalli, plastica, materiali laminati, compensato MDF o altri prodotti sintetici con questa macchina. Non tentare la piallatura di materiale piegato se il contatto con la superficie di supporto è insufficiente

**⚠ AVVERTENZA:** Assicurarsi SEMPRE che la piastra protettiva scorrevole (40) copra il tamburo della lama (2) fino alla parte posteriore della guida (15) quando la guida è posizionata sopra il tamburo della lama durante le operazioni.

**IMPORTANTE:** considerare sempre il tipo di legno e le condizioni del pezzo prima di iniziare a lavorare con questa macchina. Eseguire solo tagli superficiali su materiali più duri o materiali con superfici più ruvide.

## Piallatura superficiale

Cfr. Immagine B.

- La piallatura superficiale viene eseguita per creare una superficie piana su un pezzo in lavorazione in preparazione della piallatura a spessore

1. Impostare l'altezza della tavola per il pezzo in entrata sulla profondità di taglio desiderata

**IMPORTANTE:** quando si effettua una piallatura superficiale, creare solo tagli non profondi per evitare contraccolpi.

2. Imposta la guida a 90° (vedi "Posizionamento della guida")

3. Avvia la piallatrice

4. Posizionare saldamente il pezzo contro la tavola del pezzo in entrata e la guida

5. Alimentare completamente il pezzo attraverso la fresa mantenendo una pressione stabile contro la guida e le due superfici durante l'intero processo di taglio

6. Ripetere se necessario fino al raggiungimento della finitura desiderata

## Giunzione dei bordi

Cfr. Immagine C

- La giuntura del bordo viene eseguita per produrre una superficie piatta lungo un lato del pezzo. Questa operazione è fondamentale durante la creazione di supporti squadrati o per la preparazione di un pezzo da lavorare per la finitura e la giuntura

1. Impostare l'altezza della tavola per il pezzo in entrata sulla profondità di taglio desiderata

**IMPORTANTE:** quando si lavora alla giunzione dei bordi, effettuare solo tagli superficiali per evitare contraccolpi.

2. Imposta la guida a 90° (vedi "Posizionamento della guida")

3. Avviare la piallatrice

4. Collocare saldamente il pezzo contro la guida e la superficie di supporto per pezzi in entrata

5. Alimentare completamente il pezzo attraverso la fresa mantenendo una pressione stabile contro la guida e le due superfici durante l'intero processo di taglio

6. Ripetere se necessario fino al raggiungimento della finitura desiderata

## Taglio inclinato

Cfr. Immagine D.

- I tagli inclinati sono tagli angolari e possono essere creati posizionando la guida all'angolo desiderato e alimentando il pezzo lungo la guida. Questo processo richiede solitamente diverse passate o tagli per produrre la finitura desiderata

1. Impostare l'altezza della tavola per il pezzo in entrata sulla profondità di taglio desiderata

**IMPORTANTE:** quando si effettuano tagli inclinati, tagliare in modo superficiale per evitare contraccolpi.

2. Imposta la guida sull'angolo di taglio desiderato (vedi "Posizionamento del recinto")

3. Posizionare il pezzo in lavorazione contro la superficie di supporto del pezzo in entrata e la guida, con il lato concavo verso il basso

4. Avviare la piallatrice

5. Mantenere la pressione sul pezzo in lavorazione contro la guida e le superfici con lo spingipezzo principale e alimentare il pezzo con il secondo spingipezzo

6. Ripetere fino al raggiungimento della finitura desiderata

## Accessori

- Una gamma di accessori e materiali di consumo, tra cui maschere per il viso, aspirapolvere e guanti resistenti al taglio, è disponibile presso il proprio rivenditore Triton
- I pezzi di ricambio possono essere ordinati su [toolspareonline.com](http://toolspareonline.com)

## Manutenzione

**⚠ AVVERTENZA:** assicurarsi che lo strumento sia scollegato dall'alimentazione prima di collegare o cambiare accessori o apportare modifiche.

**⚠ AVVERTENZA:** indossare SEMPRE guanti antitaglio adatti quando si maneggia il tamburo della lama e i suoi sottocomponenti.

- Questo strumento è realizzato utilizzando componenti di classe leader e si avvale dei più recenti circuiti intelligenti che proteggono lo strumento e i suoi componenti. Nell'uso normale dovrebbe fornire una lunga vita lavorativa

- Parti di questo strumento che possono essere sostituite dall'utente includono:

- Lame
- Cinghia di trasmissione
- Cinghia ausiliaria

**Nota:** le istruzioni per la manutenzione di questi articoli sono fornite in questa sezione del manuale.

## Ispezione generale

- Controllare regolarmente che tutte le viti di fissaggio siano ben salde
- Prima di ogni utilizzo, controllare che il cavo di alimentazione non presenti danni o segni di usura. Le riparazioni devono essere eseguite da un centro assistenza autorizzato Triton. Questo consiglio vale anche per le prolunghette utilizzate con questo utensile
- Se si è incerti su come eseguire una delle seguenti procedure di manutenzione NON tentare, ma fare eseguire la manutenzione da un centro di assistenza Triton autorizzato

## Pulizia

**⚠ AVVERTENZA:** accertarsi che, durante la pulizia o la rimozione dei blocchi dall'attrezzo, l'utensile sia scollegato dall'alimentazione di rete e sia spento. Indossare sempre guanti antitaglio mentre si eseguono le procedure di pulizia e sblocco poiché lo strumento contiene superfici e componenti taglienti.

- Mantenere l'utensile sempre pulito. Lo sporco e la polvere potrebbero logorare velocemente le parti interne e ridurre la durata di vita della macchina. Pulire il corpo della macchina con una spazzola morbida o un panno asciutto. Ove possibile, usare aria pulita, secca e compressa tramite i fori di ventilazione
- Dopo l'uso, aspirare la piallatrice per rimuovere trucioli di legno, segatura e detriti
- Rimuovere segatura, trucioli di legno e grasso dalla cinghia, dagli ingranaggi e dalle parti mobili
- Pulire il corpo dell'utensile con un panno morbido inumidito con un detergente delicato. Non usare alcool, benzina o detergenti aggressivi
- Non utilizzare mai agenti caustici per pulire le parti in plastica

## Sostituzione della lama

**⚠ AVVERTENZA:** indossare SEMPRE guanti antitaglio quando si maneggiano le lame.

**IMPORTANTE:** utilizzare solo lame appositamente progettate per questo utensile.

1. Rimuovere il copricinghia (5) usando la chiave esagonale da 4 mm (25) (Fig. XII)

1. Ruotare il tamburo della lama in modo che le quattro viti della lama (41) siano esposte

2. Rimuovere le quattro viti della lama (41) (Fig. XIV)

3. Rimuovere con cautela il morsetto della lama (42) e la lama (44)

4. Sostituire la lama posizionandola sulle viti di regolazione dell'allineamento della lama (43) (Fig. XVII)

5. Inserire le viti della lama e riallineare la lama (vedi "Allineamento delle lame")

6. Ripetere con la sostituzione della seconda cinghia

## Sostituzione della cinghia

### Sostituzione della cinghia ausiliaria

1. Posizionare la piallatrice a terra o sul banco di lavoro in modo che la base dello strumento sia accessibile

2. Svitare e rimuovere il coperchio inferiore

3. Allentare ma non rimuovere le due viti esagonali dell'unità di estrazione della polvere (46) in modo che l'unità di estrazione della polvere possa spostarsi da un lato all'altro

4. Sostituire la cinghia ausiliaria (47)

5. Mantenere la cinghia e serrare nuovamente le viti esagonali

6. Rimontare il coperchio inferiore

IT

## Sostituzione della cinghia di trasmissione

1. Posizionare la piallatrice a terra o sul banco di lavoro in modo che la base dello strumento sia accessibile
2. Svitare e rimuovere il coperchio inferiore
3. Rimuovere la cinghia ausiliaria (vedere "Sostituzione della cinghia ausiliaria")
4. Allentare ma non rimuovere le quattro viti esagonali dell'unità motore (45) in modo che l'unità motore possa scorrere da un lato all'altro
5. Rimuovere la cinghia di trasmissione (48)
6. Sostituire la cinghia di trasmissione
7. Tendere la cinghia e serrare nuovamente le viti esagonali
8. Rimontare la cinghia ausiliaria e il coperchio inferiore

## Lubrificazione

- Lubrificare leggermente tutte le parti mobili ad intervalli regolari con un lubrificante spray adatto
- I cuscinetti delle unità motore e testa di taglio sono sigillati in fabbrica e non richiedono ulteriore lubrificazione
- Componenti che richiedono una lubrificazione regolare:
  - o Filettatura della manopola di regolazione della profondità di taglio
  - o Staffa scorrevole della guida
  - o Manopola di blocco dell'inclinazione della guida
  - o Manopola di blocco della guida scorrevole
  - o Meccanismo di regolazione della guardia
- Rimuovere eventuali residui di grasso dagli altri componenti, utilizzando eventualmente acqua ragia minerale, quindi applicare una mano di grasso multiscopo leggero (non incluso)
- I piani di lavoro possono essere rivestiti con uno strato molto sottile di cera lubrificante (non inclusa) per proteggere la superficie dalla ruggine e facilitare l'alimentazione dei pezzi di lavoro durante il funzionamento

## Spazzole

Nel corso del tempo le spazzole di carbone all'interno del motore si potrebbero usurare. Delle spazzole eccessivamente usurate possono causare perdita di corrente, funzionamento a intermittenza o scintille visibili a occhio nudo.

Se si sospetta che le spazzole possano essere usurate, farle sostituire presso un centro di servizi autorizzato Triton.

## Contatti

Per consigli tecnici e per eventuali riparazioni, si prega di contattare il nostro servizio di assistenza telefonico al numero (+44) 1935 382 222

**Sito web:** [tritontools.com/it-IT/Support](http://tritontools.com/it-IT/Support)

### Indirizzo:

Toolstream Ltd  
Boundary Way  
Lufton Trading Estate  
Yeovil, Somerset  
BA22 8HZ, Regno Unito

## Conservazione

- Conservare questo utensile con cura in un luogo sicuro, asciutto e lontano dalla portata dei bambini

## Smaltimento

Rispettare sempre le normative nazionali per lo smaltimento di elettrodomestici che non sono più funzionali e non sono atti alla riparazione.

- Non gettare utensili elettrici o apparecchiature elettriche ed elettroniche (RAEE) con i rifiuti domestici
- Contattare l'autorità locale di smaltimento rifiuti per informazioni sul modo corretto di smaltire gli utensili elettrici

## Risoluzione dei problemi

Problema	Possibile Causa	Soluzione
Nessuna funzione quando viene azionato l'interruttore ON / OFF (6)	Assenza di alimentazione	Controllare l'alimentazione
	Interruttore ON/OFF difettoso	Far sostituire l'interruttore ON/OFF in un centro di assistenza Triton autorizzato
Il motore non si avvia	Spazzole di carbone consumate	Le spazzole devono essere sostituite
Scarsa qualità di finitura superficiale dopo la piallatura	La profondità di taglio scelta è troppo grande	Ridurre la profondità di taglio e lavorare invece su più passate
	Lame smussate (44)	Girare o sostituire le lame (vedere "Sostituzione delle lame")
	Il legno è umido	Spegni immediatamente l'utensile. Valutare e correggere il posizionamento della lama (vedere "Sostituzione della lama")
Cilindro non rotante	La cinghia di trasmissione è rotta (48)	Riferirsi a "Sostituzione della cinghia di trasmissione" e sostituire la cinghia
Vibrazioni e rumori anomali	ARRESTARE immediatamente lo strumento	Ricontrollare che tutte le parti accessibili siano correttamente montate e bloccate
		Rivolgersi ad un centro di assistenza autorizzata Triton

## Garanzia

Per la registrazione della garanzia visitare il sito web [tritontools.com](http://tritontools.com)\* e inserire i propri dettagli.

A meno che il proprietario non abbia specificato diversamente, i suoi dettagli saranno inclusi nella lista di distribuzione che sarà utilizzata per inviare regolarmente informazioni sulle novità Triton. I dati personali raccolti saranno trattati con la massima riservatezza e non saranno rilasciati a terze parti.

## Informazioni sull'acquisto

Data di acquisto: \_\_\_/\_\_\_/\_\_\_

Modello N.: TSPL152 Conservare lo scontrino come prova dell'acquisto

Triton Precision Power Tools garantisce all'acquirente di questo prodotto che, se qualsiasi parte dovesse presentare difetti di materiale o di fabbricazione entro 3 ANNI dalla data di acquisto originale, Triton riparerà o sostituirà, a sua discrezione, la parte difettosa gratuitamente. Questa garanzia non si applica ad uso commerciale né si estende alla normale usura o a danni a seguito di incidenti, abuso o uso improprio dell' utensile.

Registra il tuo prodotto on-line entro 30 giorni dall'acquisto.

Vengono applicati i termini e le condizioni generali.

Ciò non pregiudica i tuoi diritti legali

IT

# Traducción del manual original

## Introducción

Gracias por haber elegido esta herramienta Triton. Estas instrucciones contienen la información necesaria para utilizar este producto de forma segura y eficaz. Lea atentamente este manual para obtener todas las ventajas y características únicas de su nueva herramienta. Conserve este manual a mano y asegúrese de que todas las personas que utilicen esta herramienta lo hayan leído y entendido correctamente.

## Descripción de los símbolos

Los siguientes símbolos pueden aparecer en la placa de características de su herramienta. Estos símbolos representan información importante sobre el producto o instrucciones relativas a su uso.



Lleve protección auditiva  
Lleve protección ocular  
Lleve protección respiratoria  
Lleve un casco de seguridad



Lleve guantes de seguridad



Lea el manual de instrucciones



No utilizar en ambientes húmedos o bajo la lluvia



Desconecte siempre la herramienta de la toma eléctrica antes de realizar cualquier tarea de mantenimiento, sustituir accesorios o cuando no la esté utilizando.



**ADVERTENCIA:** Los mecanismos móviles de esta herramienta pueden causar cortes y lesiones personales



Nunca toque el disco/cuchilla cuando la herramienta esté enchufada en la toma de corriente. Asegúrese de que el disco/cuchilla se haya detenido completamente.



Protección de clase I (protección a tierra)



**Protección medioambiental**  
Los productos eléctricos usados no se deben mezclar con la basura convencional. Están sujetos al principio de recogida selectiva. Solicite información a su ayuntamiento o distribuidor sobre las opciones de reciclaje.



Conforme a las normas de seguridad y la legislación correspondiente.



¡Peligro!



Tenga precaución – ¡Peligro de contragolpe!



Para uso solo en interiores.



Se recomienda/necesita utilizar un sistema de extracción de polvo



**ADVERTENCIA**  
**LEVANTAMIENTO DE CARGAS PESADAS** Riesgo de lesiones. Solicite asistencia para levantar o mover este producto.  
**ADVERTENCIA:** Producto pesado. Se necesitan más de una persona para montar esta herramienta.

## Abreviaturas de términos técnicos

V	Voltio/s
~, a.c.	Corriente alterna
A, mA	Amperio/s, miliamperio/s
n0	Velocidad sin carga
Nm	Newton metro (par de apriete)
psi	Libra por pulgada cuadrada
°	Grados
Hz	Hercio/s
W, kW	Vatio/s, kilovatio/s
/min or min <sup>-1</sup>	(revoluciones/oscilaciones) por minuto
rpm	(revoluciones/oscilaciones) por minuto
dB(A)	Nivel de decibelios (ponderada A)

## Características técnicas

<b>Modelo:</b>	TSPL152
<b>Tensión:</b>	230 V, 50/60 Hz
<b>Potencia:</b>	1100 W
<b>Velocidad sin carga:</b>	8.000 min <sup>-1</sup>
<b>Profundidad máxima de corte:</b>	0 - 3,2 mm
<b>Ancho de corte:</b>	0 - 152,4 mm
<b>Dimensiones de la mesa:</b>	771 x 260 x 70,7 mm
<b>Ángulos de ajuste de la guía:</b>	45 - 135°
<b>Clase de protección:</b>	
<b>Grado de protección:</b>	IP20 / IP54 (interruptor)
<b>Longitud del cable de alimentación:</b>	2 m
<b>Dimensiones (L x An x A):</b>	965 x 505 x 315 mm
<b>Peso:</b>	25,4 kg
<b>Como parte de nuestra política de desarrollo de productos, los datos técnicos de los productos Triton pueden cambiar sin previo aviso.</b>	
<b>Información sobre ruido y vibración:</b>	
<b>Presión acústica L<sub>pk</sub>:</b>	94,3 dB(A)
<b>Potencia acústica L<sub>wa</sub>:</b>	107,3 dB(A)
<b>Incertidumbre K:</b>	3 dB
<b>El nivel de intensidad sonora para el usuario puede exceder de 85 dB(A). Se recomiendan usar medidas de protección auditiva.</b>	

**ADVERTENCIA:** Utilice siempre protección auditiva cuando el nivel ruido exceda 85 dB(A) o cuando esté expuesto durante largos periodos de tiempo. Si por algún motivo nota algún tipo de molestia auditiva incluso llevando orejeras de protección, detenga inmediatamente la herramienta y compruebe que las orejeras de protección estén colocadas adecuadamente. Asegúrese de que el nivel de atenuación y protección de las orejeras sea adecuado dependiendo del tipo de herramienta y el trabajo a realizar.

**ADVERTENCIA:** La exposición a la vibración durante la utilización de una herramienta puede provocar pérdida del sentido del tacto, entumecimiento, hormigueo y disminución de la capacidad de sujeción. La exposición durante largos periodos de tiempo puede provocar enfermedad crónica. Si es necesario, limite el tiempo de exposición a la vibración y utilice guantes anti-vibración. No utilice la herramienta cuando sus manos estén muy frías, las vibraciones tendrán un mayor efecto. Utilice los datos técnicos de su herramienta para evaluar la exposición y medición de los niveles de ruido y vibración.

Los niveles de vibración y ruido están determinados según las directivas internacionales vigentes. Los datos técnicos se refieren al uso normal de la herramienta en condiciones normales. Una herramienta defectuosa, mal montada o desgastada puede incrementar los niveles de ruido y vibración. Para más información sobre ruido y vibración, puede visitar la página web [www.osha.europa.eu](http://www.osha.europa.eu)

Lea cuidadosamente este manual y cualquier otra indicación antes de usar este producto. Guarde estas instrucciones con el producto para poderlas consultar en el futuro. Asegúrese de que todas las personas que utilizan este producto están completamente familiarizadas con este manual.

Incluso cuando se esté utilizando según lo prescrito, tenga siempre precaución. Si no está completamente seguro de cómo utilizar este producto correctamente, no intente utilizarlo.

## Instrucciones de seguridad para herramientas eléctricas

**ADVERTENCIA:** Lea siempre cuidadosamente todas las advertencias e instrucciones seguridad para utilizar este producto de forma segura. No seguir estas instrucciones podría causar una descarga eléctrica, incendio y/o lesiones graves. Guarde estas instrucciones con la herramienta para poderlas consultar en el futuro.

**ADVERTENCIA:** Esta herramienta no ha sido diseñada para ser utilizada por niños o personas discapacitadas salvo que estén bajo la supervisión de una persona responsable que garantice la seguridad durante el uso del aparato. Se recomienda vigilar a los niños para que no jueguen con esta herramienta.

**PRECAUCIÓN:** Utilice la herramienta eléctrica y los accesorios siguiendo siempre las instrucciones suministradas por el fabricante. El uso de cualquier accesorio diferente a los mencionados en este manual podría ocasionar daños o lesiones graves.

El término "herramienta eléctrica" descrito en este manual se refiere a una herramienta alimentada por conexión eléctrica mediante cable (herramienta alámbrica) o una herramienta eléctrica alimentada por batería (herramienta inalámbrica).

- Mantenga el área de trabajo limpia y bien iluminada.** Las áreas de trabajo desordenadas y oscuras son peligrosas y pueden provocar un accidente.
- Entorno de trabajo adecuado.**

No utilice esta herramienta bajo la lluvia.

No utilice esta herramienta en áreas húmedas o mojadas.

Mantenga el área bien iluminada.

No utilice esta herramienta en áreas con gases o líquidos inflamables.
- Descargas eléctricas.** Evite el contacto con superficies puestas a tierra tales como tuberías, radiadores, estufas y refrigeradores.
- Mantenga alejadas a otras personas.** Mantenga alejados a los niños y personas que se encuentren a su alrededor mientras está trabajando con una herramienta eléctrica.
- Almacenaje.** Guarde siempre las herramientas eléctricas en un lugar seco fuera del alcance de los niños.
- No fuerce la herramienta.** La herramienta correcta funcionará mejor y con más seguridad a la velocidad para la que se ha diseñado.
- Utilice las herramientas y accesorios adecuados.** No intente realizar un trabajo con una herramienta o accesorio que no sea adecuado.
- Vístase adecuadamente.**

No lleve ropa holgada ni joyas.

Lleve calzado antideslizante

Mantenga el pelo recogido.
- Use equipo de protección personal.**

Utilice siempre protección ocular.

Utilice máscara de protección anti-polvo.

**ADVERTENCIA:** No utilizar el equipo de protección adecuado puede provocar lesiones graves.

- Extracción de polvo.** Utilice siempre un sistema de extracción de polvo/aspiradora y asegúrese de utilizarlos de manera apropiada.
- No doble el cable de alimentación.** No use nunca el cable de alimentación para transportar la herramienta eléctrica, tirar de ella o desenchufarla. Mantenga el cable de alimentación alejado de fuentes de calor, del aceite, de los bordes afilados o piezas móviles.
- Sujete las piezas de trabajo.** Utilice siempre abrazaderas o un tornillo de banco para sujetar la pieza de trabajo.
- No adopte posturas forzadas.** Colóquese en posición firme y mantenga el equilibrio en todo momento
- Mantenimiento de las herramientas.**

Las herramientas de corte deben estar siempre afiladas y limpias. Las herramientas de corte correctamente afiladas son menos propensas a trabarse y son más fáciles de controlar.

Lubrique las piezas y accesorios necesarios.

Inspeccione el cable de alimentación periódicamente. En caso de estar dañado, contacte con un servicio técnico autorizado para su reparación.

Inspeccione los cables de extensión regularmente y repárelos si están dañados.

Mantenga siempre las empuñaduras limpias de grasa y aceite.

**ADVERTENCIA:** Muchos accidentes son causados por herramientas eléctricas que carecen de un mantenimiento adecuado.

- Desenchufe la herramienta.** Desconecte la herramienta eléctrica antes de instalar accesorios (brocas, fresas, disco de corte) o realizar cualquier tarea de mantenimiento.

**ADVERTENCIA:** Utilice sólo accesorios y piezas recomendadas por el fabricante.

- Retire todas las llaves de ajuste.** Retire siempre todas las llaves de ajuste antes de encender y utilizar la herramienta.

- Encendido accidental.** Asegúrese de que el interruptor esté en la posición de apagado antes de enchufar la herramienta.

**ADVERTENCIA:** El encendido accidental puede causar lesiones graves.

- Cables de extensión para exteriores.** Cuando utilice una herramienta eléctrica en el exterior, use un cable de extensión adecuado para uso en exteriores. La utilización de un cable adecuado para exteriores reduce el riesgo de descargas eléctricas.

- Manténgase alerta.**

Fíjese en lo que está haciendo y use el sentido común cuando esté utilizando una herramienta eléctrica.

No use una herramienta eléctrica cuando esté cansado o bajo la influencia de drogas, alcohol o medicamentos.

**ADVERTENCIA:** Distraerse mientras está utilizando una herramienta eléctrica puede provocar lesiones corporales graves.

- Piezas en mal estado.**

Compruebe que su herramienta funcione correctamente antes de utilizarla.

Asegúrese de que no haya piezas en movimiento desalineadas o trabadas, piezas rotas o cualquier otro problema que pueda afectar al funcionamiento de la herramienta.

Algunas de las piezas (ej. protector) deben ser reparadas solamente por un servicio técnico autorizado.

Los enchufes dañados deben repararse únicamente por un servicio técnico autorizado.

**ADVERTENCIA:** No utilice la herramienta si el botón de encendido/apagado no funciona correctamente. Repárelo en un servicio técnico autorizado.

- Reparación de su herramienta. Lleve siempre su herramienta eléctrica a un servicio técnico cualificado. No seguir estas instrucciones podría provocar lesiones graves e invalidar la garantía.

**ADVERTENCIA:** Utilice únicamente piezas de recambio idénticas.

**ADVERTENCIA:** Si el cable de alimentación está dañado, deberá repararlo en un servicio técnico autorizado.

- El enchufe de su herramienta eléctrica debe coincidir con la toma de corriente.**

Nunca realice ningún tipo de modificación en el enchufe. No utilice adaptadores de enchufe sin toma de tierra. No modifique los enchufes y tomas de corriente para reducir el riesgo de descargas eléctricas.

- Si es inevitable trabajar con una herramienta eléctrica en lugares húmedos, use un suministro protegido por un interruptor diferencial o disyuntor por corriente diferencial o residual (RCD).** El uso de un RCD reduce el riesgo de descargas eléctricas.

**NOTA:** El término "Dispositivo de protección de corriente diferencial residual" puede ser reemplazado por "Interruptor del circuito de fuga a tierra" o "Interruptor de cortocircuito de fuga a tierra".

**ADVERTENCIA:** Cuando utilice esta herramienta en Australia o Nueva Zelanda, se recomienda conectar esta herramienta a tomas de corriente protegida con dispositivo de protección de corriente diferencial residual de 30 mA o inferior.

**ADVERTENCIA:** Antes de conectar esta herramienta a la toma de corriente, asegúrese de que la tensión eléctrica sea la misma que el especificada en la placa de datos de esta herramienta. Nunca conecte esta herramienta a una toma de corriente con una tensión incompatible, podría dañar la herramienta y provocar lesiones al usuario. En caso de duda, no enchufe la herramienta. Utilizar una toma de corriente con un voltaje inferior al valor nominal indicado en la placa de datos podría dañar el motor.

ES

# Instrucciones de seguridad para herramientas de corte

**ADVERTENCIA:** Antes de conectar esta herramienta a la toma de corriente, asegúrese de que la tensión eléctrica sea la misma que el especificada en la placa de datos de esta herramienta. Nunca conecte esta herramienta a una toma de corriente con una tensión incompatible, podría dañar la herramienta y provocar lesiones al usuario. En caso de duda, no enchufe la herramienta. Utilizar una toma de corriente con un voltaje inferior al valor nominal indicado en la placa de datos podría dañar el motor.

## Uso adecuado de la herramienta de corte

- Asegúrese de que la herramienta de corte sea la adecuada para el trabajo a realizar. No utilice esta herramienta sin haber leído antes toda la documentación suministrada con el producto.

## Protección ocular

- Lleve siempre protección ocular adecuada cuando utilice herramientas de corte.
- Las gafas convencionales no están diseñadas para usar con esta herramienta. Este tipo de gafas no son resistentes a los impactos, usarlas podría causarle lesiones graves.

## Protección auditiva

- Utilice siempre protección acústica adecuada cuando el ruido producido por la herramienta supere los 85 dB(A).

## Protección respiratoria

- Asegúrese de que el usuario, así como las personas de su alrededor, utilicen siempre mascarillas adecuadas contra el polvo.

## Protéjase las manos

- Nunca coloque sus manos cerca de la cuchilla o accesorio de corte. Utilice siempre empujadores cuando vaya a cortar piezas de trabajo pequeñas.

## Personas cercanas a la zona de trabajo

- Es responsabilidad del usuario asegurarse de que las personas cercanas al área de trabajo no estén expuestas al ruido o al polvo excesivo. Asegúrese de que todas las personas que se encuentren cerca del área de trabajo lleven equipo de protección adecuado.

## Objetos ocultos

- Inspeccione el material a cortar y asegúrese de que no hay objetos ocultos (clavos, etc.) antes de empezar a cortar.
- Nunca corte piezas de trabajo que puedan tener objetos ocultos, excepto cuando el accesorio de corte utilizado en la herramienta sea adecuado para ello.
- En las paredes puede haber cables y tuberías ocultos, los paneles de la carrocería de los vehículos pueden esconder tubos de combustible. La hierba crecida puede haber piedras y trozos de cristal. Inspeccione siempre a fondo la zona de trabajo antes de empezar a cortar.

## Material despedido de forma inesperada

- En algunas situaciones, el material puede salir despedido de la herramienta de corte a gran velocidad. Asegúrese de que no haya personas cerca de la zona de trabajo. Es responsabilidad del usuario asegurarse de las personas cercanas al área de trabajo lleven siempre equipo de protección adecuado.

## Instalación de los accesorios de corte

- Asegúrese de que los accesorios de corte estén instalados correctamente y retire todas las llaves de ajuste antes de comenzar a cortar.
- Utilice solo accesorios de corte recomendados para su herramienta.
- No intente modificar los accesorios de corte.
- Asegúrese de que las hojas/cuchillas estén afiladas y colocadas firmemente.
- Nunca intente afilar cuchillas que no estén diseñadas para volver a afilarse, incluido hojas/cuchillas fabricadas en aleaciones endurecidas con carburo de tungsteno.
- Utilice solamente cuchillas compatibles con esta herramienta.
- Afíle la hoja/cuchilla de acuerdo con las indicaciones del fabricante, incluido el número de veces que se puedan afilar.
- Inspeccione siempre las hojas/cuchillas recién afiladas antes de utilizarlas. Sustitúyala si es necesario.
- Sustituya inmediatamente la hoja/cuchilla si esta queda atrapada por un objeto durante el corte.

## Dirección de corte

- Introduzca siempre la pieza de trabajo hacia la cuchilla en sentido contrario al movimiento de la cuchilla.

## Piezas calientes

- Recuerde que el accesorio de corte y la pieza de trabajo puede calentarse excesivamente durante el uso de esta herramienta. Nunca sustituya los accesorios hasta que se hayan enfriado completamente.

## Polvo y residuos

- No deje que se acumule el polvo o las virutas en la zona de trabajo. El aserrín supone un riesgo de incendio y algunas virutas metálicas pueden provocar explosiones.
- Tenga mucha precaución cuando corte madera y metal. Las chispas que produce el corte de metal son causa habitual de incendios producidos donde hay serrín.
- Utilice un sistema de extracción de polvo/aspiradora para mantener un entorno de trabajo limpio y seguro.

# Instrucciones de seguridad para cepillos de banco

**ADVERTENCIA:** Nunca utilice la herramienta sin la protección adecuada en su lugar o ajustada correctamente.

**ADVERTENCIA:** Cualquier parte del mecanismo de corte que no se utilice para cepillar deberá estar protegida.

**ADVERTENCIA:** Cuando se cepillan piezas de trabajo estrechas, pueden ser necesarias placas adicionales, como el uso de dispositivos o empujadores horizontales, para garantizar un trabajo seguro.

**ADVERTENCIA:** Los cepillos eléctricos no deben utilizarse para cortar rebajes, ranuras, espigas o moldes.

- Utilice siempre protección respiratoria: Uso de esta herramienta puede generar polvo que contiene productos químicos que pueden provocar cáncer, defectos congénitos y otros daños reproductivos. Algunos tipos de maderas contienen conservantes altamente tóxicos como el arseniato de cobre cromado (CCA). Tenga especialmente precaución al lijar, perforar o cortar este tipo de materiales. Evite la inhalación y el contacto directo con la piel.

- Utilice solo cuchillas afiladas. Manipule las cuchillas con mucha precaución.

**ADVERTENCIA:** No utilice cuchillas desgastadas, ya que esto aumentará el riesgo de contragolpe.

- Asegúrese de objetos tales como cuerdas, trapos y bayetas estén fuera del área de trabajo para evitar que se puedan quedar atascados en el mecanismo del cepillo de banco.
- Asegúrese de que la herramienta alcance su velocidad máxima antes de comenzar la tarea.
- Desconecte siempre la herramienta y deje que las cuchillas se detengan completamente antes de sustituir un accesorio o realizar cualquier tarea de mantenimiento.
- Sustituya todas las cuchillas al mismo tiempo, de lo contrario no obtendrá un buen funcionamiento y podría dañar la herramienta.
- Utilice esta herramienta para el propósito para el cual ha sido diseñada. Nunca realice cortes que no hayan sido recomendados por el fabricante. Los cortes de rebajes, ranuras, espigas o moldes no son compatibles con esta herramienta.
- Nunca utilice esta herramienta si no está sujeta sobre una superficie estable. El cepillo de banco debe estar sujeto de forma correcta para evitar que se produzcan accidentes.
- Mantenga siempre un empujador cerca de la mesa de entrada. Utilice un empujador para introducir el material cuando sus manos estén demasiado cerca de la cuchilla y cuando el grosor de la pieza de trabajo sea inferior a 75 mm.
- No intente cepillar material mal curvado si el contacto con la mesa de entrada es inadecuado.
- Cuando transporte el cepillo de banco/regresadora, asegúrese de que se utilicen sus asas de transporte (no el asa/empuñadura de trabajo) y de que todos los mecanismos de bloqueo y protección estén colocados de forma segura.

## Prevención contra el contragolpe

**Nota:** El contragolpe es una reacción repentina causada por una hoja apresada, atascada o mal alineada, que hace que la sierra se levante de manera incontrolada dirigiendo la pieza de trabajo bruscamente hacia el operario. En algunas ocasiones el contragolpe puede dirigir la mano del usuario hacia la hoja y provocar lesiones graves.

**ADVERTENCIA:** El contragolpe es el resultado de un uso incorrecto de la sierra y se puede evitar o controlar si toma las precauciones apropiadas de la siguiente manera:

- NUNCA intente realizar un corte con una hoja dañada o desgastada.** Asegúrese que el disco de corte sea adecuado para el material que vaya a cortar.
- Asegúrese SIEMPRE que la guía de corte esté colocada paralelamente a la hoja.** Si la guía se mueve hacia la hoja, la pieza de trabajo podría entrar en contacto con la parte posterior de la hoja.
- Tenga PRECAUCIÓN al cortar paneles de madera de gran tamaño.** Asegúrese de apoyar la pieza de trabajo utilizando soportes adecuados.
- NO corte piezas de trabajo con forma redondas o que no puedan colocarse de forma plana.** Evite siempre cortar piezas de madera con formas deformadas e irregulares.
- NUNCA corte madera mojada ya que se producirá irrotunda en dirección opuesta al sentido de la hoja.** Los restos de aserrín y polvo acumulados en la hoja incrementarán el riesgo de que se produzca un contragolpe.
- Agarre firmemente la pieza de trabajo con ambas manos y coloque sus brazos de forma que pueda contrarrestar el movimiento brusco producido en caso de contragolpe.**
- Colóquese siempre en uno de los lados de la hoja. Nunca se coloque frente a la hoja.**
- NUNCA retire la pieza de trabajo durante un corte.** En caso de interrupción durante el corte, apague y desenchufe la sierra y retire la pieza de trabajo una vez se haya detenido completamente la hoja.
- Utilice SIEMPRE empujadores para guiar la pieza de trabajo durante el corte.** Utilice empujadores para sujetar la pieza de forma segura.



## Características del producto

1. Mesa de salida
2. Tambor de la cuchilla
3. Mesa de entrada
4. Orificio de montaje del protector de la cuchilla
5. Tapa de la correa de transmisión
6. Interruptor de encendido/apagado
7. Perilla de ajuste de profundidad de corte
8. Orificio para montaje en un banco de trabajo
9. Cable de alimentación
10. Soporte para el empujador
11. Soporte para la abrazadera de la guía
12. Patas de goma
13. Salida de extracción de polvo
14. Empujador
15. Guía de corte
16. Soporte de montaje para la guía
17. Tope de bloqueo para la guía
18. Soporte para la guía deslizante
19. Protector del tambor de la cuchilla
20. Empuñadura para bloqueo del ángulo de la guía
21. Empuñadura para bloqueo de la guía deslizante
22. Bloques empujadores
23. Llave hexagonal 6 mm
24. Llave hexagonal 5 mm
25. Llave hexagonal 4 mm
26. Asas de transporte
27. Brazo del protector
28. Arandela elástica 8 mm
29. Arandela plana 8 mm
30. Espaciador 10 mm
31. Arandela elástica 6 mm
32. Tuerca M6 x 10 mm
33. Tornillo hexagonal M8 x 30 mm
34. Tornillo hexagonal M8 x 20 mm
35. Perno 13 x 20 mm
36. Tornillo hexagonal M6 x 25 mm
37. Perno tope exterior
38. Perno tope interior
39. Tope para el mecanismo deslizante
40. Placa de protección del mecanismo deslizante
41. Tornillo para la cuchilla
42. Abrazadera para la cuchilla
43. Tornillo para alinear la cuchilla
44. Cuchilla
45. Tornillos hexagonales del motor
46. Tornillos hexagonales de la salida de extracción de polvo
47. Correa auxiliar
48. Correa de transmisión

## Aplicaciones

Cepillo de banco eléctrico con guía ajustable indicado para utilizar piezas de trabajo de hasta 152 mm de ancho. Esta herramienta está diseñada solamente para realizar tareas ligeras y medianas.

## Desembalaje

- Desembale e inspeccione la herramienta con cuidado. Familiarícese con todas sus características y funciones.
- Asegúrese de que el embalaje incluya todas las piezas y compruebe que estén en buenas condiciones. Si faltan piezas o están dañadas, sustitúyalas antes de utilizar esta herramienta.

## Antes de usar

 **ADVERTENCIA:** Desconecte siempre la herramienta de la toma de corriente antes de cambiar o sustituir cualquier accesorio.

 **ADVERTENCIA:** Lleve SIEMPRE guantes de protección resistentes a los cortes (no suministrados) cuando utilice esta herramienta.

## Indicaciones importantes para un uso seguro de esta herramienta

- Desconecte siempre la herramienta de la toma de corriente antes de cambiar o sustituir cualquier accesorio.
- Asegúrese de que el interruptor de encendido/apagado se encuentre en la posición de apagado "OFF" antes de conectar la herramienta a la toma de corriente.
- Mantenga las manos lejos de todas las partes móviles.
- Utilice protección ocular y respiratoria cuando utilice esta herramienta.
- Asegúrese de que todas las partes móviles no estén obstruidas.
- Mantenga las hojas afiladas, alineadas y sujetas firmemente en el cabezal de corte.
- Nunca encienda la herramienta cuando la pieza de trabajo esté en contacto con las cuchillas.
- Cuando no utilice el cepillo de banco/regresadora, apáguelo y desconéctelo de la toma de corriente.
- Mantenga el cepillo de banco/regresadora en buen estado. Siga las instrucciones descritas en la sección de mantenimiento (véase "Mantenimiento").
- Nunca utilice el cepillo de banco/regresadora para realizar cortes parciales - dejar que corte toda la longitud de la pieza de trabajo.
- No utilice el cepillo de banco/regresadora para cortar huecos, espigas o moldes.
- Observe el sentido de giro de la cuchilla indicado en la herramienta.

## Montaje en un banco de trabajo

- Utilice los orificios de montaje y los elementos de fijación (no suministrados) para colocar la herramienta sobre una superficie firme y plana.

## Instalación de la guía

### Instalación del soporte de montaje para la guía

1. Alinee la abrazadera de la guía (16) con el soporte de la abrazadera de la guía (11) y sujétela utilizando la llave hexagonal de 6 mm (23) y los 2 pernos M8 x 20 mm (34) (Fig. I).
2. Monte la placa de bloqueo de la guía (17) en el soporte de montaje para la guía. Asegúrese de que los dos pasadores estén colocados en el borde de la parte inferior del soporte de montaje para la guía.
3. Utilice la empuñadura para bloqueo de la guía deslizante (21) y el espaciador de 10 mm (30) para fijar la placa en la posición requerida (Fig. II).

### Instalación de la guía y el soporte deslizante

1. Coloque la guía (15) en el soporte para la guía deslizante (18) utilizando los tornillos hexagonales M6 x 25 mm (36), las arandelas de 6mm (31) y la llave hexagonal de 5 mm (24) (Fig. III).
2. Deslice la guía y el soporte deslizante en las ranuras situadas en el soporte de montaje de la guía y la placa de bloqueo de la guía (Fig. IV).
3. Deslice la empuñadura para bloqueo del ángulo de la guía (20) a través del espaciador de 10 mm (30), el conjunto de la guía y apriete el tornillo en sentido horario para fijarla en la posición requerida (Fig. V).

**Nota:** La empuñadura para bloqueo del ángulo de la guía (20) y la empuñadura para bloqueo de la guía deslizante (21) disponen de mecanismo de ajuste con resorte para girarlas en diferentes posiciones de forma independiente. Tire de la empuñadura, gírela y suéltela para ajustarla en la posición requerida. Ajuste las empuñaduras si es necesario para que la herramienta no obstaculice el trabajo a realizar.

## Instalación del protector del tambor de la cuchilla

1. Coloque el protector del tambor de la cuchilla (19) en el brazo del protector (27) utilizando las dos tuercas M6 x 10 mm (32) y dos llaves de 10 mm (no suministradas) (Fig. VI).
2. Instale el conjunto del protector a través de los orificios de montaje del protector (4) utilizando los dos tornillos hexagonales de 13 x 20 mm (35), las dos arandelas de 8 mm (28) y una llave de 13 mm (no suministrada) (Fig. VII).

### Instalación de las asas de transporte

1. Instale las asas de transporte (26) utilizando los tornillos hexagonales M8 x 30 mm (33), las arandelas elásticas de 8 mm (28), arandelas planas de 8 mm (29) y la llave hexagonal de 6 mm (25) (Fig. VIII).

## Extracción de polvo

- En algunas ocasiones, el polvo producido puede ser tóxico. Lleve siempre protección respiratoria cuando utilice esta herramienta.
- Conecte el colector de polvo o un dispositivo de extracción de polvo en la salida de extracción de polvo de la herramienta (13).

ES

## Calibrado de la mesa

1. Coloque un nivel (no suministrado) sobre la mesa de salida (1) y sobre el tambor de la cuchilla (23) (imagen A).
2. Gire la perilla de ajuste de profundidad de corte (7) en sentido horario para ajustar la mesa de entrada (3) a la profundidad de corte más baja o en sentido antihorario para ajustarla en la profundidad de corte más alta, alineando la mesa de entrada con la mesa de salida.

## Ajuste de la posición de la guía

**⚠ ADVERTENCIA:** Asegúrese SIEMPRE de que la placa de protección del mecanismo deslizante (40) cubra el tambor de la cuchilla (2) hasta la parte posterior de la guía (15) durante el funcionamiento de la herramienta.

1. Ajuste el ángulo de la guía de corte (15) para utilizar la herramienta con piezas de trabajo con formas irregulares.
2. La guía de corte puede ajustarse en ángulos entre 45° (interior) y 45° (exterior).
3. La guía dispone de 3 posiciones de bloqueo (45° interior, 45° exterior y 90°).
4. Utilice una escuadra para comprobar el ángulo de ajuste de la guía.

### Ajuste de la guía a 90°

1. Coloque la guía en la herramienta y apriete la empuñadura para bloqueo de la guía deslizante.
2. Afoje la empuñadura para bloqueo del ángulo de la guía (20).
3. Deslice el tope para el mecanismo deslizante en la posición requerida levantando la perilla de bloqueo e introduciendo el tope hacia la guía (Fig. IX).
4. Coloque la guía para que el tope esté en contacto con la parte magnética de la parte posterior de la guía.
5. Deslice la placa protectora del mecanismo deslizante a través del tambor de la cuchilla y la parte posterior de la guía.
6. Apriete la empuñadura para bloqueo del ángulo de la guía.

### Ajuste de la guía a 45° (interior)

1. Coloque la guía en la herramienta y apriete la empuñadura para bloqueo de la guía deslizante.
2. Afoje la empuñadura para bloqueo del ángulo de la guía (20).
3. Deslice el tope para el mecanismo deslizante en la posición requerida para que no interfiera con la guía de corte.
4. Incline la parte superior de la guía hacia dentro hasta que entre en contacto con los pernos del tope interior (38) (Fig. X).
5. Deslice la placa protectora del mecanismo deslizante a través del tambor de la cuchilla y la parte posterior de la guía.
6. Apriete la empuñadura para bloqueo del ángulo de la guía.

### Ajuste de la guía a 45° (exterior)

1. Coloque la guía en la herramienta y apriete la empuñadura para bloqueo de la guía deslizante.
2. Afoje la empuñadura para bloqueo del ángulo de la guía (20).
3. Deslice el tope para el mecanismo deslizante en la posición requerida para que no interfiera con la guía de corte.
4. Incline la parte superior de la guía hacia dentro hasta que entre en contacto con los pernos del tope exterior (37) (Fig. XI).
5. Deslice la placa protectora del mecanismo deslizante a través del tambor de la cuchilla y la parte posterior de la guía.
6. Apriete la empuñadura para bloqueo del ángulo de la guía.

## Alineación de la cuchilla

**⚠ ADVERTENCIA:** Nunca toque el borde de la cuchilla con las manos.

**Nota:** Las cuchillas de esta herramienta vienen ajustadas de fábrica y no requieren ningún ajuste adicional. Con el paso del tiempo las cuchillas pueden llegar a descentrarse. Asegúrese de comprobar el estado de las cuchillas antes de usar esta herramienta.

### Comprobación de las cuchillas

1. Coloque una pieza de trabajo con borde recto en la mesa de salida y el tambor de la cuchilla.
2. Retire los tornillos de la tapa de la correa (5) utilizando la llave hexagonal de 4 mm (25) (Fig. XII).
3. Gire el tambor de la cuchilla utilizando la correa (Fig. XIII).
4. La cuchilla (44) debería tocar el borde recto de la pieza al girar el rodillo.
5. Deberá ajustar la cuchilla cuando no toque o mueva el borde recto de la pieza hacia delante.
6. Compruebe la altura en ambos extremos de la cuchilla para asegurarse de que esté correctamente alineada.

### Alineación de las cuchillas

1. Gire el tambor de la cuchilla ver los cuatro tornillos de la cuchilla (41).
2. Utilice la llave hexagonal de 4 mm (25) para aflojar los cuatro tornillos (Fig. XIV).
3. Gire el tambor de la cuchilla para ver los tornillos de alineación de la cuchilla (43) (Fig. XV).
4. Coloque una pieza de trabajo con borde recto en la mesa de salida, gire el tornillo de alineación de la cuchilla hasta que la cuchilla entre en contacto con el borde recto al girar el rodillo.
5. Repita el mismo proceso con el otro tornillo para comprobar que la cuchilla está correctamente alineada.
6. Vuelva a apretar los cuatro tornillos de la cuchilla y repita el procedimiento anterior para alinear la segunda cuchilla.

### Transporte

- Cuando transporte o guarde esta herramienta, asegúrese de que el protector de la cuchilla esté colocado sobre el cabezal de la cuchilla y de que todos los bloqueos de ajuste y bisel estén correctamente colocados.
- Utilice las solamente las asas de transporte (26) para transportar y levantar la herramienta.
- Cuando el cepillo esté montado sobre un banco de trabajo o soporte, asegúrese de que las fijaciones estén desmontadas y de que la herramienta pueda moverse libremente.
- Cuando el cepillo esté montado sobre un tablero portátil, asegúrese de que el tablero no esté sujeto en el banco de trabajo o soporte para que la herramienta pueda moverse libremente.
- Cuando mueva o transporte la herramienta, manténgala siempre en posición vertical.

## Funcionamiento

**⚠ ADVERTENCIA:** Lleve SIEMPRE protección adecuada cuando utilice esta herramienta, incluido protección ocular, protección auditiva y guantes de protección. Lleve mascarilla respiratoria cuando esté expuesto al humo o el polvo.

**⚠ ADVERTENCIA:** Desconecte siempre la herramienta de la toma de corriente antes de cambiar o sustituir cualquier accesorio.

**IMPORTANTE:** Inspeccione siempre la herramienta antes de cada uso. Antes de conectar la herramienta a la red eléctrica, compruebe los dispositivos de protección y el funcionamiento correcto de la herramienta.

**IMPORTANTE:** Asegúrese de que el usuario esté familiarizado con el uso, ajuste y mantenimiento antes de conectarla a la fuente de alimentación y utilizar esta herramienta.

**⚠ ADVERTENCIA:** Desconecte siempre la toma de corriente antes de realizar cualquier ajuste, calibración, tarea de mantenimiento o limpieza. Observe la dirección de giro de la cuchilla y compárela con la dirección de giro correcta de la herramienta.

## Ajuste de la profundidad de corte

**⚠ ADVERTENCIA:** Desconecte SIEMPRE la herramienta de la toma de corriente antes de ajustar la profundidad de corte. NUNCA ajuste la profundidad de corte con la herramienta encendida.

**IMPORTANTE:** Nunca exceda la capacidad de corte indicada en las especificaciones de este manual.

1. Gire la perilla de ajuste de profundidad de corte (7) en sentido antihorario para incrementar la profundidad de corte o en sentido horario para disminuir la profundidad de corte (Fig. XVI).
2. Cada vuelta completa de la perilla incrementará o disminuirá la profundidad de corte en 0,75 mm.
3. Utilice un trozo de material desechable para comprobar los ajustes realizados.

## Encendido y apagado

Asegúrese de que el cable de alimentación (9) esté conectado a la toma de corriente antes de intentar encender la herramienta.

- El interruptor de encendido/apagado (6) está situado en la parte frontal de herramienta.
- Para encender la herramienta, pulse el botón verde de encendido (I).
- Para apagar la herramienta, pulse el botón rojo de apagado (O).

## Funcionamiento del cepillo de banco

**⚠ ADVERTENCIA:** El usuario debe estar siempre situado en el extremo de la mesa de entrada (3) y no debe alcanzar el tambor de la cuchilla en ningún momento durante el funcionamiento de la herramienta.

**⚠ ADVERTENCIA:** Mantenga las manos y los dedos a una distancia mínima de 150 mm del tambor de la cuchilla (2). Utilice siempre el empujador (14) o los bloques empujadores (22) cuando introduzca la pieza de trabajo a través de la mesa de entrada.

**⚠ ADVERTENCIA:** Apague la herramienta si el tambor de la cuchilla se queda atascado durante el funcionamiento. No encienda la herramienta cuando la pieza de trabajo esté a mitad de camino. No intente realizar cortes parciales.

**⚠ ADVERTENCIA:** Guarde el empujador (14) en el soporte para el empujador (10) para tenerlo siempre a mano.

**⚠ ADVERTENCIA:** Esta herramienta ha sido diseñada para ser utilizada SÓLAMENTE con maderas naturales. Nunca utilice esta herramienta con piezas de trabajo de metal, plástico, maderas laminadas, contrachapadas, DM o maderas sintéticas. No intente cepillar material mal curvado si el contacto con la mesa de entrada es inadecuado.

**⚠ ADVERTENCIA:** Asegúrese SIEMPRE de que la placa de protección del mecanismo deslizable (40) cubra el tambor de la cuchilla (2) hasta la parte posterior de la guía (15) cuando la guía sobresalga sobre el tambor de la cuchilla durante el funcionamiento.

**IMPORTANTE:** Tenga en cuenta el tipo de madera de la pieza de trabajo antes de utilizar esta herramienta. Realice cortes de baja profundidad solamente en maderas macizas con superficie rugosa.

#### Rebaje de superficies

Imagen B.

- Indicado para realizar rebajes antes de realizar cortes más profundos en la pieza de trabajo.
- Ajuste la altura de la mesa de entrada a la profundidad de corte requerida.

**IMPORTANTE:** Realice cortes superficiales para evitar el contragolpe.

- Ajuste la guía de corte a 90° (véase "Ajuste de la guía de corte").
- Encienda el cepillo de banco.
- Sujete la pieza de trabajo contra la mesa de entrada y la guía.
- Introduzca la pieza de trabajo completamente a través de la cuchilla y presione ligeramente contra la guía y la mesa durante el corte.
- Repita el mismo procedimiento hasta conseguir el acabado deseado.

#### Rebaje de cantos

Imagen C.

- Indicado para rebajar los cantos de la pieza de trabajo. Ideal para preparar piezas de trabajo cuadradas y posteriormente realizar uniones.
- Ajuste la altura de la mesa de entrada a la profundidad de corte requerida.

**IMPORTANTE:** Realice cortes superficiales para evitar el contragolpe.

- Ajuste la guía de corte a 90° (véase "Ajuste de la guía de corte").
- Encienda el cepillo de banco.
- Sujete la pieza de trabajo contra la mesa de entrada y la guía.
- Introduzca la pieza de trabajo completamente a través de la cuchilla y presione ligeramente contra la guía y la mesa durante el corte.
- Repita el mismo procedimiento hasta conseguir el acabado deseado.

#### Corte a bisel

Imagen D.

- Los cortes a bisel pueden realizarse colocando la guía en el ángulo requerido e introduciendo la pieza de trabajo a través de la guía. Generalmente, este tipo de corte requiere varias pasadas.
- Ajuste la altura de la mesa de entrada a la profundidad de corte requerida.

**IMPORTANTE:** Realice cortes superficiales para evitar el contragolpe.

- Ajuste la guía de corte a 90° (véase "Ajuste de la guía de corte").
- Sujete la pieza de trabajo contra la mesa de entrada y coloque la parte cóncava de la guía hacia abajo.
- Encienda el cepillo de banco.
- Presione la pieza de trabajo ligeramente contra la guía y la mesa utilizando un bloque empujador e introdúzcala usando el segundo empujador.
- Repita el mismo procedimiento hasta conseguir el acabado deseado.

## Accesorios

- Existen gran variedad de accesorios, equipo de protección y dispositivos de extracción de polvo para esta herramienta disponible en su distribuidor Triton.
- Las piezas de repuesto pueden obtenerse a través de [www.toolsparesonline.com](http://www.toolsparesonline.com)

## Mantenimiento

**⚠ ADVERTENCIA:** Desconecte siempre la herramienta de la toma de corriente antes de cambiar o sustituir cualquier accesorio.

**⚠ ADVERTENCIA:** Lleve SIEMPRE guantes de protección resistentes a los cortes (no suministrados) cuando utilice esta herramienta.

- Esta herramienta está fabricada con componentes de alta calidad y utiliza sistemas de protección para proteger y garantizar el funcionamiento de la herramienta en todo momento.
- Las partes de esta herramienta que pueden ser reemplazadas por el usuario son:
  - Cuchillas
  - Correa de transmisión
  - Correa auxiliar

**Nota:** En esta sección del manual se muestran las instrucciones sobre el mantenimiento de estos elementos.

## Inspección general

- Compruebe regularmente que todos los tornillos y elementos de fijación estén bien apretados. Con el paso del tiempo pueden vibrar y aflojarse.
- Inspeccione el cable de alimentación antes de utilizar esta herramienta y asegúrese de que no esté dañado. Las reparaciones del cable de alimentación deben realizarse por un servicio técnico Triton autorizado.
- Lleve la herramienta a un servicio técnico Triton autorizado si NO está seguro de cómo llevar a cabo cualquiera de los siguientes procedimientos de mantenimiento.

## Limpieza

**⚠ ADVERTENCIA:** Asegúrese de que la herramienta esté apagada y desconectada de toma de corriente antes de limpiar o eliminar cualquier bloqueo. Utilice siempre guantes resistentes a los cortes cuando realice procedimientos de limpieza y desbloquee la herramienta, ya que esta contiene superficies y componentes afilados.

- Mantenga la herramienta siempre limpia. La suciedad y el polvo pueden dañar y reducir la vida útil su herramienta. Utilice un cepillo suave o un paño seco para limpiar la herramienta. Si dispone de un compresor de aire comprimido, sople con aire seco y limpio para limpiar los orificios de ventilación.
- Después de usar la herramienta, aspire la junta para eliminar las astillas de madera, el aserrín y los escombros.
- Limpie el aserrín, las virutas de madera y los restos de grasa de la correa, los engranajes y las piezas móviles.
- Limpie la carcasa de la herramienta con un paño húmedo y detergente suave. Nunca utilice alcohol, combustible o productos de limpieza.
- Nunca utilice agentes cáusticos para limpiar las piezas de plástico.

## Sustitución de las cuchillas

**<exclamation triangle> ADVERTENCIA:** Lleve SIEMPRE guantes de protección resistente a los cortes cuando manipule las cuchillas.

**IMPORTANTE:** Utilice solamente cuchillas compatibles con su herramienta.

- Retire la tapa de la correa (5) utilizando la llave hexagonal de 4 mm (25) (Fig. XII).
- Gire el tambor de la cuchilla para ver los cuatro tornillos de la cuchilla (41).
- Retire los cuatro tornillos de la cuchilla (41) (Fig. XIV).
- Retire la abrazadera para la cuchilla (42) y la cuchilla (44).
- Coloque la nueva cuchilla en los tornillos para alinear la cuchilla (43) (Fig. XVII).
- Coloque los tornillos de la cuchilla y vuelva a alinearla (véase "Alineación de las cuchillas").
- Repita el mismo procedimiento con la segunda cuchilla.

## Sustitución de las correas

### Sustitución de la correa auxiliar

- Coloque la herramienta en el suelo o sobre un banco de trabajo para acceder a través de la base.
- Retire los tornillos y la tapa inferior.
- Afloje los 2 tornillos hexagonales de la salida de extracción de polvo (46) para deslizar la salida de extracción de polvo hacia la izquierda.
- Sustituya la correa auxiliar (47).
- Tense la correa y vuelva a colocar los tornillos hexagonales.
- Vuelva a colocar la tapa inferior.

### Sustitución de la correa de transmisión

- Coloque la herramienta en el suelo o sobre un banco de trabajo para acceder a través de la base.
- Retire los tornillos y la tapa inferior.
- Retire la correa auxiliar (véase "Sustitución de la correa auxiliar").
- Afloje los 2 tornillos hexagonales del motor (45) para deslizar el motor hacia la izquierda/derecha.
- Retire la correa de transmisión (48).
- Sustituya la correa de transmisión.
- Tense la correa y vuelva a colocar los tornillos hexagonales.
- Vuelva a colocar la tapa inferior.

## Lubricación

- Aplique regularmente spray lubricante en las piezas móviles.
- Los rodamientos del motor y del cabezal de corte vienen sellados de fábrica y no requieren lubricación adicional.
- Componentes que requieren lubricación regularmente:
  - o Perilla de ajuste de profundidad de corte
  - o Soporte para la guía deslizante
  - o Perilla de bloqueo del ángulo de la guía
  - o Perilla de bloqueo de la guía deslizante
  - o Mecanismo de ajuste del protector
- Elimine los restos de grasa de los otros componentes, con alcohol mineral o disolventes si es necesario, a continuación, aplique una capa ligera de grasa multusos (no incluida).
- Las mesas de trabajo pueden cubrirse con una capa muy fina de cera lubricante (no incluida) para proteger la superficie de la oxidación y para facilitar el avance de la pieza de trabajo durante el uso.

## Sustitución de las escobillas

- Con el tiempo, las escobillas de carbono del motor se desgastarán.
- Si las escobillas se han desgastado excesivamente, el rendimiento del motor puede disminuir, la herramienta tal vez no arranque o quizás observe una excesiva presencia de chispas.
- Si sospecha que las escobillas pueden estar desgastadas, lleve la herramienta a un servicio técnico autorizado.

## Contacto

Servicio técnico de reparación – Tel: (+44) 1935 382 222

Web: [www.tritontools.com/es-ES/Support](http://www.tritontools.com/es-ES/Support)

Dirección:  
Toolstream Ltd  
Boundary Way  
Lufton Trading Estate  
Yeovil, Somerset  
BA22 8HZ, Reino Unido

## Almacenaje

- Guarde esta herramienta y accesorios en un lugar seco y seguro fuera del alcance de los niños.

## Reciclaje

Deshágase siempre de las herramientas eléctricas adecuadamente respetando las normas de reciclaje indicadas en su país.

- No deseche las herramientas y aparatos eléctricos junto con la basura convencional. Recícelos siempre en puntos de reciclaje.
- Póngase en contacto con la autoridad local encargada de la gestión de residuos para obtener más información sobre cómo reciclar este tipo de herramientas correctamente.

## Solución de problemas

Problema	Causa	Solución
La herramienta no se enciende al accionar interruptor de encendido/apagado (6)	Falta de alimentación eléctrica	Compruebe el suministro eléctrico
	Interruptor de encendido/apagado averiado	Sustituya el interruptor de encendido/apagado en un servicio técnico Triton
El motor no se enciende	Escobillas de carbón desgastadas	Sustituyas las escobillas de carbón
Acabado de mala calidad	Profundidad de corte excesiva	Gire o sustituyas las cuchillas (véase "Sustitución de las cuchillas")
	Cuchillas (44) desgastadas La madera está húmeda	Apague la herramienta. Ajuste la posición de las cuchillas si es necesario (véase "Sustitución de las cuchillas")
El tambor de la cuchilla no gira	Tambor averiado o correa de transmisión (48) rota	Véase "Sustitución de la correa de transmisión" y reemplace la correa
Vibración y ruido anormal	APAGUE la herramienta inmediatamente	Compruebe que todas las piezas estén instaladas correctamente y que estén en buen estado
		Contacte con un servicio técnico Triton autorizado

## Garantía

Para registrar su garantía, visite nuestra página Web en [tritontools.com](http://tritontools.com)\* e introduzca sus datos personales.

Estos datos serán incluidos en nuestra lista de direcciones (salvo indicación contraria) de manera que pueda recibir información sobre nuestras novedades. Sus datos no serán cedidos a terceros.

## Recordatorio de compra

Fecha de compra: \_\_\_ / \_\_\_ / \_\_\_

Modelo: TSPL152 Conserve su recibo como prueba de compra.

Las herramientas Triton disponen de un periodo de garantía de 3 años. Para obtener esta garantía, deberá registrar el producto online en un plazo de 30 días contados a partir de la fecha de compra. Si durante ese periodo apareciera algún defecto en el producto debido a la fabricación o materiales defectuosos, Triton se hará cargo de la reparación o sustitución del producto adquirido. Esta garantía no se aplica al uso comercial por desgaste de uso normal, daños accidentales o por mal uso de esta herramienta.

\* Registre el producto online en un plazo de 30 días contados a partir de la fecha de compra.

Se aplican los términos y condiciones.

Esto no afecta a sus derechos legales como consumidor.

ES

# Tradução das instruções originais

## Introdução

Obrigado por comprar este produto Triton. Este manual contém as informações necessárias para a operação segura e eficiente deste produto. Este equipamento apresenta recursos exclusivos e, mesmo que você esteja familiarizado com produtos similares, é necessário ler o manual cuidadosamente para garantir que as instruções sejam totalmente compreendidas. Assegure-se de que todos os usuários do produto leiam e compreendam este manual, completamente.

## Descrição dos símbolos

A placa de identificação de sua ferramenta poderá apresentar alguns símbolos. Estes indicam informações importantes sobre o produto, ou instruções sobre seu uso.



Use proteção auricular  
Use proteção ocular  
Use proteção respiratória  
Use proteção de cabeça



Use proteção nas mãos



Leia o manual de instruções



**NÃO** use sob chuva ou em ambientes úmidos!



Desconecte sempre da tomada elétrica, quando for fazer ajustes, trocar acessórios, limpar, efetuar manutenção ou quando não estiver em uso!



**AVISO:** A movimentação das peças tem o risco de causar ferimentos por corte ou esmagamento.



Não toque nas lâminas antes da máquina ser desconectada da fonte de energia e antes que as lâminas tenham parado completamente.



Construção de classe I (com aterramento).



**Proteção ambiental**  
O descarte de produtos elétricos não deve ser feito no lixo doméstico. Faça a reciclagem em locais próprios para isso. Consulte as autoridades locais ou seu revendedor para saber como reciclar.



Cumpra a legislação e os padrões de segurança aplicáveis.



Cuidado!



Cuidado com os contragolpes!



Apenas para uso interno!



Coleta de pó necessária ou recomendada.



**AVISO**  
**PERIGO AO SER ERGUIDO**  
O levantamento por uma única pessoa poderá causar ferimentos  
Use auxílio de outros quando desejar mover ou erguer este equipamento  
**AVISO:** Esta máquina é pesada e, como precaução, recomenda-se que seja montada por duas pessoas.

## Abreviações Técnicas

V	Volts
~, a.c.	Corrente alternada
A, mA	Ampere, miliampere
n0	Velocidade sem carga
Nm	Newton metro (torque)
psi	Libras por polegada quadrada
°	Graus
Hz	Hertz
W, kW	Watt, Quilowatt
/min or min <sup>-1</sup>	Operações por minuto
rpm	Rotações por minuto
dB(A)	Nível sonoro, em decibéis (A ponderado)

## Especificação

Modelo:	TSPL152
Voltagem:	230V - 50/60Hz
Potência:	1100 W
Velocidade sem carga:	8000 min <sup>-1</sup>
Máx. profundidade de aplainamento:	0 a 3,2 mm
Largura de aplainamento:	0 a 152,4 mm
Dimensões da mesa	771 x 260 x 70,7 mm
Faixa do ângulo da guia:	45 a 135°
Classe de proteção:	
Proteção de entrada:	Interruptor IP20 - IP54
Comprimento do cabo elétrico:	2 m
Dimensões (C x L x A):	965 x 505 x 315 mm
Peso:	25,4 kg

Como parte do desenvolvimento contínuo de nossos produtos, as especificações da Triton poderão ser alteradas sem aviso.

## Informações sobre ruído e vibração

Pressão sonora LPA	94,3 dB(A)
Potência sonora LWA	107,3 dB(A)
Incerteza K	3 dB

O nível de intensidade sonora para o operador poderá ultrapassar 85 dB(A) e, por isso, são necessárias medidas de proteção.

**AVISO:** Use sempre proteção auditiva apropriada, quando o ruído da ferramenta ultrapassar 85 dB(A), e limite o tempo de exposição ao mínimo necessário. Caso os níveis de ruído se tornem desconfortáveis, mesmo com proteção auditiva, pare imediatamente de usar a ferramenta e verifique se a proteção auditiva está ajustada da forma correta, de modo a proporcionar uma atenuação sonora suficiente para o nível de ruído produzido pela ferramenta.

**AVISO:** A exposição do usuário à vibração da ferramenta pode resultar em perda de sentido do tato, dor, dormência, formigamento e diminuição da capacidade de agarrar. A exposição por longo prazo pode levar a uma condição crônica. Caso necessário, limite o período de tempo que fica exposto à vibração e use luvas antivibração. Não use a ferramenta com as mãos expostas a uma temperatura abaixo da temperatura normal confortável, uma vez que a vibração tem mais impacto nessa condição. Use os valores fornecidos na especificação relativa a vibrações, para calcular a duração e frequência de uso da ferramenta.

Os níveis sonoros e de vibração da especificação são determinados de acordo com padrões internacionais. Os valores consideram o uso normal da ferramenta, sob condições de trabalho normais. Uma ferramenta montada, manida ou usada incorretamente, poderá produzir níveis de ruído, e de vibração, superiores. O site [www.osha.europa.eu](http://www.osha.europa.eu) fornece mais informações sobre níveis de vibração e ruído, no local de trabalho, e pode ser útil para usuários domésticos que usam ferramentas por longos períodos de tempo.

Leia cuidadosamente e compreenda as instruções deste manual e das etiquetas da bancada, antes do uso. Guarde estas instruções com o produto para consultas futuras. Certifique-se de que todas as pessoas que usam este produto têm pleno conhecimento destas instruções.

Mesmo quando a ferramenta é usada conforme prescrito, não é possível eliminar todos os fatores de risco residuais. Portanto, tenha cautela. Se não estiver totalmente certo sobre a forma correta e segura de usar esta ferramenta, não tente usá-la.

## Avisos de segurança gerais da ferramenta

**AVISO!** Quando se trabalha com ferramentas elétricas, devem ser tomadas precauções básicas de segurança para se reduzir o risco de incêndio, choques elétricos e ferimentos pessoais, incluindo as seguintes informações de segurança. Leia todas estas instruções antes de tentar operar este produto e guarde-as para uso posterior.

**AVISO:** Este equipamento não foi concebido para ser usado por pessoas (inclusive crianças) com capacidade física ou mental reduzida, ou sem experiência ou conhecimento, exceto se estiverem sob supervisão ou houverem recebido instruções relativas ao uso do equipamento pela pessoa responsável por sua segurança. As crianças devem ser supervisionadas para garantir que não brinquem com o equipamento.

**CUIDADO:** Use a ferramenta elétrica, seus acessórios e outros elementos de acordo com estas instruções, considerando as condições de trabalho e o serviço a ser executado. O uso da ferramenta para operações diferentes daquelas para as quais foi projetada pode resultar em uma situação de risco

O termo "ferramenta elétrica", nos avisos, se refere a uma ferramenta que usa alimentação da rede elétrica (com cabo elétrico) ou uma bateria (sem cabo elétrico).

- 1 - **Mantenha o local de trabalho limpo** - Locais e bancadas desordenados são um convite a ferimentos.
- 2 - **Providencie um ambiente de trabalho adequado**
  - onde as ferramentas não fiquem expostas à chuva
  - onde as ferramentas não tenham contato com água ou umidade
  - que seja bem iluminado
  - onde as ferramentas não sejam usadas na presença de gases ou líquidos inflamáveis
- 3 - **Proteja-se contra choques elétricos** - Evite contato do seu corpo com superfícies aterradas (por ex., canos, radiadores, fogões, refrigeradores).
- 4 - **Mantenha outras pessoas afastadas do local** - Não deixe que outras pessoas não envolvidas no trabalho, especialmente crianças, toquem a ferramenta ou o cabo de alimentação elétrica e mantenha-as afastadas do local de trabalho.
- 5 - **Armazene ferramentas que não estejam em uso** - Quando não estiverem sendo usadas, as ferramentas deverão ser guardadas em um local seco e trancado, longe do alcance de crianças.
- 6 - **Não force a ferramenta** - Ela fará o trabalho de uma forma melhor e mais segura, se usada na taxa para a qual foi concebida.
- 7 - **Use a ferramenta correta** - Não force ferramentas pequenas a fazerem o trabalho de uma ferramenta de serviço pesado. Não use ferramentas para fins não previstos; por exemplo, não use serras circulares para cortar galhos ou toras de árvores.

### 8 - Vista-se de forma apropriada

- Não use roupas soltas ou joias, que possam ser agarradas por partes móveis da ferramenta.
- Recomenda-se o uso de calçados de segurança adequados, quando trabalhar ao ar livre.
- Use uma toca de proteção para prender cabelos longos.

### 9 - Use equipamento de proteção

- Use óculos de segurança
- Use uma máscara contra poeira se o trabalho produzir poeira ou serragem.

**AVISO:** O não utilização de equipamentos de proteção ou do vestuário adequado poderá provocar ferimentos pessoais ou aumentar a gravidade dos ferimentos.

10 - **Use equipamento de extração de pó** - Se a ferramenta tem encaixe para equipamento de coleta e extração de serragem e poeira, assegure-se de utilizá-lo.

11 - **Não abuse do cabo de alimentação** - Nunca puxe o cabo de energia elétrica para desconectá-lo da tomada. Mantenha o cabo de alimentação longe do calor, óleo e bordas afiadas. Cabos danificados ou emaranhados aumentam o risco de choque elétrico.

12 - **Prenda a peça de trabalho** - Sempre que possível, use braçadeiras ou uma morsa para prender a peça de trabalho. É mais seguro do que usar sua mão.

13 - **Não se estique demais** - Mantenha sempre o equilíbrio e os pés em local firme.

### 14 - Faça a manutenção cuidadosa das ferramentas

- Manter as ferramentas de corte afiadas e limpas, torna-as mais fáceis de controlar e reduz as chances de travarem na peça de trabalho.
- Sigas as instruções de lubrificação e de substituição de acessórios.
- Inspecione os cabos de energia da ferramenta periodicamente, e caso estejam danificados, providencie o reparo por uma oficina de assistência técnica autorizada.
- Inspecione os cabos de extensão periodicamente e substitua-os, se estiverem danificados.
- Mantenha as empunhaduras secas, limpas e livres de óleo e graxa.

**AVISO:** Muitos acidentes são causados por ferramentas mal conservadas.

15 - **Desconecte as ferramentas** da alimentação elétrica, quando não estiverem em uso e antes de efetuar manutenções, ou quando for trocar acessórios como lâminas, brocas e facas.

**AVISO:** O uso de acessórios não recomendados pelo fabricante poderá resultar em risco de ferimentos.

16 - **Remova as chaves e ferramentas** - Crie o hábito de verificar se não ficou nenhuma ferramenta ou chave dentro da máquina, antes de ligá-la à alimentação elétrica.

17 - **Evite partidas não intencionais** - Assegure-se de que o interruptor está na posição "desligado", quando ligar a ferramenta na tomada de energia, quando estiver inserindo um conjunto de baterias ou quando for pegar ou transportar a máquina.

**AVISO:** A partida não intencional de uma ferramenta pode causar ferimentos graves.

18 - **Use extensões próprias para uso externo** - Quando a máquina for usada ao ar livre, use somente cabos de extensão próprios para uso externo, e que tenham esse tipo de indicação em seu corpo. A utilização de um cabo de extensão adequado para uso externo reduz o risco de choque elétrico.

### 19 - Fique alerta

- Preste atenção ao que está fazendo, use o bom senso e não opere a máquina quando estiver cansado.
- Não use ferramentas elétricas quando estiver sob influência de drogas, álcool ou medicamentos.

**AVISO:** Um momento de desatenção, quando se opera uma ferramenta elétrica, pode resultar em ferimentos pessoais graves.

### 20 - Verifique se existem peças danificadas

- Antes de usar a ferramenta, esta deverá ser cuidadosamente inspecionada para se garantir que funcionará corretamente e de acordo com sua finalidade pretendida.
- Verifique o alinhamento ou emperramento das peças móveis, se existem peças quebradas ou outras condições que possam afetar a operação da ferramenta.
- Uma proteção, ou peça, que esteja danificada deverá ser consertada de forma correta, ou substituída, em uma oficina de assistência técnica autorizada, a menos que o manual de instruções dê outra orientação.
- Interruptores defeituosos devem ser consertados em uma oficina de assistência técnica autorizada.

**AVISO:** Não use a ferramenta se o interruptor liga/desliga não estiver funcionando. Nesse caso, o interruptor precisará ser reparado, antes que a máquina volte a ser usada.

21 - **A máquina deve ser reparada por uma pessoa qualificada** - Esta ferramenta elétrica atende as normas de segurança aplicáveis. Os reparos só devem ser efetuados por pessoal qualificado pois, de outro modo, poderão surgir perigos consideráveis para o usuário.

**AVISO:** Quando trocar peças, use apenas peça originais idênticas.

**AVISO:** Se o cabo de força estiver danificado, deverá ser substituído pelo fabricante, ou por um centro de assistência técnica autorizado.

PT

22 - Os plugues de tomada devem corresponder ao padrão da tomada de parede - Nunca modifique os plugues. Nunca use conectores adaptadores em ferramentas elétricas com fio terra (aterradas). Plugues sem modificações e tomadas corretas reduzem o risco de choques elétricos.

23 - Caso esteja usando uma ferramenta elétrica em ambiente externo, use um disjuntor DR - O uso de um disjuntor DR reduz o risco de choques elétricos.

**NOTA:** O termo "Dispositivo de Corrente Residual" (Disjuntor DR, Disjuntor Diferencial, Disjuntor Diferencial Residual, ou, simplesmente DR), poderá ser substituído pelo termo "Disjuntor de Falha de Terra" (Ground Fault Circuit Interrupter, GFCI) ou "Disjuntor de Fuga de Terra" (Earth Leakage Circuit Breaker, ELCB).

**AVISO:** Quando usada na Austrália ou Nova Zelândia, recomenda-se que esta ferramenta seja SEMPRE alimentada através de um Dispositivo de Corrente Residual (DR), com corrente residual nominal de 30mA ou menos.

**AVISO:** Antes de conectar uma ferramenta a uma fonte de energia (conector do interruptor de energia da rede, tomada de parede, etc.), certifique-se de que a voltagem de alimentação tem o mesmo valor que o especificado na etiqueta de identificação da ferramenta. Uma fonte de energia com uma voltagem acima da especificada para a ferramenta poderá resultar em ferimentos graves e danificar a ferramenta. Se estiver em dúvida, não conecte a ferramenta. Usar uma fonte de energia com tensão abaixo da tensão nominal, especificada na placa de identificação, poderá ser prejudicial ao motor.

## Segurança de ferramentas de corte

**AVISO:** Antes de conectar uma ferramenta a uma fonte de energia (conector do interruptor de energia da rede, tomada de parede, etc.), certifique-se de que a voltagem de alimentação tem o mesmo valor que o especificado na etiqueta de identificação da ferramenta. Uma fonte de energia com uma voltagem acima da especificada para a ferramenta poderá resultar em ferimentos graves e danificar a ferramenta. Se estiver em dúvida, não conecte a ferramenta. Usar uma fonte de energia com tensão abaixo da tensão nominal, especificada na placa de identificação, poderá ser prejudicial ao motor.

### Use a ferramenta de corte correta

- Assegure-se de que a ferramenta de corte é adequada ao trabalho. Não assuma que uma ferramenta é adequada sem antes ler a documentação do produto.

### Proteja seus olhos

- Use sempre proteção adequada para os olhos, quando estiver usando ferramentas de corte.
- Óculos comuns não são concebidos para oferecer qualquer proteção quando se usa este produto, pois suas lentes não são resistentes a impactos e podem se despedaçar.

### Proteja sua audição

- Use sempre proteção auricular apropriada, quando o ruído da ferramenta ultrapassar 85dB.

### Proteja sua respiração

- Assegure-se de que você e os demais à sua volta estão utilizando máscaras contra poeira adequadas.

### Proteja suas mãos

- Não deixe suas mãos se aproximarem do disco ou lâminas de corte. Quando trabalhar com com peças de madeira mais curtas, use um extensor e as ferramentas elétricas adequadas.

### Esta ciente de onde estão os outros à sua volta

- É responsabilidade do usuário da máquina garantir que as pessoas que estão na vizinhança do local de trabalho não sejam expostas a ruído e poeiras perigosas e também que estejam usando equipamento de proteção adequado.

### Objetos ocultos

- Inspeccione a peça de trabalho e remova todos os pregos e outros objetos embutidos, antes de iniciar o corte.
- Não tente cortar materiais que contenham objetos embutidos, a menos que a ferramenta de corte instalada em sua máquina seja própria para esse tipo de trabalho.
- Podem existir fiações e tubulações escondidas atrás de paredes, painéis de carrocerias podem esconder tubulações de combustível, e gramados altos podem esconder pedras e vidros. Verifique sempre a área de trabalho antes de prosseguir.

### Tom cuidado com o material arremessado pela máquina

- Em algumas situações, os resíduos são arremessados com muita velocidade pela ferramenta. É responsabilidade do usuário garantir que outras pessoas que estejam no local de trabalho estejam protegidas contra a possibilidade de serem atingidas por material arremessado.

### Instalação de ferramentas de corte

- Garanta que as ferramentas de corte são instaladas de forma correta e firme e verifique que todas as ferramentas e chaves foram removidas da máquina, antes do uso.
- Use apenas as ferramentas de corte recomendadas para sua máquina.
- Não tente fazer modificações em ferramentas de corte.
- Assegure-se de que as lâminas estão afiadas, em boas condições e corretamente instaladas.
- Não tente afiar as lâminas que não forem indicadas para isso. Incluem-se nesse caso lâminas especialmente endurecidas ou lâminas feitas de ligas endurecidas, que tipicamente possuem tungstênio.

- O afiamento das lâminas que puderem ser afiadas deve ser feito de acordo com as instruções do fabricante referentes à respectiva lâmina. Essas instruções poderão definir um número máximo de vezes que a lâmina pode ser afiada.
- As lâminas que podem ser afiadas devem ser inspecionadas de forma mais completa antes do uso, e trocadas imediatamente, caso haja alguma dúvida a respeito de sua adequação ao uso.
- Caso uma lâmina colida com um objeto embutido durante seu uso, para o qual não foi concebida, deve ser substituída imediatamente.

### Sentido de alimentação

- Introduza sempre as peças de trabalho na área de corte contra o sentido de movimentação da lâmina ou ferramenta de corte.

### Tom cuidado com o calor

- As ferramentas de corte e peças de trabalho podem ficar quentes durante o uso. Não tente trocar as ferramentas até que tenham esfriado completamente

### Controle o pó / serragem

- Não deixe que poeira ou serragem se acumulem. A serragem representa um perigo de incêndio e alguns tipos de limalhas metálicas são explosivas.
- Tome cuidado adicional quando estiver cortando madeira ou metal. As centelhas produzidas pelo corte de metais são uma causa comum de incêndios em madeiras.
- Sempre que possível, use um sistema de coleta e extração de serragem de modo a manter um ambiente de trabalho mais seguro.

## Segurança da Fresadora de Bancada

**AVISO:** Nunca use a ferramenta sem a proteção apropriada no lugar, ou corretamente ajustada.

**AVISO:** Qualquer parte do cabeçote de corte que não for ser usado para aplainar, deverá ser protegido.

**AVISO:** Par aplainar peças de trabalho estreitas, poderão ser necessárias medidas adicionais para garantir a segurança, tais como o uso de dispositivos de pressão horizontal.

**AVISO:** Ferramentas de aplainamento não devem ser usadas para corte de rebaxos, recessos, cavilhas ou moldes.

- **Use proteção respiratória apropriada:** O uso desta ferramenta pode produzir pó contendo substâncias químicas causadoras de câncer, defeitos congênitos ou outras alterações reprodutivas. Algumas madeiras contêm conservantes como o Arseniato de Cobre Cromatado (CCA) que podem ser tóxicos. Quando se lixam, perfuram ou cortam tais madeiras, deve ser tomado cuidado adicional para evitar a inalação e reduzir o contato com a pele.

- **Use apenas lâminas afiadas.** Manuseie as lâminas com muito cuidado, usando luvas à prova de cortes.

**AVISO:** Não use lâminas cegas pois isso aumenta o perigo dos contragolpes.

- **Assegure-se de que todas as roupas, cordas, panos, correntes e itens similares são removidos da área de trabalho.** Para evitar o enroscamento no mecanismo da fresa:

- **Deixe a máquina atingir a velocidade plena de operação, antes de tocar na peça de trabalho com a lâmina ou acessório de corte.**

- **Antes de realizar quaisquer ajustes, limpeza ou manutenções, desligue SEMPRE a máquina e aguarde até que o acessório de corte pare de girar completamente.**

- **Substitua todas as lâminas ao mesmo tempo.** Do contrário, o desbalanceamento resultante provocará vibrações e reduzirá a vida útil da fresadora e das lâminas.

- **Não tente executar operações de corte não recomendadas pelo fabricante.** O corte de recessos, cavilhas, moldes ou o aplainamento de madeiras severamente abauladas não é permitido com esta ferramenta.

- **Não use a fresadora, se não estiver fixa a uma superfície de trabalho firme.** Sem a fixação correta, a fresadora de bancada poderá se mover abruptamente durante o uso, podendo provocar ferimentos sérios ao operador.

- **Durante as operações de aplainamento, mantenha sempre o extensor próximo à mesa de alimentação.** O extensor deve ser usado, quando estiver aplainando peças curtas. Use o extensor para alimentar a peça de trabalho quando em proximidade com a lâmina e quando a peça de trabalho for mais fina do que 75 mm.

- Não tente aplainar madeiras muito curvas, se não fizerem um contato adequado com a mesa de alimentação.

- **Quando transportar a plaina de superfície, assegure que as empunhaduras de transporte são usadas (não as de operação) e que os mecanismos de bloqueio e de proteção estão bem fixos no lugar.**



## Prevenção de Contragolpes

**Nota:** Um contragolpe ocorre quando a lâmina trava rapidamente, como resultado de ficar presa ou de desalinhamento, empurrando a peça de trabalho na direção do operador. Também pode puxar as mãos do operador contra a lâmina, o que resultaria em graves ferimentos.

**AVISO:** Os contragolpes são resultado de mau uso e/ou condições de operação ou procedimentos incorretos. Contudo as forças de contragolpe poderão ser controladas pelo operador, ou completamente evitadas, caso sejam tomadas as devidas precauções:

- a) NUNCA tente cortar com uma lâmina cega ou deformada. Assegure-se SEMPRE de que a lâmina é adequada para o tipo de material a ser cortado.
- b) Garanta SEMPRE que a guia/mesa de corte está paralela à lâmina. Se a guia ou mesa estiver inclinada para dentro, na direção da lâmina, a peça de trabalho poderá entrar em contato com a borda traseira da lâmina.
- c) Tome CUIDADO quando cortar peças grandes. Garanta que peças grandes são apoiadas por suportes adequados na entrada e saída da peça.
- d) NÃO corte toras redondas ou peças de trabalho que não possam ser colocadas de forma plana sobre a mesa. Evite madeiras torcidas, deformadas ou cheias de nós.
- e) NÃO corte madeiras molhadas pois isso produz uma fricção mais elevada contra a lâmina. Além disso a serragem úmida poderá se acumular na lâmina aumentando ainda mais a probabilidade de contragolpes.
- f) Empunhe SEMPRE a peça de trabalho com ambas as mãos, firmemente, e posicione seus braços de forma que resistam às forças de contragolpe.
- g) Fique fora da trajetória da lâmina e posicione seu corpo equilibradamente em ambos os lados da lâmina, mas não em linha com ela.
- h) NÃO retroceda o movimento de corte. Caso precise interromper um corte, antes de completá-lo, desligue a ferramenta e remova a peça de trabalho, após a lâmina parar de girar.

Use SEMPRE extensores, quando apropriado, para guiar a peça de trabalho através da lâmina. Sempre que possível, use pentes de segurança para manter a peça de trabalho contra a mesa.

## Familiarização com o produto

1. Mesa de saída
2. Cabeçote de lâminas
3. Mesa de alimentação
4. Furos de fixação do protetor
5. Capa da correia
6. Interruptor LIGA/DESLIGA
7. Botão de ajuste de profundidade de corte
8. Furos de fixação na bancada
9. Cabo de alimentação elétrica
10. Suporte de armazenamento do extensor
11. Suporte da guia
12. Pés de borracha
13. Bocal de extração de pó
14. Extensor
15. Guia
16. Suporte de fixação da guia
17. Placa de bloqueio da guia
18. Suporte de deslizamento da guia
19. Protetor do tambor de lâminas
20. Alavanca de bloqueio do ângulo da guia
21. Alavanca de bloqueio da guia deslizante
22. Blocos extensores
23. Chave sextavada de 6 mm
24. Chave sextavada de 5 mm
25. Chave inglesa de 4 mm
26. Empunhaduras
27. Braço do protetor
28. Arruela elástica de 8 mm
29. Arruela plana de 8 mm
30. Espaçador de 10 mm
31. Arruela elástica de 6 mm
32. Porca M6 x 10 mm
33. Parafuso sextavado M8 x 30 mm
34. Parafuso sextavado M8 x 20 mm
35. Parafuso 13 x 20 mm

36. Parafuso sextavado M6 x 25 mm
37. Parafuso batente externo
38. Parafuso batente interno
39. Batente deslizante
40. Placa deslizante de proteção
41. Parafuso da lâmina
42. Mordente da lâmina
43. Parafuso de ajuste do alinhamento da lâmina
44. Lâmina
45. Parafusos sextavados do motor
46. Parafusos sextavados da unidade de extração de pó
47. Correia auxiliar
48. Correia de acionamento

## Uso Pretendido

Plaina de superfície elétrica de juntas de 152 mm, com guia ajustável, de uso em bancada e alimentada por tomada elétrica, para aplainamento de madeiras de até 152 mm de espessura. Apenas para tarefas de aplainamento leve em madeira.

## Desembalagem de sua ferramenta

- Desembale e inspecione cuidadosamente seu produto. Familiarize-se com todos os seus recursos e funções.
- Certifique-se de que todas as peças da ferramenta estão presentes e em bom estado. Caso estejam faltando peças ou existam peças danificadas, substitua-as primeiro, antes de tentar usar a ferramenta.

## Antes do uso

**AVISO:** Assegure-se de que a ferramenta está desconectada da fonte de alimentação, antes de instalar ou trocar acessórios, ou fazer quaisquer ajustes.

**AVISO:** Use SEMPRE luvas adequadas à prova de cortes (não fornecidas) para manusear esta ferramenta.

## Orientações importantes para o uso seguro desta máquina

- Desconecte a ferramenta da fonte de alimentação elétrica sempre que for ajustar ou substituir qualquer peça.
- Assegure-se de que o interruptor LIGA/DESLIGA está na posição 'OFF' (DESLIGADA), antes de conectar o cabo de alimentação elétrica à tomada.
- Mantenha seus membros longe de todas as partes móveis da máquina.
- Use proteção ocular e uma máscara no rosto, quando usar esta ferramenta.
- Certifique-se de que todas as partes móveis se movimentam livremente e não interferem com nenhum outro objeto.
- Mantenha as lâminas afiadas, alinhadas e presas firmemente ao cabeçote de corte.
- Nunca ligue a máquina com a peça de trabalho em contato com as lâminas.
- Sempre que a plaina/fresadora não estiver em uso, desligue-a e desconecte-a da tomada elétrica.
- Mantenha a fresadora em bom estado. Siga as instruções de manutenção (ver 'Manutenção')
- Nunca use esta fresadora para efetuar cortes parciais. Deixe-a concluir o corte de todo o comprimento da peça de trabalho.
- Não use esta fresadora para cortar recessos, cavilhas ou moldes.
- Observe o sentido de rotação do cabeçote indicado na ferramenta.

## Instalação na bancada

- Usando os furos de fixação na bancada, prenda a Plaina de superfície em uma superfície plana e robusta, com parafusos, porcas sextavadas e contraporcas (não fornecidos).

## Instalação da Guia

### Fixação do Suporte de Fixação da Guia

1. Alinhe o Suporte de fixação da guia (16) com Suporte da guia (11) e prenda no lugar usando 2 Parafusos sextavados M8 x 20 mm (34) e a Chave sextavada de 6 mm (23) (Fig. I)
2. Insira a Placa de bloqueio da guia (17) no Suporte de fixação da guia. Posicione de modo que os dois pinos fiquem contra a borda inferior do Suporte de fixação da guia.
3. Trave a Placa de bloqueio da guia em posição, usando a Alavanca de bloqueio da guia deslizante (21) e o Espaçador de 10 mm (30). (Fig. II)

PT

### Montagem da Guia e do Suporte Deslizante

1. Prenda a Guia (15) ao Suporte deslizante da guia (18), usando os Parafusos sextavados M6 x 25 mm (36), as Arruelas elásticas de 6 mm (31) e a Chave sextavada de 5 mm (24) (Fig. III)
2. Deslize a Guia e o Suporte deslizante sobre os parafusos cauda de andorinha do Suporte de fixação da guia e da Placa de bloqueio da guia (Fig. IV).
3. Deslize a Alavanca de bloqueio do ângulo da guia (20) através de um Espaçador de 10 mm (30) e depois pelo conjunto da Guia, e aparafuse no sentido horário para apertar (Fig. V).

**Nota:** Tanto a Alavanca de bloqueio do ângulo da guia (20) como a Alavanca de bloqueio da guia deslizante (21) têm um ajuste elástico independente, o que significa que as alavancas podem ser giradas independentemente da barra. Isto pode ser feito puxando-se as alavancas, girando-as e, então, soltando. Esta característica pode ser usada quando as alavancas não puderem ser giradas, devido em parte à interferência do conjunto da plaina de superfície.

### Fixação do Protetor do Cabeçote de Lâminas

1. Fixe o Protetor do cabeçote de lâminas (19) ao Braço do protetor (27) usando as duas Porcas M6 x 10 mm (32) e duas chaves inglesas de 10 mm (não fornecidas) (Fig. VI).
2. Fixe o conjunto do protetor à plaina de superfície através dos Furos de fixação do protetor (4), usando os dois Parafusos de 13 x 20 mm (35), 2 Arruelas elásticas de 8 mm (28) e uma Chave inglesa de 13 mm (não fornecida) (Fig. VII).

### Fixação das Empunhaduras de Transporte

1. Fixe as Empunhaduras (26) usando os Parafusos sextavados M8 x 30 mm (33), as Arruelas elásticas de 8 mm (28), as Arruelas planas de 8 mm (29) e a Chave sextavada de 6 mm (23). (Fig. VIII)

### Coleta de pó

- Uma extração de pó adequada é essencial para um ambiente de trabalho seguro. As fibras finas produzidas pelas operações de aplainamento podem ser perigosas à saúde. Use sempre uma máscara de pó quando opera esta máquina.
- Dispositivos de extração de pó externos podem ser encaixados à plaina de superfície por meio do Bocal de extração de pó (13).

### Calibração da Mesa

1. Coloque um nível (não fornecido) ou similar, na mesa de saída (1) sobre o Cabeçote de lâminas (2) (Imagem A)
2. Gire o Botão de ajuste de profundidade de corte (7) no sentido horário para erguer a Mesa de alimentação (3) (menor profundidade de corte), ou no sentido anti-horário para abaixar a mesa (e aumentar a profundidade de corte), alinhando a mesa de alimentação com a mesa de saída, para uma leitura de 0 mm.

### Posicionamento da Guia

**AVISO:** Assegure SEMPRE que a Placa deslizante de proteção (40) esteja cobrindo o Cabeçote de lâminas (2) até à parte traseira da Guia (15), no momento em que a Guia se projeta além do Cabeçote, durante a operação.

1. O ângulo da Guia paralela (15) pode ser ajustado para acomodar uma variedade de formas de peça de trabalho.
2. A Guia pode ser ajustada para ângulos entre 45° para dentro e 45° para fora.
3. Existem 3 posições de bloqueio que usam batentes em 45° para dentro, 45° para fora e 90°.
4. Para medições precisas use um esquadro para conferir o ângulo desejado da guia.

#### Ajuste da Guia em 90°

1. Posicione o conjunto da guia na plaina de superfície e aperte a Alavanca de bloqueio da guia deslizante.
2. Solte a Alavanca de bloqueio do ângulo da guia (20).
3. Deslize o Batente deslizante para a posição, erguendo o botão de bloqueio e deslizando o batente em direção à guia (Fig. IX).
4. Posicione a guia de modo que o Batente fique em contato com o imã na parte traseira da Guia.
5. Deslize a Placa deslizante de proteção sobre o cabeçote de lâminas exposto, até à parte traseira da guia.
6. Uma vez na posição, aperte a Alavanca de bloqueio do ângulo da guia.

#### Ajuste da Guia em 45° para dentro

1. Posicione o conjunto da guia na plaina de superfície e aperte a Alavanca de bloqueio da guia deslizante.
2. Solte a Alavanca de bloqueio do ângulo da guia (20).
3. Remova o Batente deslizante para evitar interferência com o posicionamento da guia.
4. Incline o topo da guia para dentro até que ela toque nos Parafusos de batente internos (38) (Fig. X).
5. Deslize a Placa deslizante de proteção sobre o cabeçote de lâminas até a traseira da guia.
6. Aperte a Alavanca de bloqueio do ângulo da guia de modo a prender a guia na posição.

#### Ajuste da Guia em 45° para fora

1. Posicione o conjunto da guia na plaina de superfície e aperte a Alavanca de bloqueio da guia deslizante.
2. Solte a Alavanca de bloqueio do ângulo da guia (20)
3. Remova o Batente deslizante para evitar interferência com o posicionamento da guia.
4. Incline o topo da guia para fora até que ela toque nos Parafusos de batente externos (37) (Fig. X).
5. Deslize a Placa deslizante de proteção sobre o cabeçote de lâminas até a traseira da guia.
6. Aperte a Alavanca de bloqueio do ângulo da guia de modo a prender a guia na posição.

### Ajuste do alinhamento da lâmina

**AVISO:** Não toque no fio da lâmina em nenhum momento pois é extremamente afiado.

**Nota:** As lâminas devem ser ajustadas na fábrica e não deveriam precisar de nenhum ajuste, antes do primeiro uso. Entretanto, poderão ficar desalinhadas durante o transporte e manuseio e devem ser verificadas sempre antes do uso, para garantir um corte preciso.

#### Verificação das Lâminas

1. Posicione uma régua reta na mesa de saída, se projetando além do cabeçote de lâminas.
2. Remova os parafusos da capa da correia e a capa (5), com uma Chave inglesa de 4 mm (25) (Fig. XII).
3. Gire o Cabeçote de lâminas com a correia exposta (Fig. XIII).
4. A lâmina (44) deve apenas tocar a borda reta, quando o cabeçote gira.
5. Se a lâmina não tocar a borda reta, ou puxar a borda reta para a frente, a lâmina precisa de ajuste.
6. Verifique a altura da lâmina em ambas as extremidades para ver se está nivelada de um lado ao outro.

#### Alinhamento das Lâminas

1. Gire o Cabeçote de lâminas de modo que os quatro Parafusos da lâmina (41) fiquem expostos.
2. Solte os quatro parafusos da Lâmina com uma Chave inglesa de 4 mm (25) (Fig. XIV).
3. Gire o Cabeçote de lâminas de modo que os dois Parafusos de ajuste de alinhamento (43) fiquem expostos (Fig. XV).
4. Com uma régua reta no lugar, acima do Cabeçote de lâminas, na mesa de saída, gire o Parafuso de ajuste de alinhamento da lâmina até que a lâmina toque na régua reta, quando o cabeçote é girado (Fig. XVIII).
5. Repita com o segundo Parafuso de ajuste, para garantir que a lâmina está nivelada de um lado até o outro.
6. Uma vez que a lâmina esteja alinhada, reaperte os quatro parafusos da lâmina e repita o processo de alinhamento na segunda lâmina.

### Transporte

- Quando transportar ou armazenar a plaina de superfície, assegure que o Protetor do cabeçote esteja posicionado para baixo sobre o cabeçote (9) e que todas as travas de chanfro e de ajuste estejam no lugar.
- Use apenas as Empunhaduras (26) para erguer e transportar a plaina de superfície.
- Caso a plaina de superfície esteja instalada em uma bancada ou suporte, garanta que as fixações foram removidas e que a ferramenta está livre para se deslocar.
- Se a plaina de superfície estiver instalada em uma placa portátil, assegure-se de que a placa está solta da bancada ou suporte, de modo que a ferramenta esteja livre para se mover.
- Quando mover ou transportar a plaina de superfície, mantenha-a sempre na vertical.

### Operação

**AVISO:** Use SEMPRE proteção ocular, auricular, respiratória e luvas apropriadas, quando trabalhar com esta ferramenta.

**AVISO:** Assegure-se de que a ferramenta está desconectada da fonte de alimentação, antes de instalar ou trocar acessórios, ou fazer quaisquer ajustes.

**IMPORTANTE:** Inspeção sempre a plaina de superfície, antes de cada uso. Antes de conectar a plaina de superfície à energia elétrica da tomada, inspeção os protetores e o funcionamento correto dos recursos de segurança da ferramenta.

**IMPORTANTE:** Assegure-se de que o operador tem o treinamento adequado na operação, ajuste e manutenção da plaina de superfície, antes de conectá-la à energia elétrica e operá-la.

**AVISO:** Garanta SEMPRE que a ferramenta está desconectada da energia elétrica, antes de ajustar ou trocar qualquer parte da ferramenta. Observe a direção de rotação da lâmina e compare-a com a direção de rotação correta marcada na ferramenta.

## Ajuste da Profundidade de Corte

**⚠️ AVISO:** Assegure-se SEMPRE de que a ferramenta está desligada e desconectada da tomada de energia, antes de tentar ajustar a profundidade de corte. NUNCA ajuste a profundidade de corte com a ferramenta em funcionamento.

**IMPORTANTE:** A faixa de corte desta plaina de superfície está indicada na especificação e deve ser seguida, estritamente.

1. Para ajustar a profundidade de corte, gire o Botão de ajuste de profundidade de corte (7) no sentido anti-horário para aumentar a profundidade, e no sentido horário para diminuir-la (Fig. XVI).
2. Cada volta completa do Botão de ajuste de profundidade de corte aumentará ou reduzirá a profundidade de corte em 0,75 mm.
3. Para medir de forma precisa, execute um corte de teste em um pedaço de madeira descartável e meça.

## Acionamento e Desligamento

Assegure-se de que o Cabo de alimentação (9) está conectado na tomada de energia, antes de tentar ligar a ferramenta.

- O interruptor LIGA/DESLIG (6) está localizado na frente da plaina.
- Para LIGAR a plaina de superfície, pressione o botão verde 'I'.
- Para DESLIGAR a plaina de superfície, pressione o botão vermelho '0'.

## Operação de Plaina de Bancada

**⚠️ AVISO:** Quando usar esta ferramenta, o operador deverá sempre ficar posicionado na ponta da Mesa de alimentação (3) da plaina de superfície, e não deve tocar o Cabeçote de lâminas em nenhum momento, enquanto opera a ferramenta.

**⚠️ AVISO:** Mantenha suas mãos e dedos a pelo menos 150 mm de distância do Cabeçote de lâminas (2). Quando alimentar uma peça de trabalho próximo ao Cabeçote de lâminas, use sempre um Extensor (14) ou os Blocos extensores (22).

**⚠️ AVISO:** Se o Cabeçote de lâminas parar de girar durante o processo, por qualquer motivo, desligue a ferramenta imediatamente. Não reinicie a ferramenta no meio de um corte e não tente efetuar cortes parciais em uma peça.

**⚠️ AVISO:** Guarde sempre o Extensor (14) no Suporte de armazenamento do extensor (10), de modo que seja facilmente acessível, quando estiver operando a estiver operando a plaina de superfície.

**⚠️ AVISO:** Esta plaina de superfície foi concebida para uso APENAS em fibras de madeira natural seca. Nunca use esta máquina em metais, plásticos, materiais laminados, compensados de MDF ou outros produtos sintéticos. Não tente aplainar madeiras muito curvas, se não fizerem um contato adequado com a mesa de alimentação.

**⚠️ AVISO:** Assegure SEMPRE que a Placa deslizante de proteção (40) esteja cobrindo o Cabeçote de lâminas (2) até à parte traseira da Guia (15), no momento em que a Guia se projeta além do Cabeçote, durante a operação.

**IMPORTANTE:** Considere sempre o tipo de madeira e a condição da peça de trabalho, antes de começar a trabalhar com a máquina. Execute apenas cortes rasos em materiais mais duros ou materiais com superfícies mais duras.

### Aplainamento de Superfície

Veja a Imagem B.

• O aplainamento de superfície é feito para criar uma superfície plana em uma peça, como etapa preparatória para o aplainamento de espessura.

1. Ajuste a altura da mesa de alimentação na profundidade de corte desejada.

**IMPORTANTE:** Quando estiver realizando um aplainamento de superfície, faça apenas cortes rasos para evitar contragolpes.

2. Ajuste a guia em 90° (Ver "Posicionamento da Guia").
3. Ligue a plaina de superfície.
4. Posicione a peça de trabalho firmemente contra a Mesa de alimentação e a Guia.
5. Alimente a peça de trabalho completamente através da ferramenta de corte, ao mesmo tempo em que mantém uma pressão firme contra a Guia e as Mesas, durante todo o corte.
6. Repita o processo, até atingir o acabamento desejado.

### Junção de bordas

Veja a Imagem C.

• A junção de bordas é feita para produzir uma superfície verdadeiramente plana em toda a lateral de uma peça. É essencial fazer isto quando se criam peças retas ou na preparação de uma peça para acabamento ou união com outras.

1. Ajuste a altura da mesa de alimentação para a profundidade de corte desejada.

**IMPORTANTE:** Quando estiver realizando uma junção de bordas, faça cortes rasos para evitar contragolpes.

2. Ajuste a guia em 90° (Ver "Posicionamento da Guia").
3. Ligue a fresadora.
4. Posicione a peça de trabalho firmemente contra a Mesa de alimentação e a Guia.
5. Alimente a peça de trabalho completamente através da ferramenta de corte, ao mesmo tempo em que mantém uma pressão firme contra a Guia e as Mesas, durante todo o corte.
6. Repita o processo, se necessário, até atingir o acabamento desejado.

### Corte de Chanfros

Veja a Imagem D.

• Os cortes de chanfros são cortes angulares e podem ser criados posicionando-se a guia no ângulo desejado e alimentando-se a peça na direção imposta pela guia. Este processo normalmente exige vários passes ou cortes, para produzir o acabamento desejado.

1. Ajuste a altura da mesa de alimentação para a profundidade de corte desejada.

**IMPORTANTE:** Quando estiver realizando um corte de chanfro, faça cortes rasos para evitar contragolpes.

2. Ajuste a Guia no ângulo de corte desejado (Veja "Posicionamento da Guia").
3. Posicione a peça de trabalho contra a Mesa de alimentação e Guia com o lado côncavo para baixo.
4. Ligue a fresadora.
5. Mantenha a pressão da peça de trabalho contra a Guia e Mesas, com a ponta do Bloco extensor e empurre-a com o segundo Bloco extensor.
6. Repita o processo, se necessário, até atingir o acabamento desejado.

## Acessórios

- Seu revendedor Triton possui à disposição uma série de acessórios e consumíveis, incluindo máscaras respiratórias, extratores de pó e luvas à prova de corte.
- Peças de reposição podem ser obtidas através do site: [www.toolsparesonline.com](http://www.toolsparesonline.com)

## Manutenção

**⚠️ AVISO:** Assegure-se de que a ferramenta está desconectada da fonte de alimentação, antes de instalar ou trocar acessórios, ou fazer quaisquer ajustes.

**⚠️ AVISO:** Use SEMPRE luvas adequadas, à prova de cortes, quando manusear o Cabeçote de lâminas e seus subcomponentes.

- Esta ferramenta é fabricada com o uso de componentes de primeira linha e us os circuitos inteligentes mais recentes para proteger a ferramenta e seus componentes. Sob uso normal, a ferramenta deve apresentar uma vida útil longa.
- As partes desta ferramenta que podem ser substituídas são:
  - I. As lâminas
  - II. A correia de acionamento
  - III. A correia auxiliar

**Nota:** As instruções de como trocar esses itens são fornecidas nesta seção do manual.

## Inspecção Geral

- Verifique regularmente se todos os parafusos de fixação estão apertados.
- Inspecione o cabo de energia da ferramenta, antes de cada utilização, em busca de desgaste ou danos. Reparos devem ser realizados em um Centro de Serviços Autorizado da Triton. Esta orientação também se aplica a reparos nos cabos de alimentação elétrica da ferramenta.
- Caso você não tenha certeza de como realizar qualquer um dos procedimentos de manutenção descritos a seguir, NÃO tente. Ao invés disso, solicite a manutenção a um Centro de Serviços Autorizado da Triton.

## Limpeza

**⚠️ AVISO:** Quando estiver limpando ou removendo entupimentos da ferramenta, assegure-se de que ela está desconectada da tomada de alimentação elétrica. Use sempre luvas à prova de cortes, durante procedimentos de limpeza ou desobstrução, pois a ferramenta possui bordas e componentes afiados.

- Mantenha sua ferramenta limpa o tempo todo. A sujeira e o pó produzem desgaste acelerado das peças internas e encurtam a vida útil da ferramenta. Limpe o corpo de sua ferramenta com uma escova macia ou pano seco. Se houver ar comprimido disponível, use-o para soprar a sujeira nas fendas de ventilação.
- Após o uso, aspire a plaina para remover cavacos de madeira, serragem e detritos.
- Remova a serragem, cavacos de madeira e graxa das correias, engrenagens e peças móveis.
- Limpe a caixa da ferramenta com um pano macio usando um detergente suave. Nunca use álcool, gasolina e agentes de limpeza fortes.
- Nunca use agentes cáusticos para limpar peças plásticas.

## Substituição da Lâmina

**⚠️ AVISO:** Use SEMPRE luvas à prova de cortes quando manusear as lâminas.

**IMPORTANTE:** Use apenas lâminas especificamente concebidas para esta máquina.

1. Remova a capa da correia (5), com uma Chave inglesa de 4 mm (25) (Fig. XII).
2. Gire o Cabeçote de lâminas de modo que os quatro Parafusos da lâmina (41) fiquem expostos.
3. Remova os quatro Parafusos da lâmina (41) (Fig. XIV)
4. Cuidadosamente, remova o Mordente da lâmina (42) e a Lâmina (44).
5. Troque a lâmina posicionando-a nos Parafusos de ajuste de alinhamento da lâmina(43) (Fig. XVII).
6. Insira os Parafusos da lâmina e realinhe a lâmina (Veja "Alinhamento das Lâminas").
7. Repita para a segunda lâmina.

PT

## Substituição da Correia

### Substituição da Correia Auxiliar

1. Deite a plaina de superfície na bancada, ou no chão, de modo que a base da ferramenta fique acessível.
2. Desaparafuse e remova a tampa do fundo.
3. Solte, mas não remova os dois Parafusos sextavados da unidade de extração de pó (46), de modo que a unidade de extração possa se mover de um lado a outro.
4. Substitua a Correia auxiliar (47).
5. Ajuste a correia na tensão correta e reaperte os Parafusos sextavados.
6. Reinstale a tampa do fundo.

### Substituição da Correia de Acionamento

1. Deite a plaina de superfície na bancada, ou no chão, de modo que a base da ferramenta fique acessível.
2. Desaparafuse e remova a tampa do fundo.
3. Remova a Correia auxiliar (Veja 'Substituição da Correia Auxiliar').
4. Solte, mas não remova os quatro Parafusos sextavados do motor (45), de modo que a unidade do motor possa se mover de um lado a outro.
5. Remova a Correia de acionamento (48).
6. Troque a Correia de acionamento.
7. Ajuste a correia na tensão correta e reaperte os Parafusos sextavados.
8. Reinstale a Correia auxiliar e a Tampa do fundo.

## Lubrificação

- Lubrifique ligeiramente todas as peças móveis a intervalos regulares, usando um lubrificante aerossol adequado.
- Os rolamentos do motor e da cabeça de corte são selados na fábrica e não exigem lubrificação posterior.
- Componentes que requerem lubrificação regular:
  - o Rosca do botão de ajuste de profundidade de corte
  - o Suporte de deslizamento da guia
  - o Botão de bloqueio do ângulo da guia
  - o Botão de bloqueio da guia deslizante
  - o Mecanismo de ajuste do protetor
- Remova todos os resíduos de graxa dos demais componentes, usando um álcool mineral se necessário, e aplique uma camada de graxa multiuso de baixo grau (não incluída).
- As mesas de trabalho podem ser revestidas com uma camada fina de cera lubrificante (não incluída) para proteger as superfícies contra ferrugem e permitir a alimentação suave das peças de trabalho, durante a operação.

## Escovas

- Com o tempo, as escovas de carbono do motor poderão ficar gastas.
- Escovas excessivamente gastas, podem causar perda de potência, falhas intermitentes, ou centelhamento visível.
- Caso suspeite que as escovas estejam gastas, leve-as para conserto a um Centro de Serviços Autorizado da Triton.

## Contato

Para obter orientações sobre serviços técnicos e de reparos, contate a linha de assistência (+44) 1935 382 222.

**Web:** [tritontools.com/en-GB/Support](http://tritontools.com/en-GB/Support)

### Endereço:

Toolstream Ltd  
Boundary Way  
Lufton Trading Estate  
Yeovil, Somerset  
BA22 8HZ, Reino Unido

## Armazenamento

- Guarde esta ferramenta com cuidado, em um lugar seguro e seco, fora do alcance de crianças.

## Descarte

Cumpra sempre as leis nacionais ao descartar ferramentas elétricas que não funcionam mais e cujo reparo não é mais viável.

- Não descarte ferramentas elétricas, ou outros equipamentos elétricos e eletrônicos (WEEE) no lixo doméstico.
- Contate a autoridade local de eliminação de resíduos para saber o modo correto de descartar ferramentas elétricas.

## Resolução de problemas

Problema	Possível causa	Solução
Nada funciona, quando o Interruptor ON/OFF (Liga/Desliga) (6) é acionado	Não há energia	Verifique a fonte de alimentação elétrica
	Interruptor ON/OFF com defeito	Leve a máquina a um Centro de Serviços Autorizado da Triton, para troca do interruptor ON/OFF.
Motor não inicia	As escovas de carbono estão gastas	As escovas precisam de substituição
Acabamento de superfície da peça ruim após o aplainamento	A profundidade de corte escolhida é muito grande	Reduza a profundidade de corte e trabalhe em vários passes
	Lâminas cegas (44)	Inverta ou troque as lâminas (Ver 'Substituição de Lâminas')
	Madeira úmida	Desligue imediatamente. Avalie o posicionamento correto das Lâminas (Veja 'Substituição de Lâminas').
Tambor não está girando	Correia do motor quebrada (48)	Consulte 'Substituição da Correia de Acionamento' e troque a correia
Vibração e ruído anormal	PARE de usar a ferramenta imediatamente	Verifique, novamente, se todas as peças acessíveis pelo usuário estão instaladas corretamente e firmes em seus lugares.
		Entre em contato com um Centro de Serviços Autorizado Triton

## Garantia

Para registrar sua garantia, visite nosso site em [tritontools.com](http://tritontools.com)\* e cadastre suas informações.

Seus dados serão incluídos em nossa lista de endereços (a menos que indicado de outro modo) para que você receba informações sobre lançamentos futuros. Os dados que nos fornecer não serão repassadas a terceiros.

## Registro de compra

Data de compra: \_\_\_/\_\_\_/\_\_\_

Modelo: TSPL152 Retenha sua nota fiscal como comprovante de compra.

A Triton Precision Power Tools garante ao comprador deste produto que se qualquer peça estiver comprovadamente defeituosa devido a falhas de material ou mão de obra durante os próximos 3 anos a partir da data da compra original, Triton irá reparar ou, a seu critério, substituir a peça defeituosa sem custo.

Esta garantia não se aplica ao uso comercial nem se estende ao desgaste normal ou a danos decorrentes de acidente, abuso ou uso indevido.

\* Registre-se online dentro de 30 dias após a compra.

Termos e condições aplicáveis.

Isto não afeta seus direitos legais.

PT

# Tłumaczenie oryginalnej instrukcji

## Wprowadzenie

Dziękujemy za zakup narzędzia marki Triton. Zapoznaj się z niniejszymi instrukcjami: zawierają one informacje niezbędne dla bezpiecznej i wydajnej obsługi produktu. Produkt posiada szereg unikalnych funkcji, dlatego też, nawet, jeśli jesteś zaznajomiony z podobnymi produktami, przeczytanie instrukcji obsługi umożliwi Ci pełne wykorzystanie tego wyjątkowego projektu. Przechowuj niniejsze instrukcje w zasięgu ręki i upewnij się, że użytkownicy narzędzia przeczytali i w pełni zrozumieli wszystkie zalecenia.

## Opis symboli

Tabela znamionowa zawiera symbole dotyczące narzędzia. Stanowią one istotne informacje o produkcie lub instrukcje dotyczące jego stosowania.



Należy nosić środki ochrony słuchu  
Należy nosić okulary ochronne  
Należy nosić środki ochrony dróg oddechowych  
Należy używać kasku ochronnego



Należy nosić rękawice ochronne



Należy w całości przeczytać instrukcję obsługi



NIE WOLNO korzystać z urządzenia w przypadku deszczu lub obecności wilgoci!



Należy zawsze odłączać urządzenie od zasilania elektrycznego, podczas regulacji, wymiany akcesoriów, czyszczenia, konserwacji oraz gdy nie jest w użytku!



**OSTRZEŻENIE:** Ruchome części mogą spowodować obrażenia ciała w postaci zmażdżeń i ran ciętych



Nie wolno dotykać ostrej, zanim maszyna nie zostanie wyłączona od zasilania, a ostra całkowicie się zatrzymają



Konstrukcja klasy I (uziemiające ochronne)



### Ochrona środowiska

Nie należy wyrzucać zużytych produktów elektrycznych wraz z odpadami komunalnymi. Jeśli jest to możliwe, należy przekazać produkt do punktu recyklingu. W celu uzyskania wskazówek dotyczących recyklingu należy skontaktować się z władzami lokalnymi lub sprzedawcą.



Urządzenie zgodne z odpowiednimi przepisami i normami bezpieczeństwa



Uwaga!



Bądź świadomy odrzut!



Do użytku wyłącznie w pomieszczeniach!



Wymagany system odsysania pyłu



**OSTRZEŻENIE**  
**DOTYCZĄCE PODNOSZENIA CIĘŻKICH PRZEDMIOTÓW**  
dźwiganie i przenoszenie ciężkich przedmiotów przez jedną osobę może spowodować obrażenia. Należy korzystać z pomocy drugiej osoby podczas przenoszenia lub podnoszenia.  
**UWAGA:** Produkt ten jest ciężki, dwie osoby są wymagane do montażu urządzenia.

## Kluczowe skróty techniczne

V	Wolt
~, a.c.	
A, mA	Prąd przemienny
n0	Amper, milli-Amp
Nm	Prędkość bez obciążenia
psi	Niutonometry (moment obrotowy)
°	Funt na cal kwadratowy
Hz	Stopnie
W, kW	Herc
/min or min-1	Wat, kilowat
rpm	Działań na minutę
dB(A)	Obroty na minutę
	Poziom hałasu w decybelach (A mierzony)

## Dane techniczne

Numer modelu:	TSPL152
Napięcie elektryczne:	230 V~50/60 Hz
Moc:	1100 W
Prędkość bez obciążenia:	8000 min <sup>-1</sup>
Makasymalna głębokość strugania:	0-3,2 mm
Szerokość strugania:	0-152,4 mm
Rozmiar blatu:	771 x 260 x 70,7 mm
Zakres kąta prowadnicy:	45-135°
Klasa ochrony:	⊕
Stopień ochrony:	IP20 / IP54 s
Długość przewodu zasilającego:	2 m
Wymiary (dł. x szer. x wys.):	965 x 505 x 315 mm
Waga:	25,4 kg

W wyniku nieprzerwanego procesu rozwojowego produktów, dane techniczne poszczególnych produktów Triton mogą ulec zmianie bez uprzedniego powiadomienia.

### Parametry emisji dźwięku i wibracji

Poziom ciśnienia akustycznego LPA	94,3 dB(A)
Poziom mocy akustycznej LWA	107,3 dB(A)
Niepewność pomiaru K	3 dB

Poziom natężenia dźwięku dla operatora może przekroczyć 85dB(A) dlatego konieczne jest zastosowanie środków ochrony słuchu.

**OSTRZEŻENIE:** Jeżeli poziom hałasu przekracza 85dB(A) należy zawsze stosować środki ochrony słuchu oraz, jeśli to konieczne, ograniczyć czas narażenia słuchu na nadmierny hałas. Jeśli poziom hałasu powoduje dyskomfort, nawet w przypadku zastosowania środków ochrony słuchu, niezwłocznie przestań korzystać z narzędzia i sprawdź czy środki ochrony słuchu jest prawidłowo zamontowany i zapewnić odpowiedni poziom tłumienia dźwięku w odniesieniu do poziomu hałasu wytwarzanego przez narzędzie.

**OSTRZEŻENIE:** Narażenie użytkownika na wibracje narzędzia może spowodować utratę zmysłu dotyku, drętwienie, mrowienie i zmniejszenie zdolności uchwytu. Długotrwałe narażenie może prowadzić do stanu przewlekłego. Jeśli jest to konieczne, ogranicz czas narażenia na wibracje i stosuj rękawice antywibracyjne. Nie korzystaj z urządzenia w trybie ręcznym w temperaturze niższej niż normalna komfortowa temperatura otoczenia, ponieważ zwiększy to efekt wywoływany przez wibracje. Skorzystaj z wartości liczbowych podanych w specyfikacji dotyczącej wibracji, aby obliczyć czas trwania i częstotliwość pracy z narzędziem.

Poziom hałas i drgań w specyfikacji określone są zgodnie z normą EN60745 lub podobnymi normami międzynarodowymi. Wartości te reprezentują korzystanie z urządzenia w normalnych warunkach roboczych. Niedbala konserwacja, nieprawidłowy montaż lub nieprawidłowe użytkowanie urządzenia mogą spowodować wzrost poziomu hałasu oraz wibracji. [www.osha.europa.eu](http://www.osha.europa.eu) dostarcza informacji na temat poziomów hałasu i wibracji w środowisku pracy, które mogą być przydatne dla użytkowników prywatnych, którzy korzystają z urządzenia przez długi czas.

Należy uważnie przeczytać poniższą instrukcję oraz dołączone etykiety ze zrozumieniem przed zastosowaniem narzędzia. Przechowaj tę instrukcję wraz z produktem do wykorzystania w przyszłości. Ponadto upewnij się, że wszystkie osoby, które korzystają z tego narzędzia w pełni zapoznają się z tą instrukcją.

Pomimo zastosowania się do następujących instrukcji nie jest możliwe wyeliminowanie wszystkich pozostałych czynników ryzyka. Zawsze należy zachować ostrożność. Jeśli nie jesteś pewny, co do prawidłowego i bezpiecznego korzystania z danego narzędzia, nie należy go używać.

## Ogólne instrukcje dotyczące bezpieczeństwa użytkownika elektronarzędzia

**OSTRZEŻENIE!** Zawsze należy się stosować do podstawowych zasad korzystania z elektronarzędzi (w tym informacji na temat bezpieczeństwa ujętych w niniejszej instrukcji) podczas ich użytkowania dla zmniejszenia ryzyka pożaru, porażenia prądem obrażeń ciała. Należy przeczytać wszystkie instrukcje przed rozpoczęciem pracy oraz zachować ją na przyszłość.

**OSTRZEŻENIE:** Urządzenie nie jest przeznaczone do użytkowania przez osoby (w tym dzieci) o ograniczonej sprawności fizycznej lub umysłowej, lub o braku doświadczenia i wiedzy, chyba, że będą one nadzorowane lub zostaną poinstruowane na temat korzystania z urządzenia przez osobę odpowiedzialną za ich bezpieczeństwo. Należy pilnować, aby dzieci nie wykorzystywały urządzenia, jako zabawek.

**UWAGA:** Należy używać elektronarzędzia, akcesoriów oraz innych przyrządów zgodnie z tą instrukcją, biorąc pod uwagę warunki pracy oraz rodzaj pracy, który ma być wykonywany. Korzystanie z elektronarzędzi niezgodnie z ich przeznaczeniem może doprowadzić do niebezpiecznych sytuacji.

- 1 – **Utrzymanie miejsca pracy w czystości** – Brak porządku sprzyja wypadkom
- 2 – **Przemyślany obszar pracy**
  - Nie wystawiać urządzeń na deszcz
  - Nie korzystać z narzędzi w miejscach wilgotnych i mokrych
  - Miejsce pracy powinno być dobrze oświetlone
  - Nie używać narzędzi w obecności cieczy palnych lub gazów
- 3 – **Ochrona przed porażeniem prądem elektrycznym** – Należy unikać kontaktu elementów uziemionych (jak np. grzejniki, kucharki, lodówki)
- 4 – **Ochrona osób postronnych** - Nie wolno pozwolić osobom postronnym zwłaszcza dzieciom, na korzystanie z narzędzia, dotykanie przedłużacza, ani zbliżanie się do miejsca pracy.
- 5 – **Przechowywanie nieużywanych urządzeń** - Podczas niekorzystania z narzędzi, należy je przechowywać w suchym i bezpiecznym miejscu z dala od dzieci
- 6 – **Nie przeciążanie urządzeń** – Zaleca się pracę w tempie dla lepszej eksploatacji i bezpieczeństwa pracy narzędzi.
- 7 – **Korzystanie z odpowiednich narzędzi** – Nie wolno używać drobnych narzędzi do dużych prac, ani używać narzędzi nieprzeznaczonych do danych celów, np. korzystania z piły tarczowej do cięcia gałęzi lub pni

### 8 – Odpowiedni ubiór

- Nie należy zakładać do pracy z elektronarzędziem luźnej odzieży ani biżuterii
- Należy nosić odpowiednie obuwie podczas pracy na zewnątrz.
- Nosić osłonę ochronną na długie włosy

### 9 – Korzystanie z środków ochrony

- Należy nosić okulary ochronne
- Należy nosić środki ochrony dróg oddechowych

**OSTRZEŻENIE:** Brak odpowiednich środków ochrony może spowodować uszkodzenie ciała bądź doprowadzić do urazu.

10 – **Podłączenie system ssącego** - Jeśli narzędzie jest wyposażone w króciec ssący do odsysania pyłu, należy się upewnić, że jest przyłączone i prawidłowo zamocowane do systemu ssącego

11 – **Nie wolno ciągnąć przewodu zasilającego** – Nigdy nie należy szarpać przewodu zasilającego, w celu odłączenia go od gniazda. Należy utrzymywać go z dala od ciepła, oleju i ostrych krawędzi. Uszkodzony bądź splątany przewód zwiększa ryzyko porażenia prądem.

12 – **Asekuracja** - Kiedy jest to możliwe należy użyć zacisków bądź imadła, zwiększa to komfort i bezpieczeństwo pracy operatora.

13 – **Nie należy się wychylać** – Należy utrzymywać balans i równowagę ciała podczas pracy

### 14 – Konserwacja narzędzi

- Należy utrzymywać narzędzie w czystości i dobrze naostrzone. Zadbane narzędzia tnące z ostrymi krawędziami tnącymi rzadziej się zacinają i łatwiej nimi sterować
- Postępowanie zgodne z instrukcjami smarowania i wymiany akcesoriów
- Należy systematycznie dokonywać kontroli przewodów zasilających w razie jakichkolwiek uszkodzeń należy je naprawić w autoryzowanym serwisie
- Należy systematycznie dokonywać kontroli przewodów przedłużających i wymienić w razie uszkodzenia
- Należy utrzymywać uchwyt w czystości

**OSTRZEŻENIE:** Wiele wypadków zostało spowodowanych przez niewłaściwą ich konserwację.

15 – **Odcinać narzędzie z zasilania** - Podczas niekorzystania z elektronarzędzia, przed oddaniem do naprawy, podczas wymiany akcesoriów, ostrzy i innych oprzyrządzenia zawsze należy odłączyć elektronarzędzie od zasilania.

**OSTRZEŻENIE:** Korzystanie z akcesoriów i innego wyposażenia niezalecanego przez producenta może spowodować ryzyko powstania obrażeń

16 – **Usunięcie kluczy regulacyjnych** – Przed włączeniem zasilania zawsze należy się upewnić o usunięciu kluczy z urządzenia.

17 – **Unikanie przypadkowego włączenia** - Zawsze należy się upewnić, że przełącznik zasilania jest w pozycji "off" podczas podłączenia do gniazda sieciowego lub włożeniu akumulatora, bądź podczas podnoszenia lub przenoszenia elektronarzędzia

**OSTRZEŻENIE:** Niezamierzony uruchomienie urządzenia może spowodować poważne obrażenia.

18 -Używanie przedłużaczy na zewnątrz tylko do tego przeznaczonych - Podczas korzystania z elektronarzędzia na zewnątrz należy używać przedłużaczy przeznaczonych specjalnie do stosowania na dworze, co zmniejsza ryzyko porażenia prądem

19 – Zachowanie czujności

- Należy uważać na to się robi, nie wolno korzystać z elektronarzędzia, gdy jest się zmęczonym
- Nie wolno korzystać z urządzenia będąc pod wpływem środków odurzających bądź leków

**OSTRZEŻENIE:** Chwila nieuwagi podczas użytkowania elektronarzędzia może spowodować poważne obrażenia ciała.

### 20 – Sprawdzanie uszkodzonych części

- Przed dalszym korzystaniem z urządzenia należy się upewnić o poprawności ich działania
- Należy sprawdzić ustawienie ruchomych części, ich oprawy, pęknięć montażu oraz wszelkich innych warunków, które mogą mieć wpływ na jego działanie
- Osłona lub inne części, które zostały uszkodzone powinny zostać naprawione lub wymienione przez autoryzowany serwis, chyba, że zaznaczono inaczej w niniejszej instrukcji
- Uszkodzone przełączniki należy wymienić w autoryzowanym centrum serwisowym

**OSTRZEŻENIE:** Nie wolno korzystać z urządzenia, jeśli przełącznik on/off nie działa prawidłowo. Przełącznik musi zostać naprawiony przed dalszym użyciem narzędzia.

21 - **Naprawa urządzenia przez wykwalifikowaną osobę** – Niniejsze elektronarzędzie jest zgodne z odpowiednimi normami i zasadami bezpieczeństwa. Naprawa powinna mieć miejsce tylko u wykwalifikowanej osoby, w przeciwnym razie może to spowodować niebezpieczeństwo podczas użytkowania

**OSTRZEŻENIE:** Podczas serwisowania należy używać wyłącznie autoryzowanych części zamiennych.

PL

**OSTRZEŻENIE:** Jeśli przewód zasilający jest uszkodzony musi zostać wymieniony przez producenta lub autoryzowane centrum serwisowe.

22 – **Dopasowane wtyczki zasilające do gniazda sieciowego** - Nigdy nie wolno modyfikować wtyczki w jakikolwiek sposób, ani stosować żadnych przejściówek z uzziemieniem (uziemionych elektronarzędzi). Oryginalne i pasujące wtyczki zmniejszają ryzyko porażenia prądem.

23 - **Podczas korzystania z urządzenia na zewnątrz należy korzystać z wyłącznika różnicoprądowego (RCD)** – Korzystaj z wyłącznika RCD co zmniejszy porażenie prądem

**UWAGA:** Określenie "wyłącznika RCD" może zostać zastąpione przez termin "obwód doziemny" (GFCI) lub wyłącznik różnicowy (ELCB)

**UWAGA:** W przypadku korzystania z urządzenia w Australii lub Nowej Zelandii, zalecane jest zasilanie urządzenia TYLKO z wykorzystaniem wyłącznika różnicoprądowego (RCD) o znamionowym prądzie różnicowym nieprzekraczającym 30 Ma

**OSTRZEŻENIA.** Przed podłączeniem narzędzia do źródła zasilania (gniazda zasilania wyłącznika sieciowego, sieci itp.) należy upewnić się, że napięcie zasilania jest takie samo, jak podano na tabliczce znamionowej urządzenia. Źródło zasilania o napięciu większym niż napięcie określone dla narzędzia może spowodować poważne obrażenia użytkownika oraz uszkodzenie narzędzia. W przypadku wątpliwości nie podłączaj urządzenia do danego źródła zasilania. Korzystanie ze źródła zasilania o napięciu mniejszym niż napięcie określone na tabliczce znamionowej jest szkodliwe dla silnika.

## Bezpieczeństwo korzystania z narzędzi tnących

**OSTRZEŻENIE.** Przed podłączeniem narzędzia do źródła zasilania (gniazda zasilania wyłącznika sieciowego, sieci itp.) należy upewnić się, że napięcie zasilania jest takie samo, jak podano na tabliczce znamionowej urządzenia. Źródło zasilania o napięciu większym niż napięcie określone dla narzędzia może spowodować poważne obrażenia użytkownika oraz uszkodzenie narzędzia. W przypadku wątpliwości nie podłączaj urządzenia do danego źródła zasilania. Korzystanie ze źródła zasilania o napięciu mniejszym niż napięcie określone na tabliczce znamionowej jest szkodliwe dla silnika.

### Użytkowanie odpowiedniego narzędzia tnącego

- Należy się upewnić, że narzędzie tnące jest odpowiednie do danej pracy. Nie wolno zakładać, że narzędzie jest odpowiednie bez sprawdzenia dokumentacji produktu przed zastosowaniem

### Ochrona oczu

- Zawsze należy nosić odpowiednie środki ochrony oczu podczas korzystania z narzędzi tnących
- Okulary do czytania nie zapewniają żadnej ochrony podczas korzystania z narzędzia; zwykle soczewki nie są odporne na uderzenia i mogą ulec zniszczeniu

### Ochrona słuchu

- Zawsze należy nosić odpowiednie środki ochrony słuchu podczas korzystania z narzędzi, których poziom natężenia dźwięku może przekroczyć 85dB

### Ochrona dróg oddechowych

- Należy się upewnić o własnym oraz osób przebywających wokół o posiadaniu odpowiednich środków ochrony dróg oddechowych

### Świadomość innych osób przebywających wokół

- Obowiązkiem operatora jest upewnić się o nie narażeniu osób znajdujących się w pobliżu obszaru roboczego na hałas lub kurz i wyposażeniu ich w odpowiedni sprzęt ochronny

### Ukryte przedmioty

- Należy sprawdzić przedmiot roboczy i usunąć wszystkie gwoździe i inne obiekty osadzone w przedmiocie przed rozpoczęciem cięcia
- Nie wolno ciąć przedmiotu, który posiada osadzone obiekty, wyjątkiem są narzędzia, które nadają się do takiej pracy
- Ściany mogą ukrywać okablowanie, rury odpływowe, panele nadwozia przewody paliwowe, zaś wysoka trawa kamienie i szkło. Należy, więc zawsze przed rozpoczęciem pracy dokładnie sprawdzić obszar roboczy.

### Świadomość wyrzucanych odpadów

- W niektórych sytuacjach materiały odpadowe mogą być wyrzucane z szybkością narzędzia tnącego. Odpowiedzialnością użytkownika jest upewnić się, że osoby znajdujące się w pobliżu miejsca pracy są chronione przed tymi odpadami.

### Montaż akcesoriów tnących

- Należy się upewnić, że narzędzie tnące zostało prawidłowo zmontowane, a klucze i inne regulatory zostały usunięte przed rozpoczęciem pracy
- Należy używać tylko zalecanych akcesoriów dla danego urządzenia
- Nie wolno podejmować prób modyfikacji narzędzi skrawających
- Upewnij się, że noże są wystarczająco ostre, w dobrym stanie i odpowiednio zamontowane
- Nie próbuj ostrzyć noży, jeśli nie są do tego nadaję, ostrzenie dotyczy noży specjalnie hartowanych bądź wykonanych z hartowanego stopu np. zawierających wolfram
- Noże, które nadają się do ostrzenia, powinny być ostrzone zgodnie z instrukcjami producenta. Może to dotyczyć ograniczonej liczby naostrzenia
- Ostrzone noże, powinny być częściej sprawdzane przed użyciem i natychmiastowo wymienione, w przypadku wątpliwości, co do ich stanu i użyteczności
- W przypadku osadzenia się noża w materiale podczas użycia, do którego nie został przeznaczony, należy go natychmiast wymienić

### Kierunek wprowadzania materiału

- Należy wprowadzać materiał w stronę ostrza/tarczy w kierunku przeciwnym do ruchu ostrza

### Uwaga na emisję ciepła

- Narzędzia tnące i obrabiane przedmioty nagrzewają się podczas użytkowania. Nie wolno dokonywać próby wymiany narzędzia do jego całkowitego ostygnięcia

### Kontrola odpadów

- Nie wolno dopuścić do spiętrzenia się kurzu i materiału odpadowego. Trociny są zagrożeniem pożarowym, zaś niektóre metalowe opiłki są wybuchowe
- Należy zachować szczególną ostrożność podczas cięcia drewna i metalu. Wydobywające się iskry w trakcie cięcia elementów metalowych są częstą przyczyną pożarów pozostałości trocin i innych odpadów drewnianych
- W miarę możliwości należy używać systemu odsysania pyłu w celu zapewnienia bezpiecznego środowiska pracy

## Bezpieczeństwo korzystania ze strugarki stołowej

**OSTRZEŻENIE:** Nigdy nie używaj narzędzia bez odpowiedniej osłony lub prawidłowo ustawionej.

**OSTRZEŻENIE:** Każda część bloku tnącego, która nie jest używana do strugania, powinna być chroniona.

**OSTRZEŻENIE:** Podczas strugania wąskich elementów, w celu zapewnienia bezpiecznej pracy, mogą być konieczne dodatkowe środki, takie jak użycie poziomych urządzeń ciśnieniowych.

**OSTRZEŻENIE:** Narzędzia do strugania nie powinny być używane do cięcia przylgi, wgnęki, czopu lub formy

- Korzystaj z odpowiednich masek przeciwpyłowych:** Użycie niniejszego urządzenia, może emitować pył zawierający chemiczne substancje, które mogą być przyczyną raka, wad wrodzonych oraz zaburzeń procesu reprodukcyjnego. Niektóre rodzaje drewna mogą zawierać substancje konserwujące, jak np. arsenian chromu miedzi (CCA), który może okazać się toksyczny. Podczas szlifowania i wiercenia, bądź cięcia, należy zachować szczególną ostrożność, w celu uniknięcia wdychania oraz zminimalizowania kontaktu ze skórą.

- Używaj wyłącznie ostrych noży.** Uważaj podczas przenoszenia noży, zakładaj rękawice odporne na przecięcia.

**OSTRZEŻENIE:** Nie używaj noży, które są tępe, gdyż zwiększa to ryzyko odzutu.

**Upewnij się, że wszelkie tkaniny, przewody, szmatki oraz podobne elementy zostały usunięte z obszaru pracy.** W celu uniknięcia wciągnięcia tych materiałów w mechanizm maszyny.

**Pozwól, aby urządzenie osiągnęło swoją pełną prędkość, przed zetknięciem się z materiałem obróbki i rozpoczęciem cięcia.**

**Przed rozpoczęciem jakichkolwiek regulacji, czyszczenia, przenoszenia, bądź konserwacji należy ZAWSZE wyłączyć urządzenie i odczekać, aż noże całkowicie się zatrzymają.**

- Wymieniaj wszystkie noże w tym samym czasie,** w przeciwnym wypadku, rezultat braku równowagi, spowoduje wibracje i skróci czas eksploatacji maszyny oraz noży

**Nie próbuj wykonywać cięć, które nie zostały opisane przez producenta.** Cięcia zatrzymywane, wgłębienia, czopy, formowanie, bądź struganie mocno pochylonego drewna nie jest dozwolone tym narzędziem.

**Nie korzystaj ze strugarki, jeśli nie została przystrojona do stabilnej powierzchni.** Bez odpowiedniego mocowania strugarki, maszyna może zostać przesunięta podczas pracy, potencjalnie powodując obrażenia ciała operatora.

**Należy zawsze trzymać popychacze obok biału wprowadzania materiału podczas pracy.** Korzystaj z popychaczy podczas wprowadzania przedmiotu obróbki, gdy są w bliskim sąsiedztwie ostrza i obrabianego materiału, bądź kiedy grubość ostrza jest mniejsza niż 2/3 mm.



## Zapobieganie efektowi odrzutu

**Uwaga:** Odrzut to gwałtowna reakcja narzędzia na zaklinowanie, zablokowanie lub przemieszczenie ostrza piły, powodujące podniesienie i wyrzucenie bezwładnej piły z przedmiotu obróbki w stronę operatora. Może także pociągnąć dłoń użytkownika w stronę tarczy tnącej, powodując poważne obrażenia.

**OSTRZEŻENIE:** Odrzut jest efektem niewłaściwego użytkowania piły i nieprzesztrzenia właściwych procedur lub warunków obsługi urządzenia, któremu można zapobiec w następujący sposób:

- a) **NIGDY nie wolno próbować ciąć nożem, który jest zużyty, bądź wygięty. ZAWSZE się upewnij, iż ostrze jest kompatybilne z ciętym materiałem.**
- b) **ZAWSZE należy pamiętać o równoległym ustawieniu prowadnicy w stosunku do tarczy tnącej.** Prowadnica przechyla się do środka w kierunku tarczy tnącej, obrabiany przedmiot może się stykać z tylną krawędzią ostrza i zostać wyrzucony w kierunku użytkownika w niekontrolowany sposób.
- c) **Należy zachować szczególną OSTROŻNOŚĆ podczas cięcia dużych elementów.** Upewnij się, że duże przedmioty zostały odpowiednio zabezpieczone przy wprowadzaniu i wyprowadzaniu materiału.
- d) **NIE WOLNO ciąć okrągłych elementów, które nie mogą płasko leżeć na blacie.** Unikaj obrabiania skręconego, zniekształconego, bądź sękatego drewna.
- e) **NIE WOLNO ciąć mokrego drewna, gdyż powoduje ono większe tarcie dla tarczy.** Mokry pył, może się zbierać na tarczy, zwiększając prawdopodobieństwo odrzutu.
- f) **ZAWSZE należy zachować solidny uchwyt na obrabianym przedmiocie obiema rękoma, ustawiając swoje ramiona w taki sposób, aby przeciwdziałać odrzutowi.**
- g) **Ustaw się z dala od tarczy tnącej, najlepiej po drugiej stronie tarczy, jednakże nie stojąc równo w linii z tarczą.**
- h) **NIE WOLNO wycyfować elementu obróbki podczas cięcia.** Jeśli musisz niespodziewanie zaprzestać pracę, należy najpierw wyłączyć pilarkę, a następnie wyjąć przedmiot z tarczy tnącej, po tym jak całkowicie się zatrzyma.

**ZAWSZE korzystaj z popychaczy bądź innych elementów w celu naprowadzenia materiału.** Skorzystaj z grzebleni dociskowych do przetrzymania przedmiotu obróbki, kiedy tylko to jest możliwe.

## Przedstawienie produktu

1. Blat odprowadzania materiału
2. Bęben tnący
3. Blat wprowadzania materiału
4. Otwory montażowe osłony
5. Osłona pasa
6. Przelącznik on/off
7. Pokrętko regulacji głębokości cięcia
8. Otwory montażowe do blatu
9. Przewód zasilania
10. Uchwyt do przechowywania popychacza
11. Mocowanie wspornika prowadnicy
12. Gumowe nożki
13. Port odsysania pyłu
14. Popychacz
15. Prowadnica
16. Wspornik montażowy prowadnicy
17. Płytki blokady prowadnicy
18. Wspornik pposuwu prowadnicy
19. Osłona bębna tnącego
20. Uchwyt blokujący kąt prowadnicy
21. Uchwyt blokujący posuw prowadnicy
22. Blocki prowadzące
23. Klucz imbusowy 6 mm
24. Klucz imbusowy 5 mm
25. Klucz sześciokątny 4 mm
26. Uchwyty
27. Ramie osłony
28. Podkładka sprężysta 8 mm
29. Podkładka płaska 8 mm
30. Przekładka 10 mm
31. Podkładka sprężysta 6 mm
32. Nakrętka M6 x 10 mm
33. Śruba sześciokątna M8 x 30 mm
34. Śruba sześciokątna M8 x 20 mm
35. Śruba 13 x 20 mm
36. Śruba sześciokątna M6 x 25 mm
37. Zewnętrzna śruba zderzakowa

38. Wewnętrzna śruba zderzakowa
39. Przesuwny błocek zatrzymywania
40. Przesuwna płyta ochronna
41. Śruba ostrza
42. Zacisk ostrza
43. Śruba regulacyjna ustawienia ostrza
44. Ostrze
45. Śruba sześciokątna jednostki silnikowej
46. Śruba sześciokątna jednostki odsysania pyłu
47. Pas pomocniczy
48. Pas napędowy

## Zastosowanie zgodne z przeznaczeniem

Urządzenie zasilane sieciowo, montowane na blacie, strugarka 152 mm z regulowaną prowadnicą, przeznaczona do strugania materiału o szerokości do 152 mm. Narzędzie do obróbki drewna wyłącznie o lekkim stopniu zaawansowania.

## Rozpakowanie narzędzia

- Ostrożnie rozpakuj i sprawdź narzędzie. Zapoznaj się ze wszystkimi mechanizmami i funkcjami
- Upewnij się, że narzędzie zawiera wszystkie części i są one w dobrym stanie. Jeśli brakuje pewnych części lub są one uszkodzone, należy uzupełnić lub wymienić je przed rozpoczęciem korzystania z narzędzia

## Przygotowanie

**OSTRZEŻENIE:** ZAWSZE należy pamiętać, aby odłączyć urządzenie od źródła zasilania przed przenoszeniem, jakimikolwiek regulacjami, inspekcją, konserwacją bądź czyszczeniem maszyny.

**OSTRZEŻENIE:** ZAWSZE należy nosić odpowiednie rękawice ochronne odporne na przecięcia podczas obsługi rolek powyższego urządzenia bądź podobnych elementów.

## Zasady bezpiecznej pracy powyższym urządzeniem

- Należy odłączyć maszynę od źródła zasilania za każdym razem przed przeprowadzaniem regulacji bądź wymianą części
- Upewnij się, że włącznik on/off znajduje się w pozycji 'off' przed podłączeniem urządzenia do źródła zasilania
- Trzymać kończyny z daleka od poruszających się elementów maszyny
- Nosić maskę przeciwpyłową oraz okulary ochronne podczas obsługi powyższego urządzenia
- Upewnij się, że wszystkie części ruchome swobodnie się poruszają i nie wpadają w żadne zakłócenia
- Noże powinny być odpowiednio nastrzone, wyrównane i prawidłowo zabezpieczone do głowicy tnącej
- Nigdy nie wolno uruchamiać urządzenia, kiedy obrabiany materiał jest w kontakcie z nożami
- Za każdym razem, kiedy strugarka nie jest w użyciu, należy ją wyłączyć i odłączyć od źródła zasilania
- Należy utrzymywać strugarkę w dobrym stanie. Postępować zgodnie z instrukcjami dotyczącymi konserwacji (patrz 'Konserwacja')
- Nie wolno przeprowadzać częściowych cięć materiału – należy pozwolić strugarce na całkowitą obróbkę
- Strugarka nie jest przeznaczona do wykonywania cięć wgłębnych, stożkowych i innych kształtów formujących materiał
- Zwróć uwagę na kierunek obrotów ostrza wskazany na narzędziu

## Mocowanie do blatu

- Przy użyciu otworów montażowych, przymocuj urządzenie do stabilnej płaskiej powierzchni, korzystając ze śrub, nakrętek sześciokątnych oraz podkładek blokujących (brak w komplecie).

## Montaż prowadnicy

### Mocowanie wspornika montażowego prowadnicy

1. Ustaw wspornik montażowy prowadnicy (16) z mocowaniem wspornika prowadnicy (11) i przymocuj korzystając z 2 x M8 x 20 mm śrub sześciokątnych (34) i klucza imbusowego 6 mm (23) (rys. I)
2. Umieść płytkę prowadnicy (17) we wsporniku montażowym prowadnicy. Ustaw tak, aby dwa kołki przylegały do dolnej krawędzi wspornika montażowego prowadnicy
3. Zablockuj płytkę blokady prowadnicy korzystając z uchwytu blokującego prowadnicę przesuwną (21) oraz klucza 10 mm (30). (rys. II)

PL

### Mocowanie prowadnicy oraz wspornika posuwu prowadnicy

1. Przymocuj prowadnicę (15) do wspornika posuwu prowadnicy (18) korzystając z śrub sześciokątnych M6 x 25 mm (36), 6 mm podkładki sprężystej (31) oraz 5 mm klucza imbusowego (24) (rys. III)
2. Wsuń prowadnicę oraz wspornik posuwu we wpusty wspornika montażowego prowadnicy oraz płytki blokady prowadnicy (Rys IV)
3. Wsuń uchwyt blokujący kąt prowadnicy (20) w przekładkę 10 mm (30) oraz element montażowy prowadnicy i przykręć w lewo, aby dokręcić (Rys. V)

**Uwaga:** Zarówno uchwyt blokujący kąt prowadnicy (20) oraz uchwyt blokujący posuw prowadnicy (21) posiadają indywidualną regulację sprężynową, co oznacza, że uchwyty można obracać niezależnie od pręta. Odbywa się to poprzez pociąganie za uchwyty, obracanie, a następnie zwalnianie. Ta funkcja może być używana, gdy uchwyty nie mogą zostać obrócone z powodu częściowego zakłócenia zespołu montażowego maszyny.

### Mocowanie osłony bębna

1. Przymocuj osłonę bębna tnącego (19) do ramienia osłony (27) korzystając z dwóch nakrętek M6 x 10 mm (32) oraz dwóch kluczy 10 mm (brak w zestawie) (rys.VI)
2. Przymocuj zespół montażowy osłony do otworów montażowych strugarki (4) korzystając z dwóch śrub 13 x 20 mm (35), 2 x 8 mm podkładek sprężystych (28) oraz 13 mm klucza (brak w zestawie) (rys. VII)

### Mocowanie uchwytów do przenoszenia

1. Przymocuj uchwyty (26) korzystając ze śrub sześciokątnych M8 x 30 mm (33), podkładek sprężystych (28), podkładek płaskich 8 mm(29) oraz klucza imbusowego 6 mm (23). (rys. VIII)

### Odsysanie pyłu

- Odpowiedni system odsysania pyłu jest niezbędny dla bezpiecznego miejsca pracy; drobne włókna wytwarzane podczas operacji strugania mogą być niebezpieczne dla zdrowia. Podczas obsługi urządzenia zawsze zakładaj maskę przeciwpyłową.
- Zewnętrzne urządzenia do odsysania pyłu można przymocować do urządzenia za pośrednictwem portu odsysania pyłu (13)

### Kalibracja biału

1. Umieść poziomiec (brak w zestawie), bądź podobny przyrząd, płasko na blacie odprowadzania materiału (1) nad bębniem tnącym (2) (Zdjęcie A)
2. Obróć pokrętkę regulacji głębokości cięcia (7) w prawo, aby podnieść blat wprowadzania materiału (3) (obniżyć głębokość cięcia), bądź w lewo, aby obniżyć blat (zwiększyć głębokość cięcia), wyrównaj blat wprowadzania i odprowadzania materiału do odczytu na 0 mm

### Ustawienie prowadnicy

**⚠ OSTRZEŻENIE:** ZAWSZE należy się upewnić, że przesuwna płyta ochronna (40) zakrywa bęben tnący (2) aż po tylną część prowadnicy (15) kiedy prowadnica wystaje ponad bęben podczas pracy.

1. Kąt prowadnicy (15) może być regulowany, w celu dostosowania do kształtu materiału obróbki
2. Kąt prowadnicy może być regulowany pomiędzy 45° wewnątrz do 45° na zewnątrz
3. Dostępne są 3 pozycje blokowania, które wykorzystują ograniczniki 45° do wewnątrz 45° na zewnątrz i 90°
4. Do precyzyjnych pomiarów zaleca się korzystanie z kątomierza, aby sprawdzić żądany kąt prowadnicy

### Ustawienie prowadnicy na 90°

1. Umieść prowadnicę na strugarce stołowej i przykręć przy użyciu uchwytu blokującego posuw prowadnicy
2. Odkręć uchwyt blokujący kąt prowadnicy (20)
3. Przesuń przesuwny blokcek zatrzymania przy podniesieniu pokrętki i przesunięcie w kierunku prowadnicy (rys. IX)
4. Ustaw prowadnicę tak, aby blokcek zatrzymania dotykał magnetycznej tylnej części prowadnicy
5. Przesuń przesuwną płytkę ochronną nad odkrytym bębniem ostrza na tył prowadnicy

6. Po dokonaniu ustawienia przykręć uchwyt blokujący kąt prowadnicy

### Ustawienie kąta prowadnicy na 45° do wewnątrz

1. Umieść prowadnicę na strugarce stołowej i przykręć przy użyciu uchwytu blokującego posuw prowadnicy
2. Odkręć uchwyt blokujący kąt prowadnicy (20)
3. Zdejmij przesuwny blokcek zatrzymania, aby zapobiec ingerencji w ustawieniu prowadnicy
4. Pochyl górę wewnątrz prowadnicy dopóki nie dotknie wewnętrznej śruby zderzakowej (38) (rys. X)
5. Przesuń przesuwną płytkę ochronną nad odkrytym bębniem ostrza na tył prowadnicy
6. Po dokonaniu ustawienia przykręć uchwyt blokujący kąt prowadnicy

### Ustawienie kąta prowadnicy na 45° do zewnątrz

1. Umieść prowadnicę na strugarce stołowej i przykręć przy użyciu uchwytu blokującego posuw prowadnicy
2. Odkręć uchwyt blokujący kąt prowadnicy (20)
3. Zdejmij przesuwny blokcek zatrzymania, aby zapobiec ingerencji w ustawieniu prowadnicy
4. Pochyl górę prowadnicy z zewnątrz dopóki nie dotknie zewnętrznej śruby zderzakowej (37) (rys. XI)
5. Przesuń przesuwną płytkę ochronną nad odkrytym bębniem ostrza na tył prowadnicy
6. Po dokonaniu ustawienia przykręć uchwyt blokujący kąt prowadnicy

### Ustawienie noży skrawających

**⚠ OSTRZEŻENIE:** Nigdy nie dotykaj krawędzi tnącej ostrza, ponieważ jest niezwykle ostra.

**Uwaga:** Ostrza zostały wyregulowane fabrycznie i nie powinny wymagać żadnej regulacji przed pierwszym użyciem. Jednak ostrza mogą się poprzesuwać podczas transportu i przenoszenia, zatem zawsze powinny być sprawdzane przed użyciem w celu dokładnego cięcia.

### Ustawienie noży

1. Ustaw prostą krawędź na blacie odprowadzania materiału nad bębniem ostrza
2. Wykręć wkręt osłony pasa oraz samą osłonę (5) korzystając z klucza sześciokątnego 4 mm (25) (rys. XII)
3. Obróć bęben tnący za pomocą odkrytego pasa (rys. XIII)
4. Ostrze (44) powinno wyłącznie dotykać prostej krawędzi, kiedy bęben jest obracany
5. Jeśli ostrze nie dotyka prostej krawędzi, bądź ciągnie prostą krawędź, noże wymagają regulacji
6. Sprawdź wysokość noży po obu stronach, aby sprawdzić, czy jest wyzომiowane od jednej do drugiej strony

### Wyrównanie noży

1. Przykręć bęben tnący tak, aby był łatwy dostęp do czterech wkrętów bębna (41)
2. Odkręć cztery wkręty mocujące noże korzystając z klucza sześciokątnego 4 mm (25) (rys. XIV)
3. Obróć bęben tnący, tak aby uzyskać łatwy dostęp do śruby regulacyjnej ustawienia ostrza (43)(rys. XV)
4. Z prostą krawędzią na miejscu nad bębniem tnącym na blacie odprowadzania materiału, obróć śrubę regulacji ostrza, aż ostrze zetknie się z krawędzią prostą, gdy bęben zostanie obrócony (rys. XVII)
5. Powtórz czynność z drugą śrubą regulacyjną, aby się upewnić, że ostrze jest wyzომiowane z każdej strony
6. Po wyrównaniu noży, przykręć cztery wkręty mocowania noża i powtórz czynności wyrównywania noża na drugim ostrzu

### Przenoszenie

- Podczas transportu lub przechowywania urządzenia, upewnij się, że osłona noża jest umieszczona nad głowicą nożową, a wszystkie blokady skosu i regulacji są bezpiecznie osadzone na miejscu
- Używaj tylko uchwytów (26) do podnoszenia i transportu maszyny
- Jeśli strugarka jest przymocowana do ławki lub podpory, upewnij się, że elementy mocujące zostały usunięte, a frezarka może się swobodnie poruszać
- Jeśli urządzenie jest przymocowane do przenośnej płyty, upewnij się, że płyta jest odpięta od stołu warsztatowego lub wspornika, aby frezarka mogła się swobodnie poruszać
- Podczas przenoszenia lub transportu frezarki zawsze trzymaj ją w pozycji pionowej

### Obsługa

**⚠ OSTRZEŻENIE:** Należy ZAWSZE nosić odpowiednie wyposażenie ochronne, w tym okulary ochronne, nasłuchniki przeciwałasowe, maskę przeciwpyłową podczas pracy powyższym urządzeniem.

**⚠ OSTRZEŻENIE:** ZAWSZE należy się upewnić, że urządzenie jest wyłączone i odłączone od zasilania przed dokonaniem jakichkolwiek regulacji.

**WAŻNE:** Należy zawsze sprawdzić urządzenie przed podłączeniem go do zasilania. Przed podłączeniem maszyny do zasilania sieciowego, sprawdź osłony i prawidłowe funkcje bezpieczeństwa narzędzia.

**WAŻNE:** Upewnij się, że operator ma odpowiednie przeszkolenie w obsłudze, regulacji i konserwacji urządzenia przed podłączeniem go do zasilania sieciowego i uruchomieniem.

**⚠ OSTRZEŻENIE:** ZAWSZE upewnij się, że narzędzie jest odłączone od zasilania przed dostosowaniem lub zmianą części narzędzia. Obserwuj kierunek obrotu ostrza i porównaj z właściwym kierunkiem obrotu narzędzia.

## Regulacja głębokości cięcia

**⚠ OSTRZEŻENIE:** ZAWSZE należy się upewnić, że urządzenie jest wyłączone i odłączone od zasilania przed dokonaniem jakichkolwiek regulacji głębokości cięcia. NIGDY nie wolno przeprowadzać jakichkolwiek regulacji i ustawień, kiedy urządzenie jest uruchomione.

**WAŻNE:** Zakres cięcia powyższej strugarki, został wyodrębniony w danych technicznych i powinien być ściśle przestrzegany.

1. Aby dokonać regulacji głębokości cięcia przekręć pokrętkę regulacji głębokości cięcia (7) w lewo, aby zwiększyć głębokość cięcia, zaś w prawo, aby zmniejszyć (rys. XVI)
2. Każdy pełny obrót pokrętki regulacji głębokości cięcia spowoduje zwiększenie lub zmniejszenie głębokości cięcia o 0,75 mm
3. W celu upewnienia się o poprawnej regulacji zaleca się przeprowadzenie testu na kawałku zbędnego materiału i dokonanie pomiaru

## Włączanie i wyłączanie

Upewnij się, że przewód zasilania (9) został podłączony do głównego zasilania przez próbę uruchomienia maszyny.

- Przełącznik on/off znajduje się z przodu maszyny
- Aby uruchomić strugarkę wcisnij zielony przycisk 'I'
- Aby wyłączyć strugarkę wcisnij czerwony przycisk '0'

## Obsługa strugarki

**⚠ OSTRZEŻENIE:** Podczas korzystania z urządzenia, operator musi być zawsze umieszczony na końcu blatu wprowadzania materiału (3) i nie może sięgać ponad bęben tnący w żadnym momencie podczas używania narzędzia.

**⚠ OSTRZEŻENIE:** Trzymaj dłoń i palce w odległości, co najmniej 150 mm od bębna tnącego (2). Podczas wprowadzania materiału obróbki w pobliżu bębna tnącego zawsze używaj popychacza (14) lub bloczków prowadzących (22).

**⚠ OSTRZEŻENIE:** Jeśli bęben ostrza zatrzyma się nagle podczas procesu cięcia, należy natychmiast wyłączyć zasilanie. Nie należy od nowa rozpoczynać cięcia w połowie materiału, ani próbować wykonywać częściowych cięć w przednicie obróbki.

**⚠ OSTRZEŻENIE:** Przechowuj popychacz (14) w uchwycie do przechowywania popychacza (10) tak, aby był zawsze pod ręką podczas pracy strugarką stołową.

**⚠ OSTRZEŻENIE:** Powyższe urządzenie jest przeznaczone wyłącznie do użytku z suchym, naturalnym włóknem drzewnym. Nigdy nie używaj metali, tworzyw sztucznych, materiałów laminowanych, sklejki MDF lub innych produktów syntetycznych w tej maszynie. Nie próbuj strugać wygiętego materiału, jeśli nie ma odpowiedniego kontaktu z blatem wprowadzania materiału

**⚠ OSTRZEŻENIE:** ZAWSZE się upewnij, że przesuwna płyta ochronna (40) zakrywa bęben tnący (2) aż po tył prowadnicy (15) kiedy prowadnica wystaje ponad bęben tnący podczas pracy.

**WAŻNE:** Przed rozpoczęciem pracy powyższą maszyną, należy rozważyć rodzaj drewna i stan obrabianego przedmiotu. Wykonuj tylko płytkie cięcia twardszych materiałów lub materiałów o bardziej szorstkich powierzchniach.

## Struganie powierzchni

Patrz zdjęcie B.

- Struganie powierzchni jest wykonywane w celu złagodzenia powierzchni i przygotowania do pracy z grubościówką

1. Ustaw wysokość blatu wprowadzania materiału na wymaganą głębokość cięcia

**WAŻNE:** podczas strugania, należy wykonywać płaskie cięcia, aby uniknąć odrzutu.

2. Ustaw prowadnicę na 90° (patrz 'Ustawienie prowadnicy')
3. Uruchom urządzenie
4. Umieść pewnie materiał obróbki na blacie wprowadzania materiału i prowadnicy
5. Wprowadź całkowicie materiał przez jednostkę tnącą, utrzymując silny nacisk na prowadnicę i blat podczas całego procesu cięcia
6. W powtór czynność, do momentu uzyskania pożądanego wykończenia

## Łączenie krawędzi

Patrz zdjęcie C.

- Łączenie krawędzi jest wykonywane w celu uzyskania płaskiej, powierzchni wzdłuż boku obrabianego przedmiotu. Istotne jest, aby to zrobić podczas tworzenia półfabrykatu lub do przygotowania przedmiotu do wykańczania i stolarki

1. Ustaw wysokość blatu wprowadzania materiału na wymaganą głębokość cięcia

**WAŻNE:** podczas strugania, należy wykonywać płaskie cięcia, aby uniknąć odrzutu.

2. Ustaw prowadnicę na 90° (patrz 'Ustawienie prowadnicy')
3. Uruchom urządzenie
4. Umieść pewnie materiał obróbki na blacie wprowadzania materiału i prowadnicy
5. Wprowadź całkowicie materiał przez jednostkę tnącą, utrzymując silny nacisk na prowadnicę i blat podczas całego procesu cięcia
6. W razie potrzeby powtórz czynność, do momentu uzyskania pożądanego wykończenia

## Cięcie pod kątem

Patrz zdjęcie D.

- Cięcia ukośne są cięciami pod kątem i można je wykonać, ustawiając prowadnicę pod żądanym kątem i podając przedmiot wzdłuż ogrodzenia. Ten proces zwykle wymaga kilku przejść lub cięć, aby uzyskać pożądaną wykończenie

1. Ustaw wysokość blatu wprowadzania materiału na wymaganą głębokość cięcia

**WAŻNE:** podczas strugania, należy wykonywać płaskie cięcia, aby uniknąć odrzutu.

2. Ustaw prowadnicę pod żądanym kątem (patrz 'Ustawienie prowadnicy')
3. Umieść pewnie materiał obróbki na blacie wprowadzania materiału i prowadnicy
4. Uruchom urządzenie
5. Utrzymuj nacisk obrabianego przedmiotu na prowadnicy i blacie za pomocą bloczka prowadzącego i podawaj obrabiany przedmiot za pomocą drugiego bloku

W razie potrzeby powtórz czynność, do momentu uzyskania pożądanego wykończenia

## Akcesoria

- Szeroki wybór akcesoriów w tym masek przeciwpyłowych, odsysaczy pyłu, rękawic odpornych na przecięcia jest dostępny u dystrybutora firmy Triton
- Części zamienne są dostępne do nabycia u dystrybutora narzędzi Triton lub przez Internet na stronie [www.toolsaresonline.com](http://www.toolsaresonline.com)

## Konserwacja

**⚠ OSTRZEŻENIE:** ZAWSZE należy się upewnić, że urządzenie jest wyłączone i odłączone od zasilania przed dokonaniem jakichkolwiek regulacji.

**⚠ OSTRZEŻENIE:** Należy ZAWSZE nosić rękawice odporne na przecięcia podczas posługiwania się nożami.

- To narzędzie zostało wyprodukowane przy użyciu wiodących komponentów i wykorzystuje najnowsze inteligentne obwody, które chronią narzędzie i jego komponenty. Przy normalnym użytkowaniu powinien zapewniać długą żywotność

- Części tego narzędzia, które użytkownik może wymienić, obejmują:

- I. Ostrza
- II. Pas napędowy
- III. Pas pomocniczy

**Uwaga:** Instrukcja obsługi tych elementów znajduje się w tej części instrukcji.

## Kontrola rutynowa

- Regularnie sprawdzaj, czy wszystkie śruby mocujące są odpowiednio dokręcone
- Sprawdź przewód zasilania urządzenia pod kątem uszkodzeń i zużycia za każdym razem przed rozpoczęciem użytkowania urządzenia. Naprawy powinny być przeprowadzane przez autoryzowane centrum serwisowe Triton. Zalecenie to dotyczy również przewodów zasilania wykorzystywanych przy urządzeniu.
- Jeśli nie masz pewności, jak przeprowadzić dowolną z poniższych procedur konserwacyjnych, NIE próbuj, zamiast tego zlecaj konserwację autoryzowanemu centrum serwisowemu Triton

PL

## Czyszczenie

**⚠ OSTRZEŻENIE:** Podczas czyszczenia lub usuwania zatorów należy upewnić się, że narzędzie jest odłączone od zasilania i jest wyłączone. Podczas wykonywania procedur czyszczenia i odblokowywania zawsze noś rękawice odporne na przecięcia, ponieważ narzędzie zawiera ostre powierzchnie i elementy.

- Należy zawsze dbać o czystość urządzenia. Brud i kurz powodują szybsze zużycie elementów wewnętrznych i skracają okres eksploatacji urządzenia. Jeśli to możliwe, przedmuchać otwory wentylacyjne czystym powietrzem sprężonym (w stosownych przypadkach)
- Po użyciu zaleca się użycie odkurzacza, aby usunąć wióry drzewne, trociny i zanieczyszczenia
- Usuń trociny, zrzębki i tłuszcz z taśmy, kół zębatach i ruchomych części
- Wyczyść obudowę narzędzia miękką, wilgotną szmatką, używając łagodnego detergentu. Nie używaj alkoholu, benzyny ani silnych środków czyszczących
- Nigdy nie używaj środków żrących do czyszczenia części plastikowych

## Wymiana noży skrawających

**⚠ OSTRZEŻENIE:** Należy ZAWSZE nosić rękawice odporne na przecięcia podczas posługiwania się nożami.

**WAŻNE:** Korzystaj wyłącznie z noży przeznaczonych dla powyższej maszyny.

- Zdejmij osłonę pasa (5) przy użyciu klucza sześciokątnego 4 mm (25) (rys. XII)
- Obróć bęben tnący, tak aby cztery śruby ostrza (41) były odsłonięte
- Wykręć cztery śruby mocowania ostrzy (41) (rys. XIV)
- Ostrożnie zdejmij zacisk ostrza (42) oraz noże (44)
- Wymień ostrze umieszczając je na śrubach regulacyjnych ostrza (43) (rys. XVII)
- Umieść śruby ostrzy ponownie i wyrównaj noże (patrz 'Wyrównanie noży')
- Powtórz powyższe kroki z drugim nożem

## Wymiana pasa

Wymiana pasa pomocniczego

- Położ strugarkę na ziemi, bądź na stole warsztatowym, tak, aby mieć łatwy dostęp do podstawy urządzenia
- Odkręć i zdejmij dolną osłonę
- Poluzuj, ale nie zdejmuj dwóch śrub sześciokątnych jednostki odsysania pyłu (46), tak aby jednostka odsysania mogła się przemieszczać z boku do boku
- Wymień pas pomocniczy (47)
- Napij pas i przykręć śrubę sześciokątną
- Zalóż dolna osłonę

## Wymiana pasa napędowego

- Położ strugarkę na ziemi, bądź na stole warsztatowym, tak, aby mieć łatwy dostęp do podstawy urządzenia
- Odkręć i zdejmij dolną osłonę
- Zdejmij pas pomocniczy (patrz 'Wymiana pasa pomocniczego')
- Poluzuj, ale nie zdejmuj czterech śrub sześciokątnych jednostki silnikowej (45) tak, aby jednostka silnikowa mogła się przemieszczać z boku do boku
- Zdejmij pas napędowy (48)
- Wymień pas napędowy
- Napij pas i przykręć śrubę sześciokątną
- Zamontuj pas pomocniczy oraz dolna osłonę

## Smarowanie

- Lekko nasmaruj wszystkie ruchome części w regularnych odstępach czasu odpowiednim smarem w sprayu
- Łożyska w zespołach głowicy silnika i głowicy tnącej są fabrycznie zamknięte i nie powinny wymagać dalszego smarowania
- Komponenty wymagające regularnego smarowania:
  - Pokręło regulacji głębokości cięcia
  - Wspornik posuwu prowadnicy
  - Uchwyt blokujący kąt prowadnicy
  - Uchwyt blokujący posuw prowadnicy
  - Mechanizm regulacji osłony
- Usuwać wszelkie pozostałości smaru z innych komponentów, używając w razie potrzeby benzyny lakowej, a następnie nałożyć warstwę lekkiego smaru uniwersalnego (nie ma w zestawie)
- Stoły robocze mogą być pokryte bardzo cienką warstwą smaru smarującego (nie ma w zestawie), aby chronić powierzchnię przed rdzą i ułatwić płynne podawanie podczas pracy

## Szczotki

- Szczotki węglowe wewnątrz silnika mogą ulec zużyciu z biegiem czasu
- Nadmierne zużycie szczotek może powodować utratę mocy, sporadyczne awarie lub widoczne iskrzenie
- Jeśli podejrzewasz nadmierne zużycie szczotek, przekaż urządzenie do autoryzowanego punktu serwisowego w celu ich wymiany.

## Kontakt

W celu uzyskania porady technicznej lub naprawy, skontaktuj się z infolinią pod numerem (+44) 1935 382 222

**Strona online:** [tritontools.com/en-GB/Support](http://tritontools.com/en-GB/Support)

**Adres:**

Toolstream Ltd  
Boundary Way  
Lufton Trading Estate  
Yeovil, Somerset  
BA22 8HZ, United Kingdom

## Przechowywanie

- Należy przechowywać narzędzie w bezpiecznym, suchym miejscu niedostępnym dla dzieci

## Utylizacja

Należy zawsze przestrzegać przepisów krajowych dotyczących utylizacji elektronarzędzi, które nie są już funkcjonalne i nie nadają się do naprawy.

- Nie wyrzucaj elektronarzędzi, akumulatorów lub innych odpadów elektrycznych i elektronicznych (WEEE) wraz z odpadami komunalnymi.
- Skontaktuj się z władzami lokalnymi zajmującymi się utylizacją odpadów, aby uzyskać informacje na temat prawidłowego sposobu utylizacji elektronarzędzi i akumulatorów

## Wykrywanie i usuwanie usterek

Problem	Możliwa przyczyna	Rozwiązanie
Brak reakcji po wciśnięciu przełącznika on/off (6)	Brak zasilania	Sprawdź podłączenie do zasilania
	Uszkodzony przełącznik on/off	Skontaktuj się z dystrybutorem narzędzi Triton lub autoryzowanym punktem serwisowym, w celu wymiany przełącznika on/off
Silnik nie został uruchomiony	Zużyte szczotki węglowe	Szczotki muszą zostać wymienione
Kiepska jakość wykończenia powierzchni po zakończeniu skrawania	Wybrano zbyt dużą głębokość strugania	Zmniejsz głębokość strugania i strugaj powierzchnie w kilku etapach
	Tępe noże skrawające (44)	Odwróć, bądź wymień noże (patrz 'wymiana noży')
	Wilgotne drewno	Natychmiast wyłącz narzędzie. Wyrównaj, bądź prawidłowo ustaw noże (patrz 'Wymiana noży skrawających')
Bęben się nie obraca	Uszkodzony pas napędowy (48)	Patrz rozdział 'Wymiana pasa napędowego' i dokonaj wymiany
Urządzenie emituje duże drgania podczas pracy	Należy NATYCHMIAST zaprzestać korzystania z maszyny	Sprawdź, czy wszystkie elementy urządzenia, które są łatwo dostępne dla operatora, zostały prawidłowo zabezpieczone i zamontowane
		Skontaktuj się z dystrybutorem narzędzi Triton lub autoryzowanym punktem serwisowym

### Gwarancja

W celu rejestracji gwarancji odwiedź naszą stronę internetową tritontools.com\* i podaj odpowiednia dane.

Dane zostaną dodane do naszej listy wysyłkowej (chyba, że wskazano inaczej) w celu przesyłania informacji dotyczących przyszłych produktów. Dostarczone dane nie zostaną udostępnione osobom trzecim.

### Protokół zakupu

Data zakupu: \_\_\_/\_\_\_/\_\_\_

Model: TSPL152 Należy zachować paragon jako dowód zakupu

Precyzyjne Elektronarzędzia Triton gwarantują nabywcy tego produktu pewność, iż w razie usterki bądź uszkodzenia z powodu wad materiałowych lub jakości wykonania, w ciągu 3 lat od daty zakupu, firma Triton naprawi bądź według własnego uznania bezpłatnie wymieni uszkodzoną część.

Powyższa gwarancja nie pokrywa szkód spowodowanych naturalnym zużyciem, nieprawidłowym użytkowaniem, nieprzestrzeganiem zaleceń obsługi, wypadkami lub wykorzystaniem urządzenia do celów komercyjnych.

\* Zarejestruj swój produkt w ciągu 30 dni od daty zakupu.

Obowiązują zasady i warunki użytkowania.

Powyższe postanowienia nie mają wpływu na prawa ustawowe klienta.

PL

# Перевод исходных инструкций

## Введение

Благодарим за выбор изделия Triton. В этом руководстве содержится информация, необходимая для безопасной и эффективной эксплуатации изделия. Данное изделие отличается некоторыми уникальными особенностями, и даже если вы уже знакомы с аналогичными изделиями, важно внимательно прочитать это руководство и понять содержащиеся в нем инструкции. Проследите за тем, чтобы каждый пользователь изделия ознакомился с руководством и понял его.

## Символы и обозначения

На паспортную табличку инструмента могут быть нанесены определенные символы и обозначения. Они дают важную информацию об изделии или содержат инструкции по эксплуатации.



Пользоваться средствами защиты органов слуха  
Пользоваться средствами защиты органов зрения  
Пользоваться средствами защиты органов дыхания  
Пользоваться средствами защиты головы



Пользоваться средствами защиты рук



Прочитайте руководство



**БЕРЕЧЬ** от дождя и влаги!



Перед регулировкой, сменой оснастки, чисткой, обслуживанием и хранением прибора всегда отключайте его от сети питания.



**ВНИМАНИЕ!** Двигущиеся детали: опасность раздавливания и порезов.



Запрещается касаться режущих частей, пока изделие не отключено от сети, и инструмент полностью не остановился.



Конструкция класса I (защитное заземление)



**Охрана окружающей среды**  
Утилизация электротехнических изделий с бытовым мусором запрещена. Такие изделия сдают в пункты утилизации, имеющие специальное оборудование. За рекомендациями по утилизации обращайтесь в местные органы власти или к дилеру.



Соответствует применимым законодательным актам и нормам безопасности.



Осторожно!



Берегитесь отдачи!



Использовать только в помещении!



Требуется или рекомендуется вытяжка пыли.



**ВНИМАНИЕ!**  
**ОПАСНОСТЬ ПРИ ПОДЪЕМЕ!**  
Подъем силами одного человека чреват травмами! При подъеме или перемещении изделия привлекайте помощника.  
**ВНИМАНИЕ!** Данное изделие обладает большой массой. В качестве меры предосторожности рекомендуется, чтобы сборку производили два человека.

## Технические характеристики

<b>В</b>	Напряжение (В)
<b>~, а.с.</b>	Переменный ток
<b>А, мА</b>	Ампер, миллиампер
<b>n0</b>	Частота вращения без нагрузки
<b>Н·м</b>	Ньютон на метр (крутящий момент)
<b>фунты/кв. дюйм</b>	Фунты на квадратный дюйм
<b>°</b>	Градусы
<b>Гц</b>	Герц
<b>Вт, кВт</b>	Ватт, киловатт
<b>/мин или мин<sup>-1</sup></b>	Число операций в минуту
<b>об/мин</b>	Число оборотов в минуту
<b>дБ(А)</b>	Уровень звука в децибелах (звешенный по А)

## Символы и обозначения

Модель:	TSPL152
Напряжение	230 В перем. тока 50/60 Гц
Мощность	1100 Вт
Частота вращения без нагрузки:	8000 мин <sup>-1</sup>
Максимальная глубина строгания:	0-3,2 мм
Ширина строгания:	0-152,4 мм
Размеры стола	771 x 260 x 70,7 мм
Диапазон углов направляющей:	45-135°
Класс защиты:	
Степень защиты оболочки:	IP20 / выключатель IP54
Длина электрического шнура:	2 м
Габаритные размеры (Д x Ш x В):	965 x 505 x 315 мм
Масса:	25,4 кг

Ввиду того, что продукция постоянно совершенствуется, технические характеристики изделий Triton могут изменяться без уведомления.

## Информация по шуму и вибрации

Уровень звука излучения $L_{PA}$	94,3 дБ(А)
Корректированный уровень звуковой мощности $L_{WA}$	107,3 дБ(А)
Погрешность К	3 дБ
Уровень звука, воздействующего на оператора, может превышать 85 дБ(А). Использование средств защиты органов слуха обязательно.	

**ВНИМАНИЕ!** Если уровень звука превышает 85 дБ(А), то обязательно пользуйтесь средствами защиты органов слуха. При необходимости органичайте продолжительность работы. Если шум вызывает дискомфорт даже при использовании средств защиты, незамедлительно выключите инструмент и убедитесь, что защита надеда правильно, а ее звукоизолирующие характеристики соответствуют уровню звука, вырабатываемого инструментом.

**ВНИМАНИЕ!** Воздействие вибрации инструмента на человека может вызвать потерю чувствительности, онемение, покалывание и снижение способности удерживать предметы. Продолжительное воздействие чревато развитием хронических заболеваний. При необходимости ограничьте продолжительность работы и пользуйтесь антивибрационными перчатками. Не работайте в ручном режиме, если температура ниже комфортного уровня: в таких условиях вибрация оказывает более выраженное воздействие на организм. Продолжительность и периодичность работы с инструментом можно рассчитать по значениям, которые приведены в разделе «Технические характеристики».

Указанные в характеристиках уровни звука и вибрации получены в соответствии с международными стандартами. Значения справедливы для инструмента в нормальном рабочем состоянии, эксплуатируемого в нормальных условиях. Нарушение регламента обслуживания, порядка сборки или эксплуатации инструмента может явиться причиной повышения уровня звука и вибрации. На сайте [www.osha.europa.eu](http://www.osha.europa.eu) представлена информация по уровням звука и вибрации на рабочем месте, которая может оказаться полезной для пользователей, работающих с инструментом в бытовых условиях в течение продолжительного времени.

Перед эксплуатацией инструмента внимательно прочитайте это руководство и изучите все имеющиеся на инструменте ярлыки. Храните руководство рядом с изделием на случай, если оно понадобится. Проследите за тем, чтобы все лица, работающие с изделием, были ознакомлены с настоящим руководством.

Даже соблюдение всех правил эксплуатации не гарантирует отсутствия побочных факторов риска. Соблюдайте осторожность. Если вы не уверены в том, как правильно и безопасно эксплуатировать инструмент – не пытайтесь работать с ним.

## Общие правила техники безопасности при работе с электроинструментом

**ВНИМАНИЕ!** При работе с электроинструментами следует всегда соблюдать базовые меры предосторожности (включая приведенные ниже требования), чтобы уменьшить риск пожара, поражения электрическим током и других травм. Прочитайте все инструкции, прежде чем начинать эксплуатацию изделия, и сохраните инструкции на будущее.

**ВНИМАНИЕ!** Эксплуатация прибора детьми, лицами с ограниченными физическими или умственными возможностями и лицами, не имеющими достаточного опыта или знаний, разрешается только при условии, что они будут находиться под присмотром ответственного за их безопасность или получат от него необходимые инструкции по работе с прибором. Не оставляйте детей без присмотра и не позволяйте им играть с прибором.

**ОСТОРОЖНО!** Соблюдайте эти инструкции при эксплуатации электроинструмента, оснастки и режущего инструмента. Учитывайте условия и особенности предстоящей работы. Использование электроинструмента не по назначению может быть опасным.

В разделе, посвященном технике безопасности, термин «электроинструмент» относится как к проводным (работающим от сети), так и к беспроводным (работающим от аккумулятора) инструментам.

1. **Следите за чистотой на рабочем месте.** Загроможденные участки и верстак – источник травм!
2. **Учитывайте условия окружающей среды.**
  - Не подвергайте инструменты воздействию дождя.
  - Не работайте с инструментами в условиях высокой влажности.
  - Следите за освещенностью рабочего места.
  - Не работайте с инструментами в присутствии воспламеняющихся жидкостей или газов.
3. **Защита от поражения электрическим током.** Избегайте контакта с заземленными поверхностями (например, трубопроводами, радиаторами, электроплитами, рефрижераторами).

4. **Не пускайте посторонних в рабочую зону.** Не позволяйте посторонним лицам (особенно детям), не участвующим в производстве работы, касаться инструмента или шнура питания. Не пускайте их в рабочую зону.
5. **Соблюдайте правила хранения неиспользуемых инструментов.** Когда инструмент не используется, он должен храниться в сухом закрытом месте, недоступном для детей.
6. **Не допускайте перегрузки инструмента.** Он будет работать лучше и безопаснее в тех режимах, на которые он рассчитан.
7. **Грамотно выбирайте инструмент.** Не выполняйте маленьким инструментом те операции, для которых нужен инструмент, предназначенный для тяжелой работы. Не допускайте нецелевого применения инструмента. Например, не следует отрезать ветки деревьев или выполнять раскряжку циркулярной пилой.
8. **Одевайтесь надлежащим образом.**
  - Не надевайте свободную одежду и украшения: они могут попасть в движущиеся детали.
  - Вне помещений рекомендуется работать в подходящей защитной обуви.
  - Длинные волосы следует прятать под защитным головным убором.
9. **Используйте средства защиты.**
  - Используйте защитные очки.
  - Используйте респираторы или защитные маски, если во время выполнения операции производится пыль.

**ВНИМАНИЕ!** Отсутствие средств защиты и неподходящая одежда может привести к травме или усилить тяжесть травмы.

10. **Подключайте оборудование для вытяжки пыли.** Если инструмент оснащен соединением для оборудования для вытяжки и сбора пыли, обязательно подключите это оборудование и пользуйтесь им надлежащим образом.
11. **Не допускайте повреждения электрического кабеля.** Запрещается тянуть за кабель, чтобы отключить его от розетки. Держите кабель подальше от источников тепла, масла и острых кромок. Поврежденный или запутанный кабель увеличивает риск поражения электрическим током.
12. **Фиксируйте заготовку.** По возможности фиксируйте заготовку струбцинами или тисками. Это гораздо безопаснее, чем держать ее в руках.
13. **Не тянитесь за пределы комфортной зоны досягаемости.** Твердо стойте на ногах и сохраняйте равновесие.
14. **Обслуживайте инструмент.**
  - Следите за тем, чтобы режущий инструмент был чистым и острым. Таким инструментом легче управлять, и он менее подвержен защемлению в заготовке.
  - Выполняйте инструкции по смазке и замене оснастки.
  - Регулярно осматривайте кабель питания. Если он поврежден, сдайте инструмент в официальный центр обслуживания.
  - Периодически осматривайте удлинители. Поврежденные удлинители подлежат замене.
  - Следите за тем, чтобы рукоятки были сухими и чистыми. Наличие масла и консистентной смазки не допускается.

**ВНИМАНИЕ!** Причиной многих несчастных случаев становится неудовлетворительное обслуживание электроинструмента.

15. **Отключайте инструменты от сети.** По окончании работы, перед обслуживанием или заменой оснастки (ножей, насадок, резаков) отключайте инструмент от источника питания.
16. **ВНИМАНИЕ!** Использование оснастки или навесного оборудования, не рекомендованного производителем, может привести к травмам.
17. **Снимайте регулировочные и гаечные ключи.** Возьмите за привычку проверять, сняты ли регулировочные и гаечные ключи, прежде чем включать инструмент.
18. **Избегайте случайного пуска.** Убедитесь, что выключатель находится в положении «выключено», прежде чем подключать кабель к сети, вставлять аккумулятор, поднимать или переносить инструмент.
19. **ВНИМАНИЕ!** Случайный пуск может повлечь за собой тяжелые травмы!
20. **Используйте удлинители, предназначенные для работы вне помещений.** Если вы работаете вне помещений, используйте только специально предназначенные для таких условий удлинители, имеющие соответствующую маркировку. Применение удлинителя, пригодного для эксплуатации вне помещения, снижает риск поражения электрическим током.
21. **Будьте внимательны.**
  - Следите за тем, что делаете и руководствуйтесь здравым смыслом. Не работайте с инструментом, если вы устали.
  - Запрещается пользоваться электроинструментом, если вы находитесь под действием алкоголя, наркотиков или лекарственных препаратов.

**ВНИМАНИЕ!** Даже кратковременное ослабление внимания во время работы чревато тяжелой травмой.

**20. Осматривайте детали на предмет повреждений.**

- Перед началом работы с инструментом следует убедиться, что он работает нормально и в состоянии выполнять свои функции.
- Следите за тем, чтобы не было биения или заедания движущихся деталей, сломанных деталей или креплений и других неисправностей, способных повлиять на работу инструмента.
- Если ограждение или любая другая деталь повреждены, следует сразу инструмент в официальный сервисный центр на ремонт или замену детали (если иное не указано в этом руководстве).
- Неисправные выключатели должен менять только официальный сервисный центр.

**ВНИМАНИЕ!** Не работайте с инструментом, если выключатель не включается или не выключается. Продолжать эксплуатацию инструмента можно будет только после ремонта выключателя.

**21. Ремонт инструмента должен производить только квалифицированный специалист.**

Этот электроинструмент соответствует применимым требованиям безопасности. Ремонт должен производить только квалифицированный специалист. В противном случае инструмент может стать источником серьезной опасности.

**ВНИМАНИЕ!** При обслуживании используйте только идентичные запчасти.

**ВНИМАНИЕ!** Если кабель питания поврежден, то его замену должен осуществлять только производитель или официальный сервисный центр.

**22. Вилка электроинструмента должна соответствовать розетке.**

Запрещается вносить какие-либо изменения в конструкцию вилки. Не разрешается подключать заземленный электроинструмент к сети через переходники. Применение стандартных вилок и соответствующих им розеток снижает риск поражения электрическим током.

**23. При работе с электроинструментом вне помещений пользуйтесь устройствами защитного отключения (УЗО).**

Применение УЗО позволит снизить риск поражения электрическим током. Термин «устройство защитного отключения» (УЗО) можно заменить термином «выключатель короткого замыкания на землю» или «устройство защиты от токов утечки».

**ВНИМАНИЕ!** При эксплуатации инструмента на территории Австралии или Новой Зеландии рекомендуется ВСЕГДА включать в цепь питания устройство защитного отключения (УЗО) с номинальным остаточным током 30 мА или меньше.

**ВНИМАНИЕ!** Перед подключением инструмента к источнику питания (точке подключения, розетке и т.д.) убедитесь, что напряжение питания соответствует значению, указанному на паспортной табличке инструмента. Если напряжение источника питания выше этого значения, то подключение инструмента к такому источнику может привести к серьезным травмам пользователя и выходу инструмента из строя. Если имеются сомнения – не подключайте инструмент. Использование источника питания, напряжение которого ниже номинального напряжения инструмента, может привести к поломке электродвигателя.

## Правила техники безопасности при работе с режущим инструментом

**ВНИМАНИЕ!** Перед подключением инструмента к источнику питания (точке подключения, розетке и т.д.) убедитесь, что напряжение питания соответствует значению, указанному на паспортной табличке инструмента. Если напряжение источника питания выше этого значения, то подключение инструмента к такому источнику может привести к серьезным травмам пользователя и выходу инструмента из строя. Если имеются сомнения – не подключайте инструмент. Использование источника питания, напряжение которого ниже номинального напряжения инструмента, может привести к поломке электродвигателя.

**Используйте подходящий режущий инструмент**

- Убедитесь, что инструмент подходит для выполнения работы. Не следует считать инструмент подходящим, не ознакомившись предварительно с документацией на изделие.

### Защита органов зрения

- При работе с режущими инструментами всегда используйте подходящие средства защиты органов зрения.
- Обычные очки не являются защитой при работе с этим изделием: линзы не обладают ударной прочностью и могут разбиться.

### Защита органов слуха

- Всегда используйте подходящие средства защиты органов слуха, если шум инструмента превышает 85 дБ.

### Защита органов дыхания

- Вы и окружающие должны использовать подходящие респираторы.

### Помните о безопасности рук

- Держите руки на безопасном расстоянии от режущего инструмента или ножей. При обработке коротких заготовок электроинструментом пользуйтесь подходящей палочкой-толкателем.

### Помните об окружающих

- Пользователь обязан добиться того, чтобы другие люди, находящиеся вблизи рабочей зоны, не подвергались воздействию опасного шума или пыли и были обеспечены подходящими средствами защиты.

### Скрытые объекты

- Перед началом работы осмотрите заготовку и удалите все содержащиеся в ней посторонние объекты.
- Не пытайтесь обрабатывать заготовку с посторонними объектами, если не уверены в том, что установленный режущий инструмент соответствует такой работе.
- В стенах может находиться скрытая проводка и трубопроводы, за кузовными элементами автомобилей могут располагаться топливopроводы, а в длинной траве могут скрываться камни и стекло. Всегда тщательно проверяйте рабочую зону перед началом работы.

### Остерегайтесь разлетающихся отходов

- В некоторых случаях отходы могут отлетать от режущего инструмента на высокой скорости. Пользователь обязан принять все меры защиты людей, находящихся в рабочей зоне, от разлетающихся отходов.

### Установка режущих инструментов

- Следите за тем, чтобы режущие инструменты были установлены правильно и надежно. Перед началом работы проверяйте, что ключи / регулировочные приспособления удалены.
- Используйте только те режущие инструменты, которые были рекомендованы для вашего устройства.
- Не пытайтесь изменять конструкцию режущих инструментов.
- Убедитесь, что режущие инструменты заточены, находятся в хорошем состоянии и правильно установлены.
- Не пытайтесь перетачивать не предназначенные для этого ножи. К таким ножам относятся специальным образом упрочненные ножи или ножи из твердых сплавов, которые обычно содержат вольфрам.
- Переточку режущих инструментов (если это можно делать) осуществляют только в соответствии с инструкциями производителя. Количество переточек может быть ограничено.
- Заточенные инструменты тщательно осматривают перед использованием и в случае сомнений, касающихся их состояния и пригодности к эксплуатации, немедленно заменяют их.
- Если во время работы режущий инструмент наткнется на скрытый предмет, на обработку которого он не рассчитан, то такой инструмент следует сразу же заменить.

### Направление подачи

- Всегда подавайте заготовку на нож или резак в направлении, противоположном направлению движения ножа или резака.

### Берегитесь нагрева

- Режущие инструменты и заготовки могут нагреваться во время работы. Не пытайтесь сменить инструмент, не дожидаясь полного его остывания.

### Обеспечивайте удаление пыли / стружки

- Не позволяйте пыли ли стружке скапливаться. Древесные опилки пожароопасны, а опилки некоторых металлов могут взрываться.
- Соблюдайте особую осторожность при обработке дерева и металла. Искры, возникающие при обработке металлов, являются распространенной причиной воспламенения древесной пыли.
- По возможности пользуйтесь системой вытяжки. Она позволит повысить безопасность рабочей среды.

RU



## Безопасность при работе с настольным рубанком

**ВНИМАНИЕ!** Запрещается использовать инструмент, если соответствующее ограждение отсутствует или не отрегулировано.

**ВНИМАНИЕ!** Все части режущего блока, не используемые для строгания, должны быть ограждены.

**ВНИМАНИЕ!** Для безопасности при строгании узких заготовок могут потребоваться дополнительные меры, например применение устройств для горизонтального прижима.

**ВНИМАНИЕ!** Инструменты для строгания нельзя использовать для формирования пазов, углублений, шипов или профилей.

- **Используйте подходящие средства защиты органов дыхания.** При работе с этим инструментом может вырабатываться пыль, содержащая химические вещества, которые вызывают рак, дефекты плода и другие повреждения репродуктивной системы. Некоторые сорта лесоматериалов содержат консерванты (например, арсенат хрома), которые могут быть ядовитыми. Соблюдайте особую осторожность при шлифовании, сверлении или пилении таких материалов. Не допускайте вдыхания и сведите к минимуму контакт с кожей.
- **Не работайте с затупленным режущим инструментом.** Обращайтесь с режущим инструментом с особой осторожностью, пользуясь защитными перчатками.

**ВНИМАНИЕ!** Не используйте затупленные ножи, так как они повышают вероятность отдачи.

- **Уберите одежду, шнуры, тряпки, ленты и подобные материалы из рабочей зоны.** Они могут попасть в механизм рубанка.
- **Дайте инструменту полностью разогреться, и только потом доводите его до контакта с заготовкой и начинайте обработку.**
- **Перед тем как выполнять какие-либо регулировки, чистить или переносить инструмент, ВСЕГДА отключайте его и дожидаетесь полной остановки ножей.**
- **Все ножи следует заменять одновременно.** В противном случае появится дисбаланс, который приведет к вибрациям и сокращению срока службы рубанка и ножей.
- **Не пытайтесь выполнять режущие операции, не рекомендованные производителем.** Не допускается выполнять глухие прорезы, углубления, пазы, профили. Не допускается строгать сильно деформированную древесину.
- **Не используйте рубанок, если он не закреплен на надежной рабочей поверхности.** Плохо закрепленный настольный рубанок может неожиданно прийти в движение во время работы и нанести оператору серьезные травмы.
- **Во время строгания всегда держите толкатель рядом со столом подачи.** При строгании коротких заготовок следует применять толкатели. Толкатель используется для подачи заготовки, когда она находится близко к ножам, и когда ее толщина менее 75 мм.
- Не допускается строгать сильно покоробленные заготовки, которые не имеют хорошего контакта со столом подачи.
- **При транспортировании поверхностного рубанка пользуйтесь транспортировочными ручьями (а не рабочими ручьями).** Проследите, чтобы все механизмы блокировки и ограждения были надежно установлены на своих местах.

## Предотвращение отдачи

**Примечание.** Отдача возникает при резкой остановке инструмента в результате защемления, торможения или перекаса. При отдаче заготовка движется назад в сторону оператора. Кроме того, рука оператора может попасть на инструмент, что приведет к тяжелой травме.

**ВНИМАНИЕ!** Отдача – результат нарушения правил эксплуатации инструмента и/или неправильных рабочих процедур или условий. Однако если оператор примет определенные меры предосторожности, то можно или снизить усилие отдачи, или совсем избежать отдачи.

- а) ЗАПРЕЩАЕТСЯ выполнять обработку затупившимся или деформированным инструментом. ВСЕГДА следите за тем, чтобы инструмент соответствовал обрабатываемому материалу.
- б) Следите за тем, чтобы направляющая/стол ВСЕГДА были параллельны инструменту. Если ограждение/стол имеют наклон в сторону инструмента, заготовка может коснуться задней стороны инструмента.
- в) Соблюдайте ОСТОРОЖНОСТЬ при обработке крупногабаритных заготовок. Проследите за тем, чтобы крупные заготовки надлежащим образом опирались на вспомогательные опоры на сторонах подачи и выдачи.

- д) ЗАПРЕЩАЕТСЯ обрабатывать круглые заготовки, которые не могут неподвижно лежать на столе. Избегайте перекрученной, деформированной или упловатой древесины.
- е) ЗАПРЕЩАЕТСЯ обрабатывать влажную древесину: такая древесина отличается большим коэффициентом трения по инструменту. Влажная пыль может скапливаться на инструменте, что повышает вероятность отдачи.
- ф) ВСЕГДА надежно удерживайте заготовку обеими руками и располагайте руки так, чтобы наилучшим образом противодействовать усилиям отдачи.
- г) **Держитесь подальше от пути движения инструмента** и располагайтесь с какой-либо стороны от инструмента, а не на одной линии с ним.
- h) **НЕ сдавайте заготовку назад по пропилу.** Если нужно прервать выполнение пропила, отключите инструмент, дождитесь его остановки и снимите заготовку.

**В соответствующих случаях ВСЕГДА используйте толкатели или блоки для толкания, чтобы подавать заготовку к инструменту.** По возможности используйте гребенчатые прижимы для удержания заготовки.

## Знакомство с изделием

1. Стол отвода
2. Ножевой барабан
3. Стол подачи
4. Отверстия для крепления ограждения
5. Крышка ремня
6. Выключатель
7. Ручка регулировки глубины резания
8. Отверстия для крепления к верстаку
9. Шнур питания
10. Кронштейн держателя для хранения толкателя
11. Крепление кронштейна направляющей
12. Резиновая опора
13. Соединение для отвода пыли
14. Толкатель
15. Направляющая
16. Кронштейн крепления направляющей
17. Пластина фиксации направляющей
18. Скользящий кронштейн направляющей
19. Ограждение барабана
20. Ручка фиксации угла направляющей
21. Ручка фиксации скользящей направляющей
22. Толкатели
23. Шестигранный ключ на 6 мм
24. Шестигранный ключ на 5 мм
25. Ключ на 4 мм
26. Ручки
27. Рычаг ограждения
28. Пружинная шайба 8 мм
29. Плоская шайба 8 мм
30. Проставка 10 мм
31. Пружинная шайба 6 мм
32. Гайка M6 x 10 мм
33. Винт с шестигранной головкой M8 x 30 мм
34. Винт с шестигранной головкой M8 x 20 мм
35. Болт 13 x 20 мм
36. Винт с шестигранной головкой M6 x 25 мм
37. Наружный упорный болт
38. Внутренний упорный болт
39. Скользящий ограничительный блок
40. Скользящая защитная пластина
41. Винт ножа
42. Жим ножа
43. Винт регулировки ножа
44. Нож
45. Винты с шестигранной головкой блока электродвигателя
46. Винты с шестигранной головкой блока вытяжки пыли
47. Вспомогательный ремень
48. Приводной ремень

RU

## Назначение

Настольный поверхностный рубанок 152 мм с питанием от сети с регулируемой направляющей для строгания заготовок шириной до 152 мм. Только для легких операций строгания.

## Распаковывание инструмента

- Аккуратно распакуйте и осмотрите новый инструмент. Ознакомьтесь со всеми характеристиками и функциями.
- Убедитесь, что все детали инструмента находятся в хорошем состоянии. Если какие-либо детали отсутствуют или повреждены, то эксплуатация инструмента разрешается только после замены таких деталей.

## Перед эксплуатацией

**⚠ ВНИМАНИЕ!** Прежде чем устанавливать или менять какую-либо оснастку или выполнять регулировку, отключите инструмент от сети питания.

**⚠ ВНИМАНИЕ!** ВСЕГДА пользуйтесь подходящими стойкими к порезам защитными перчатками (не поставляются в комплекте) при работе с этим инструментом.

## Важные правила безопасности при работе с этим инструментом

- Перед регулировкой или заменой каких-либо деталей всегда отсоединяйте инструмент от источника питания.
- Прежде чем подключать инструмент к сети убедитесь, что выключатель находится в положении «выключено».
- Держите конечности подальше от движущихся частей.
- При работе с этим инструментом пользуйтесь средствами защиты органов зрения и респиратором.
- Убедитесь, что все подвижные части перемещаются свободно и ни за что не задевают.
- Своевременно заточивайте ножи, следите за их положением и креплением в режущей головке.
- Категорически запрещается включать инструмент, если ножи касаются заготовки.
- Если рубанок/рейсмус не используется, он должен быть отключен и отсоединен от сети.
- Поддерживайте рубанок/рейсмус в хорошем состоянии. Выполняйте инструкции по обслуживанию (смотрите раздел «Техническое обслуживание»).
- Не выполняйте неполных проходов: пусть рубанок/рейсмус обрабатывает заготовку по всей длине.
- Не используйте рубанок/рейсмус для формирования выемок, выступов и иных форм.
- Обращайте внимание на направление вращения ножей, указанное на инструменте.

## Установка на стол

- Закрепите поверхностный рубанок к прочной и плоской поверхности с помощью болтов, шестигранных гаек и стопорных шайб (не поставляются в комплекте) через отверстия для крепления к верстаку.

## Установка направляющей

### Монтаж кронштейна крепления направляющей

- Совместите кронштейн крепления направляющей (16) с креплением кронштейна направляющей (11) и закрепите его 2 винтами с шестигранной головкой М8 х 20 мм (34) с помощью шестигранного ключа на 6 мм (23) (рис. I).
- Вставьте пластину фиксации направляющей (17) в кронштейн крепления направляющей. Расположите ее так, чтобы два штифта упирались в нижнюю кромку кронштейна крепления направляющей.
- Закрепите пластину фиксации направляющей с помощью ручки фиксации скользящей направляющей (21) и проставки на 10 мм (30). (Рис. II)

### Сборка направляющей и скользящего кронштейна

- Присоедините направляющую (15) с скользящему кронштейну направляющей (18) с помощью винтов с шестигранной головкой М6 х 25 мм (36), пружинных шайб 6 мм (31) и шестигранного ключа на 5 мм (24) (рис. III).
- Вставьте направляющую и скользящий кронштейн в паз типа «ласточкин хвост» в кронштейне крепления направляющей и пластине фиксации направляющей (рис. IV).

- Вставьте ручку фиксации угла направляющей (20) через проставку на 10 мм (30), затем через направляющую в сборе и затяните против часовой стрелки (рис. V).

**Примечание.** Ручка фиксации угла направляющей (20) и ручка фиксации скользящей направляющей (21) имеют независимые пружинные механизмы регулировки. Это означает, что ручки можно вращать отдельно от стержня. Для этого ручку необходимо потянуть, повернуть и отпустить. Эту функцию можно использовать, когда часть конструкции поверхностного рубанка мешает вращать ручки.

### Монтаж ограждения барабана

- Присоедините ограждение барабана (19) к рычагу ограждения (27) с помощью двух гаек М6 х 10 мм (32) и двух гаечных ключей на 10 мм (не поставляются в комплекте) (рис. VI).
- Присоедините ограждение в сборе к поверхностному рубанку двумя болтами 13 х 20 мм (35), 2 пружинными шайбами на 8 мм (28) через отверстия для крепления ограждения (4), пользуясь ключом на 13 мм (не поставляется в комплекте) (рис. VII).

### Монтаж рукояток для переноски

- Присоедините рукоятки (26) с помощью винтов с шестигранной головкой М8 х 30 мм (33), пружинных шайб на 8 мм (26), плоских шайб на 8 мм (29) и шестигранного ключа на 6 мм (23). (Рис. VIII)

### Вытяжка пыли

- Хорошая вытяжка пыли — важнейший аспект безопасности рабочего места. Мелкие волокна, образующиеся при строгании, могут представлять опасность для здоровья. Во время работы с инструментом всегда пользуйтесь респиратором.
- К поверхностному рубанку можно присоединить внешнюю систему вытяжки пыли с помощью соединения для отвода пыли (13).

### Калибровка стола

- Установите спиртовой уровень (не поставляется в комплекте) на стол отвода (1) над ножевым барабаном (2) (рисунок А).
- Совместите стол подачи со столом отвода (добейтесь значения 0 мм), поворачивая ручку регулировки глубины резания (7) по часовой стрелке, чтобы поднять стол подачи (3) (уменьшить глубину резания), или против часовой стрелки, чтобы опустить стол (увеличить глубину резания).

## Позиционирование направляющей

**⚠ ВНИМАНИЕ!** Следите за тем, чтобы скользящая защитная пластина (40) ВСЕГДА закрывала ножевой барабан (2) с задней части направляющей (15), когда направляющая выступает над барабаном во время работы.

- Угол ограждения направляющей (15) можно отрегулировать в зависимости от формы заготовки.
- Диапазон регулировки направляющей составляет от 45° внутрь до 45° наружу.
- В 3 точках устанавливаются ограничители: 45° внутрь, 45° наружу и 90°.
- Для более точного измерения угла направляющей воспользуйтесь слесарным угольником.

### Установка направляющей под углом 90°

- Установите направляющую в сборе на поверхностный рубанок и затяните ручку фиксации скользящей направляющей.
- Ослабьте ручку фиксации направляющей (20).
- Установите скользящий ограничительный блок в нужное положение, подняв ручку фиксации и сдвинув блок к направляющей (рис. IX).
- Установите ограждение таким образом, чтобы ограничительный блок контактировал с магнитом в задней стороне направляющей.
- Сдвиньте скользящую защитную пластину над открытым ножевым барабаном к задней части направляющей.
- Когда требуемое положение будет выставлено, затяните ручку фиксации угла направляющей.

### Установка направляющей в положение 45° внутрь

- Установите направляющую в сборе на поверхностный рубанок и затяните ручку фиксации скользящей направляющей.
- Ослабьте ручку фиксации направляющей (20).
- Уберите скользящий ограничительный блок, чтобы он не мешал направляющей.
- Наклоните верхнюю часть направляющей внутрь, чтобы она коснулась внутренних упорных болтов (38) (рис. X).
- Сдвиньте скользящую защитную пластину над открытым ножевым барабаном к задней части направляющей.
- Закрепите направляющую в заданном положении ручкой фиксации угла направляющей.

### Установка направляющей в положение 45° наружу

- Установите направляющую в сборе на присадочный фрезер и затяните ручку фиксации скользящей направляющей.
- Ослабьте ручку фиксации направляющей (20).

3. Уберите скользящий ограничительный блок, чтобы он не мешал направляющей.
4. Наклоните верхнюю часть направляющей наружу, чтобы она коснулась наружных упорных болтов (37) (рис. XI).
5. Сдвиньте скользящую защитную пластину над открытым ножевым барабаном к задней части направляющей.
6. Закрепите направляющую в заданном положении ручкой фиксации угла направляющей.

## Регулировка положения ножей

**⚠ ВНИМАНИЕ!** Режущие кромки ножей очень острые! Не прикасайтесь к ним.

**Примечание.** Ножи отрегулированы изготовителем и не должны потребовать регулировки перед первым использованием. Однако положение ножей может быть нарушено в ходе транспортирования и погрузки/выгрузки. Для обеспечения точности обработки необходимо обязательно проверить его перед использованием.

### Проверка ножей

1. Положите линейку на стол отвода над ножевым барабаном.
2. Выкрутите винты крышки ремня и крышку ремня (5) с помощью шестигранного ключа на 4 мм (25) (рис. XII).
3. Поверните ножевой барабан так открытым ремнем (рис. XIII).
4. По мере вращения барабана нож (44) должен слегка касаться линейки.
5. Если нож не касается линейки или сдвигает ее вперед, то его необходимо отрегулировать.
6. Проверьте высоту ножа с обеих концов, чтобы убедиться, что он не наклонен на сторону.

### Выравнивание ножей

1. Поверните ножевой барабан таким образом, чтобы оказались видны четыре винта ножа (41).
2. Ослабьте винты ножа шестигранным ключом на 4 мм (25) (рис. XIV).
3. Поверните ножевой барабан таким образом, чтобы оказались видны два винта регулировки ножа (43) (рис. XV).
4. Положите линейку на стол отвода над ножевым барабаном. Поворачивая винт регулировки ножа, добейтесь того, чтобы нож слегка касался линейки при вращении барабана (рис. XVIII).
5. Повторите операцию со вторым регулировочным винтом. Добейтесь того, чтобы нож стоял ровно с обеих сторон.
6. Когда нож будет стоять ровно, затяните все четыре винта ножа и выполните регулировку второго ножа.

### Транспортирование

- Перед транспортированием или хранением поверхностного рубанка убедитесь, что ограждение закрывает режущую головку, и все регуляторы угла и фиксаторы находятся на своих местах.
- Для подъема и переноски поверхностного рубанка пользуйтесь только ручками (26).
- Если поверхностный рубанок установлен на верстак или опору, извлеките все крепежные детали и освободите инструмент.
- Если поверхностный рубанок установлен на переносную доску, освободите струбицы и снимите доску с верстака или опоры.
- При перемещении поверхностный рубанок следует держать в вертикальном положении.

## Эксплуатация

**⚠ ВНИМАНИЕ!** При работе с этим инструментом ВСЕГДА пользуйтесь подходящими средствами защиты органов зрения, дыхания и слуха. Пользуйтесь подходящими перчатками.

**⚠ ВНИМАНИЕ!** Прежде чем устанавливать или менять какую-либо опору или выполнять регулировку, отключите инструмент от сети питания.

**ВАЖНО!** Всегда осматривайте поверхностный рубанок перед каждым использованием. Прежде чем подключать рубанок к сети питания, осмотрите ограждения и проверьте работу средств защиты инструмента.

**ВАЖНО!** Перед подключением рубанка к сети и эксплуатацией убедитесь, что оператор прошел надлежащее обучение правилами эксплуатации, настройки и обслуживания рубанка

**⚠ ВНИМАНИЕ!** Прежде чем регулировать или менять какие-либо детали инструмента ВСЕГДА отключайте его от сети питания. Соблюдайте направление вращения ножа и следите за тем, чтобы он отвечал правильному направлению инструмента.

## Регулировка глубины резания

**⚠ ВНИМАНИЕ!** ВСЕГДА выключайте инструмент и отсоединяйте его от источника питания перед регулировкой глубины резания. ЗАПРЕЩАЕТСЯ регулировать глубину резания во время работы инструмента!  
**ВАЖНО!** Диапазон глубин резания этого поверхностного рубанка указан в характеристиках. Обязательно соблюдайте его.

1. Глубину резания регулируют ручкой регулировка глубины резания (7). Поворачивайте ее против часовой стрелки, чтобы увеличить глубину, и по часовой стрелке, чтобы уменьшить глубину (рис. XVI).
2. Каждый полный оборот ручки регулировки глубины резания увеличивает или уменьшает глубину на 0,75 мм.
3. Для большей точности выполните пробный прогон на ненужном куске древесины и измерьте результат.

## Включение и выключение

Прежде чем пытаться включать инструмент, подключите шнур питания (9) к розетке.

- Выключатель (6) располагается в передней части рубанка.
- Чтобы включить поверхностный рубанок, нажмите зеленую кнопку (I).
- Чтобы выключить поверхностный рубанок, нажмите красную кнопку (O).

## Безопасность при работе с поверхностным рубанком

**⚠ ВНИМАНИЕ!** При работе с этим инструментом оператор всегда должен располагаться со стороны стола подачи (3). Запрещается протягивать руки над ножевым барабаном во время работы!

**⚠ ВНИМАНИЕ!** Держите руки и пальцы на расстоянии не менее 150 мм от ножевого барабана (2). При подаче заготовки в непосредственной близости от ножевого барабана всегда пользуйтесь толкателем (14) или блоками толкателя (22).

**⚠ ВНИМАНИЕ!** Если ножевой барабан остановится во время резания по какой-либо причине, немедленно отключите питание. Не перезапускайте инструмент, если проход не завершен, и не пытайтесь выполнять неполные проходы по заготовке.

**⚠ ВНИМАНИЕ!** Всегда храните толкатель (14) в кронштейне держателя для хранения толкателя (10), чтобы он был доступен при эксплуатации поверхностного рубанка.

**⚠ ВНИМАНИЕ!** Этот поверхностный рубанок предназначен для работы ТОЛЬКО с сухой естественной древесиной. Запрещается обрабатывать на этом инструменте металлы, пластики, ламинированные материалы, фанеру, ДВП и прочие синтетические материалы. Не допускается строгать сильно покоробленные заготовки, которые не имеют хорошего контакта со столом подачи.

**⚠ ВНИМАНИЕ!** Следите за тем, чтобы скользящая защитная пластина (40) ВСЕГДА закрывала ножевой барабан (2) с задней части направляющей (15), когда направляющая выступает над барабаном во время работы.

**ВАЖНО!** Прежде чем начинать какую-либо операцию на этом инструменте всегда учитывайте тип древесины и состояние заготовки. При обработке более твердых материалов или материалов с неровной поверхностью величину снимаемого за один проход припуска следует уменьшить.

### Фугование

Смотрите рисунок В.

- Фугование выполняют для формирования плоской поверхности заготовки для подготовки к строганию по толщине.

1. Настройте стол подачи на желаемую глубину резания.

**ВАЖНО!** При фуговании глубина резания должна быть небольшой, чтобы не было отдачи.

2. Установите направляющую на угол 90° (см. раздел «Позиционирование направляющей»).
3. Запустите поверхностный рубанок.
4. Плотно уложите заготовку на стол подачи с упором в направляющую.
5. Подайте заготовку до конца через режущий инструмент, постоянно прижимая заготовку к направляющей и столу в течение всего хода.
6. При необходимости повторите до достижения желаемого качества отделки.

RU

### Обработка кромок

Смотрите рисунок С.

- Обработку кромок выполняют для получения плоской и ровной поверхности вдоль боковой стороны заготовки. Такая обработка обязательна, если необходимо подготовить детали, располагающиеся под прямым углом друг к другу, или для подготовки заготовки к отделке или соединению.

1. Настройте стол подачи на желаемую глубину резания.

**ВАЖНО!** При обработке кромок глубина резания должна быть небольшой, чтобы не было отдачи.

2. Установите направляющую на угол 90° (см. раздел «Позиционирование направляющей»).
3. Запустите поверхностный рубанок.
4. Плотно уложите заготовку на стол подачи с упором в направляющую.
5. Подайте заготовку до конца через режущий инструмент, постоянно прижимая заготовку к направляющей и столу в течение всего хода.
6. При необходимости повторите до достижения желаемого качества отделки.

### Обработка под углом

Смотрите рисунок D.

- Для обработки под углом необходимо установить направляющую на нужный угол и подавать заготовку по направляющей. Для достижения желаемого качества поверхности, как правило, приходится выполнять несколько проходов.

1. Настройте стол подачи на желаемую глубину резания.

**ВАЖНО!** При обработке под углом глубина резания должна быть небольшой, чтобы не было отдачи.

2. Установите направляющую на нужный угол (см. раздел «Позиционирование направляющей»).
3. Поместите заготовку на стол подачи и направляющую вогнутой стороной вниз.
4. Запустите поверхностный рубанок.
5. Поддерживайте прижим заготовки к направляющей и столам с помощью ведущего толкателя и продвигайте заготовку с помощью второго толкателя.
6. При необходимости повторите до достижения желаемого качества отделки.

## Оснастка

- Дилер Triton предлагает широкий выбор оснастки и расходных материалов, включая респираторы, устройства вытяжки пыли и стойкие к порезам перчатки.
- Запчасти можно заказывать на сайте [toolsparesonline.com](http://toolsparesonline.com).

## Техническое обслуживание

**⚠ ВНИМАНИЕ!** Прежде чем устанавливать или менять какую-либо оснастку или выполнять регулировку, отключите инструмент от сети питания.

**⚠ ВНИМАНИЕ!** Операции с ножевым барабаном и входящими в его состав узлами следует производить ТОЛЬКО в подходящих стойких к порезам перчатках.

- В конструкции этого инструмента применяются детали высшего качества и самые современные схемы защиты. При соблюдении правил эксплуатации он будет служить долго.

• Пользователь может заменять следующие детали инструмента:

- I. Ножи
- II. Приводной ремень
- III. Вспомогательный ремень

**Примечание.** В этом разделе приведены инструкции по обслуживанию этих деталей.

## Общий осмотр

- Регулярно проверяйте затяжку всех крепежных винтов.
- Перед каждым использованием инструмента осматривайте шнур питания на предмет повреждений или износа. Ремонтные операции должны проводиться только официальным сервисным центром Triton. Эта рекомендация распространяется и на шнуры-удлинители, используемые с инструментом.
- Если вы не уверены, как необходимо выполнять описанные ниже процедуры обслуживания НЕ пытайтесь выполнять их. Вместо этого свяжитесь с инструментом на обслуживание в официальный сервисный центр Triton.

## Очистка

**⚠ ВНИМАНИЕ!** Прежде чем очищать инструмент от засорений, всегда отключайте его и отсоединяйте от сети питания. При выполнении очистки обязательно пользуйтесь стойкими к порезам перчатками, так как инструмент содержит острые поверхности и детали.

- Всегда держите инструмент в чистоте. Пыль и грязь ускоряют износ внутренних деталей и сокращают срок службы инструмента. Для чистки корпуса используйте мягкую щетку или сухую тряпку. По возможности рекомендуется продувать вентиляционные отверстия сухим и чистым сжатым воздухом.
- После работы удалите стружку, пыль и мусор из рубанка пылесосом.
- Удаляйте пыль, стружку и смазку с ремней, зубчатых колес и движущихся частей.
- Очищайте корпус инструмента мягкой влажной тряпкой с мягким чистящим средством. Не используйте спирты, бензин и сильные чистящие средства.
- Запрещается использовать щелочные вещества для очистки пластиковых деталей.

## Замена ножей

**⚠ ВНИМАНИЕ!** При работе с ножами ВСЕГДА пользуйтесь стойкими к порезам перчатками.

**ВАЖНО!** Используйте только те ножи, которые специально предназначены для этого инструмента.

1. Снимите крышку ремня (5) с помощью шестигранного ключа на 4 мм (25) (рис. XII).
2. Поверните ножевой барабан таким образом, чтобы оказались видны четыре винта ножа (41).
3. Выкрутите четыре винта ножа (41) (рис. XIV).
4. Аккуратно извлеките зажим ножа (42) и нож (44).
5. Замените нож, установив его на винты регулировки ножа (43) (рис. XVII).
6. Вставьте винты ножа и выполните выравнивание (см. раздел «Выравнивание ножей»).
7. Повторите операцию для второго ножа.

## Замена ремня

### Замена вспомогательного ремня

1. Уложите поверхностный рубанок на землю или верстак так, чтобы иметь доступ к основанию.
2. Открутите и снимите нижнюю крышку.
3. Ослабьте, но не удаляйте два винта с шестигранной головкой блока вытяжки пыли (46), чтобы блок вытяжки пыли можно было перемещать с одной стороны на другую.
4. Замените вспомогательный ремень (47).
5. Натяните ремень и затяните винты с шестигранной головкой.
6. Установите на место нижнюю крышку.

### Замена приводного ремня

1. Уложите поверхностный рубанок на землю или верстак так, чтобы иметь доступ к основанию.
2. Открутите и снимите нижнюю крышку.
3. Снимите вспомогательный ремень (см. раздел «Замена вспомогательного ремня»).
4. Ослабьте, но не удаляйте два четыре винта с шестигранной головкой блока электродвигателя (45), чтобы блок электродвигателя можно было перемещать с одной стороны на другую.
5. Снимите приводной ремень (48).
6. Замените приводной ремень.
7. Натяните ремень и затяните винты с шестигранной головкой.
8. Установите на место вспомогательный ремень и нижнюю крышку.

### Смазка

- Регулярно смазывайте все движущиеся детали подходящей распыляемой смазкой.
- Подшипники в электродвигателе и режущей головке герметизированы изготовителем и обычно не требуют дополнительной смазки.
- Следующие узлы требуют регулярной смазки:
  - o Резьба ручки регулировки глубины резания
  - o Скользящий кронштейн направляющей
  - o Ручка фиксации угла направляющей
  - o Ручка фиксации скользящей направляющей
  - o Механизм регулировки направляющей
- При необходимости удалите остатки смазки с других компонентов с помощью минеральных спиртов, после чего нанесите легкую многоцелевую консистентную смазку (не входит в комплект поставки).
- Рабочие столы можно покрыть очень тонким слоем смазочного воска (не входит в комплект поставки) для защиты поверхностей от ржавчины и облегчения подачи во время работы.

### Щетки

- Со временем угольные щетки внутри электродвигателя изнашиваются.
- Если щетки изношены слишком сильно, то возможна потеря мощности, прерывистая работа электродвигателя или видимое искрение.
- Если возникли признаки износа щеток, сдайте инструмент в сервисный центр Triton на замену щеток.

### Контактные данные:

За технической поддержкой или услугами по ремонту обращайтесь на нашу горячую линию по телефону (+44) 1935 382 222.

Сайт: [tritontools.com/en-GB/Support](http://tritontools.com/en-GB/Support)

### Адрес:

Toolstream Ltd  
Boundary Way  
Lufton Trading Estate  
Yeovil, Somerset  
BA22 9HZ, United Kingdom (Великобритания)

## Хранение

- Инструмент должен храниться в надежном, сухом и недоступном для детей месте.

## Утилизация

Утилизация неработающего и не подлежащего ремонту электроинструмента должна выполняться в строгом соответствии с государственными нормативами.

- Запрещается утилизировать электроинструмент или иной лом электрического и электронного оборудования с бытовым мусором.
- Обратитесь в местное управление по утилизации отходов за информацией о правильных методах утилизации электроинструмента.

RU

## Поиск и устранение неисправностей

Неисправность	Возможная причина	Метод устранения
Не срабатывает выключатель (6).	Отсутствует питание.	Проверьте источник питания.
	Неисправен выключатель.	Сдайте инструмент в официальный сервисный центр Triton на замену выключателя.
Электродвигатель не запускается.	Изношены графитовые щетки.	Щетки требуют замены.
Низкое качество поверхности после строгания	Слишком большая глубина резания	Уменьшите глубину резания и выполняйте обработку в несколько проходов
	Ножи (44) затуплены	Переверните или замените ножи (см. раздел «Замена ножей»)
	Влажная заготовка	Немедленно отключите инструмент. Оцените положение ножей и отрегулируйте их (см. раздел «Замена ножей»).
Барaban не вращается.	Порван приводной ремень (48).	Замените ремень (см. раздел «Замена приводного ремня»)
Вибрации и ненормальный шум	Незамедлительно <b>ОСТАНОВИТЕ</b> инструмент.	Проверьте все детали, до которых может добраться пользователь, на предмет надежности крепления
		Обратитесь в официальный центр обслуживания Triton.



# Az eredeti utasítások fordítása

## Bevezetés

Köszönjük, hogy megvásárolta ezt a Triton terméket! A jelen útmutató a termék biztonságos és hatékony üzemeltetéséhez szükséges információkat tartalmazza. Ez a termék egyedi tulajdonságokkal rendelkezik, és még ha Ön ismeri is a hasonló termékeket, mindenképpen alaposan olvassa el ezt az útmutatót, hogy megértse a benne levő utasításokat. Ügyeljen arra, hogy a terméket használó minden személy elolvassa és teljesen megértse ezeket az utasításokat.

## A szimbólumok ismertetése

A készülék adattábláján jelölések találhatók. Ezek fontos információkat tartalmaznak a termékről vagy annak használatáról...



Viseljen fülvédőt.  
Viseljen védőszemüveget.  
Viseljen védőmaszkot.  
Viseljen fejtvédőt.



Viseljen védőkesztyűt.



Olvassa el a kezelési útmutatót.



Ne használja esőben vagy nedves környezetben!



Mindig válassza le a gépet a hálózati feszültségről, ha nem használja, vagy mielőtt bármilyen beállítási, tartozékcserélési, karbantartási vagy tisztítási műveletet végez.



**FIGYELEM:** A mozgó alkatrészek zúzódásos és vágott sérüléseket okozhatnak.



Ne nyúljon a pengékhez/késekhez, míg ki nem húzta a gépet a konnektorból, és a pengék/kések teljesen meg nem álltak.



I. érintésvédelmi osztály (védőföldeléssel ellátva)



### Környezetvédelem

A leselejtezett elektromos termékeket nem szabad a háztartási hulladékba dobni. Kérjük, vigye el a megfelelő újrafelhasználási helyre, ha létezik ilyen. Keresse meg a helyileg illetékes hatóságokat vagy a forgalmazót az újrafelhasználásra vonatkozó tanácsokért.



A készülék megfelel a vonatkozó jogszabályoknak és biztonsági szabványoknak.



Vigyázat!



Ügyeljen a visszarúgásra!



Kizárólag betéři használatra!



Porelszívás szükséges/javasolt.



### FIGYELEM! VESZÉLY EMELÉSKOR

Ha egy személy végzi az emelést, sérülés következhet be a készülék mozgását vagy emelését segítséggel végezze  
FIGYELEM: A termék nehéz, ezért óvintézkedésként összeszerelését két személy végezze.

## Műszaki rövidítések

<b>V</b>	Volt
<b>~, a.c.</b>	Váltakozó feszültség
<b>A, mA</b>	Amper, milli-Amp
<b>n0</b>	Üresjáratú fordulatszám
<b>Nm</b>	Newtonméter (forgatónyomaték)
<b>psi</b>	Font/négyzet hüvelyk
<b>°</b>	Fok
<b>Hz</b>	Hertz
<b>W, kW</b>	Watt, kilowatt
<b>/min or min<sup>-1</sup></b>	Percenkénti irányváltás vagy fordulat
<b>rpm</b>	Percenkénti fordulat
<b>dB(A)</b>	A-súlyozott zajszint decibelben

## Műszaki adatok

<b>Típus:</b>	TSPL152
<b>Feszültség:</b>	230 V~50/60 Hz
<b>Teljesítmény:</b>	1100 W
<b>Üresjáratú fordulatszám:</b>	8000 1/perc
<b>Max. gyalulási mélység:</b>	0-3,2 mm
<b>Gyalulási szélesség:</b>	0-152,4 mm
<b>Asztal mérete:</b>	771 x 260 x 70,7 mm
<b>Vezetőlemez szög tartomány:</b>	45-135°
<b>Érintésvédelmi osztály:</b>	⊕
<b>Víz elleni védettség osztály:</b>	IP20 / IP54 kapcsoló
<b>Hálózati vezeték hossza:</b>	2 m
<b>Méretek (H x Sz x M):</b>	965 x 505 x 315 mm
<b>Tömeg:</b>	25,4 kg

A folyamatos termékfejlesztés részeként a Triton termékek műszaki adatai értesítés nélkül megváltozhatnak.

### Zaj- és vibrációs adatok

Hangnyomás szintje, LPA:	94,3 dB(A)
Hangteljesítmény, LWA:	107,3 dB(A)
Tűrés, K:	3 dB

A kezelő számára a zajszint meghaladhatja a 85 dB(A) értéket, és kötelező a hallásvédő eszközök alkalmazása.



**FIGYELEM:** Mindig viseljen hallásvédő eszközt, ha a zajszint meghaladja a 85 dB(A) értéket, és korlátozza a zajnak való kitettség időtartamát, amelyben szükséges. Ha a zajszint még fülvédővel is kellemetlen, azonnal hagyja abba a szerszám használatát, és ellenőrizze, hogy a fülvédő megfelelően illeszkedik-e, és biztosítja-e a szerszám által keletkezett zajszintnek megfelelő csökkentést.

**FIGYELEM:** A szerszám vibrációja a felhasználónál a tapintásérzék elvesztését, zsbibadást, bizsergő érzést és csökkent fogási szűrés eredményezhet. A hosszú távú kitettség krónikus betegséget okozhat. Szükség esetén korlátozza a rezgésnek való kitettség időtartamát, és használjon rezgéscsillapító kesztyűt. Ne használja a szerszámot csupasz kézzel a normál, kellemes hőmérséklet alatt, mivel ekkor a rezgésnek erősebb lesz a hatása. A műszaki adatokban megadott vibrációs számadatokból kiszámítható a szerszám használatának időtartama és gyakorisága.

A műszaki adatokban megadott zaj- és vibrációs szintek a nemzetközi szabványoknak megfelelően vannak meghatározva. A számadatok a szerszám szokásos működési körülmények között történő normál használatát jelzik. A hanyagul karbantartott, helytelenül összeszerelt, vagy nem megfelelő módon használt szerszámmal a zajszint és rezgésszint megemelkedhet. A [www.osha.europa.eu](http://www.osha.europa.eu) weboldal tájékoztatást nyújt a munkahelyi zaj- és rezgésszintekről. Ez hasznos lehet az otthoni felhasználók számára, akik a szerszámokat hosszú időn át használják.

Használat előtt kérjük, olvassa el a használati utasítást, valamint a szerszámon található figyelmeztető matricákat. Őrizz meg az utasításokat a későbbi használatra! Ügyeljen arra, hogy a terméket használat minden személy elolvasva és teljesen megértve ezt az útmutatót.

Előírásos használat esetén sem lehetséges kivédeni az összes fennmaradó kockázati tényezőt. Használja elővigyázatossággal. Amennyiben nem biztos a szerszám helyes használati módjában, ne próbálja meg használni.

## Az elektromos szerszámra vonatkozó általános munkavédelmi tudnivalók

**FIGYELEM!** Elektromos szerszámok használatakor a tűz, áramütés vagy személyi sérülés elkerülésének érdekében tartsa be az alábbi alapvető biztonsági óvintézkedéseket. A készülék használata előtt olvassa el az összes utasítást, és őrizz meg a Használati útmutatót a jövőbeni használat céljából.

**FIGYELEM:** Ez a készülék nem használható csökkent fizikai vagy értelmi képességekkel rendelkező személyek (beleértve a gyermekeket is), vagy tapasztalat és ismeretek nélkül rendelkező emberek, hacsak nem állnak a biztonságukért felelős személy felügyelete alatt, illetve nem követik annak utasításait. A gyermekeket felügyelet alatt kell tartani, hogy ne játsszanak a készülékekkel.

**VIGYÁZAT:** A szerszámgépet, a tartozékokat, a marófejeket stb. ezen utasításoknak megfelelően, valamint a munkakörülmények és a végzendő munka figyelembe vételével használja. A szerszámgép rendeltetésétől eltérő használata veszélyes helyzetet okozhat.

A figyelmeztetéseken említett „szerszámgép” kifejezés az összes alábbi figyelmeztetés esetén az elektromos hálózatról üzemelő (vezetékes) szerszámgépre és az akkumulátorral üzemelő (vezeték nélküli) szerszámgépre is vonatkozik.

- 1 – Tartsa rendben a munkaterületet** - Rendezetlen területeken és munkapadokon nagyobb a sérülés kockázata.
- 2 – Tartsa rendben/ügyeljen a munkaterület környezetére is.**
  - Ne tegye ki a szerszámot esőnek.
  - Ne használja a szerszámot nedves vagy nyirkos környezetben.
  - Gondoskodjon a munkaterület jó megvilágításáról.
  - Ne használja a szerszámot gyúlékony folyadékok vagy gázok környezetében.
- 3 – Áramütés megelőzése** - Kerülje a fizikai érintkezést földelt felületekkel (például csövözetekkel, fűtőtestekkel, tűzhelyekkel és hűtőberendezésekkel).
- 4 – Tartsa távol az illetéktelen személyeket** - Ne engedje, hogy illetéktelen személyek, különösen gyermekek megérintsék a gépet vagy az elektromos kábelt, és tartsa őket távol a munkaterülettől.
- 5 – Rakja el a nem használt szerszámokat** - A használaton kívüli szerszámokat szára, zárható helyen, gyermekek elől elzárva kell tárolni.
- 6 – Ne erőltesse a szerszámot** - A szerszám jobban és biztonságosabban működik azon a sebességen, melyre tervezték.
- 7 – Használjon megfelelő szerszámot** - Ne használjon kis szerszámot olyan munkára, amelyet nagy géppel kellene elvégezni. Ne használjon szerszámokat rendeltetésüktől eltérő módon; például ne használjon körfűrész faágak vagy fáronkok vágására.

### 8 – Öltözzön megfelelően.

- Ne viseljen laza ruházatot vagy ékszereket, mert ezek beleakadhatnak a mozgó alkatrészekbe.
- Kültérben való munkavégzéskor munkavédelmi lábbeli viselése javasolt.
- A hosszú haj védelmére viseljen megfelelő fejfedőt.

### 9 – Használjon védőfelszerelést.

- Viseljen védőszemüveget.
- Viseljen arcvédő vagy porvédő maszkot, ha poros körülmények között dolgozik.

**FIGYELEM:** A védőfelszerelés vagy megfelelő ruházat viselésének elmulasztása személyi sérülést okozhat, illetve megnövelheti a súlyosabb sérülés kockázatát.

**10 – Csatlakoztassa porszívó berendezéshez** - Amennyiben a szerszámgéphez por elvezetésére szolgáló berendezést lehet csatlakoztatni, bizonyosodjon meg róla, hogy ezeket csatlakoztatta, és hogy használatuk a megfelelő módon történik.

**11 – Ne használja helytelen módon a tápkábelt** - A készülék dugvilláját et soha ne a tápkábelnél fogva húzza ki a konnektorból. A tápkábelt tartsa távol a hőforrásoktól, olajtól és az éles peremektől. A megrongálódott vagy összekuszálódott tápkábelek növelik az áramütés veszélyét.

**12 – Rögzítse a munkadarabot** - Lehetőség szerint használjon pillanatszorított vagy salut a munkadarab rögzítéséhez. Ez biztosabb rögzítést eredményez, mint a kézzel való megfogás.

**13 – Kerülje az abnormális testtartást** - Mindig biztonságosan állva és egyensúlyát megtartva dolgozzon.

**14 – Gondoskodjon szerszámai karbantartásáról.**

- A tisztán tartott, éles vágóélekkel rendelkező vágószerszámoknál kevésbé valószínű a munkadarabba való beszorulás, és a szerszám irányítása is könnyebb.

- A tartozékok kenéséhez, illetve cseréjéhez kövesse az utasításokat.

- Rendszeresen ellenőrizze a szerszám tápvezetékeit, és ha károsodtak, bizza a javításukat a márkaszervizre.

- Rendszeresen ellenőrizze a hosszabbító kábeleket, és ha megsérültek, cserélje ki azokat.

- A fogantyúkat/karokat tartsa szárazon, tisztán, valamint olaj- és zsírmentesen.

**FIGYELEM:** A nem megfelelően karbantartott szerszámgépek sok balesetet okoznak.

**15 – Kösse le a gépet az elektromos hálózatról** - Húzza ki a gépet az aljzatból, mielőtt javítást végezne rajta, vagy mielőtt kiegészítőt cserélne (pl. penge, bifej, vágóelem).

**FIGYELEM:** A gyártó által nem javasolt kiegészítők vagy tartozékok használata balesetet okozhat.

**16 – Távolítsa el az állítókulcsokat** - Tegye szokásává a szerszám bekapcsolása előtt a beállítókulcsok és tartozékok ellenőrzését, valamint eltávolítását.

**17 – Kerülje a véletlen beindítást** - Az áramforráshoz való csatlakoztatás és/ vagy az akkumulátor behelyezése előtt, illetve az eszköz felemelésekor vagy szállításakor.

**FIGYELEM:** A szerszám véletlen beindítása súlyos sérüléseket okozhat.

**18 – Használjon kültéri hosszabbító kábelt** - A szerszám kültéri használatakor használjon a kültéri használatra tervezett hosszabbítót. A kültéri kivitelű hosszabbító kábel alkalmazása csökkenti az áramütés veszélyét.

**19 - Mindig legyen nagyon óvatos.**

- Ügyeljen arra, amit tesz, őrizz meg a józan ítélőképességét, és ne működtesse a szerszámgépet, ha fáradtnak érzi magát.

- A szerszámgépet ne használja, ha kábítószert, alkoholt vagy gyógyszer hatása alatt áll.

**FIGYELEM:** A szerszámgép működtetése során előforduló pillanatnyi figyelmetlenség súlyos személyi sérülést eredményezhet.

**20 – Ellenőrizze, hogy nincsenek-e sérült alkatrészek.**

- A szerszám használata előtt gondosan ellenőrizze a védőelemeket, hogy eldönthesse, vajon helyesen működnek-e és képesek-e rendeltetés szerűen üzemelni.

- Ellenőrizze a mozgó alkatrészek beállítását és szabad mozgását, az alkatrészek vagy szerelvények törését, illetve bármely olyan körülményt, amely hatással lehet a szerszám működésére.

- A sérült védőfelszerelést vagy alkatrészt hivatalos szervizközpontban megfelelő módon meg kell javíttatni vagy ki kell cserélni, hacsak a jelen használati utasítás másként nem rendelkezik.

- A hibás kapcsolókat cseréltesse ki hivatalos márkaszervizben.

**FIGYELEM:** Ne használja a szerszámot, ha azt a be/ki kapcsolója nem kapcsolja be és ki. A kapcsolót a szerszám használatba vétele előtt meg kell javítani.

**21 – Képzett személyiel javíttassa meg a szerszámot** - Ez a szerszám megfelel a hatályos biztonsági előírásoknak. A szerszám javítását csak szakember végezheti, ellenkező esetben a javítás nagy veszélyt jelenthet a felhasználóra.

**FIGYELEM:** Szervizelések csak az eredetivel megegyező cseréalkatrészeket használják.

**FIGYELEM:** Amennyiben a készülő tápkábele megsérül, azt a gyártóval vagy hivatalos márkaszervizben kell cseréltetni.

22 – Az elektromos készítség szám csatlakozódugaszának illeszkednie kell a hálózati aljzathoz – A csatlakozódugaszt soha ne módosítsa. Semmiféle csatlakozódugó-adaptert ne használjon védővezetékekkel ellátott („földelt”) szerszámgéphez. A nem módosított és az aljzatra illeszkedő csatlakozódugók csökkentik az áramütés veszélyét.

23 – Ha a szerszámgépet áramvédő kapcsoló (Fi-relé) biztosítása nélkül használja – Az áramvédő kapcsoló használata csökkenti az elektromos áramütés kockázatát.

**MEGJEGYZÉS:** Az „áramvédő kapcsoló (Fi-relé)“ kifejezés helyettesíthető a „föld hibááramkör-megszakító (GFCI)“ vagy „földzárlat-megszakító (ELCB)“ kifejezéssel is.

**FIGYELEM:** Ausztráliában vagy Új-Zélandon való használatkor MINDIG 30 mA-es vagy annál alacsonyabb hibaáramra leoldó áramvédő kapcsolóval (Fi-relével) rendelkező tápfeszültség alkalmazása javasolt.

**FIGYELEM:** Mielőtt az elektromos készítség számot tápfeszültséghez csatlakoztatja (főkapcsoló hálózati aljzata, fali aljzat stb.), győződjön meg arról, hogy a tápfeszültség értéke megegyezik-e az elektromos készítség szám adattábláján megadott értékkel. A kezelő súlyos sérülést, illetve a szerszám károsodását okozhatja, ha azt az előírtnál magasabb feszültséggel működteti. Késésgyes esetben ne csatlakoztassa a gépet a hálózathoz. Ha a szükségesnél alacsonyabb értékű tápfeszültséget használ, az árthat a motornak.

## A vágószerszámra vonatkozó munkavédelmi tudnivalók

**FIGYELEM:** Mielőtt az elektromos készítség számot tápfeszültséghez csatlakoztatja (főkapcsoló hálózati aljzata, fali aljzat stb.), győződjön meg arról, hogy a tápfeszültség értéke megegyezik-e az elektromos készítség szám adattábláján megadott értékkel. A kezelő súlyos sérülést, illetve a szerszám károsodását okozhatja, ha azt az előírtnál magasabb feszültséggel működteti. Késésgyes esetben ne csatlakoztassa a gépet a hálózathoz. Ha a szükségesnél alacsonyabb értékű tápfeszültséget használ, az árthat a motornak.

### Megfelelő vágószerszámot használjon

- Bizonyosodjon meg arról, hogy a vágószerszám alkalmas-e az adott feladatra. A szerszám ismertetőjének elolvasása nélkül ne feltételezze, hogy a szerszám alkalmas egy adott feladatra.

### Óvja a látását

- Vágószerszámok használatakor mindig viseljen megfelelő védőszemüveget.
- A hétköznapi szemüvegetek nem tervezték a szerszámok használatakor szükséges védelem céljára; a hagyományos lencsék nem ütésállóak és eltörhetnek.

### Viseljen hallásvédő eszközt

- Mindig viseljen megfelelő hallásvédő eszközt, ha a szerszám zaja meghaladja a 85 dB értéket.

### Viseljen légzésvédő eszközt

- Ügyeljen arra, hogy Ön és a környezetében tartózkodó személyek megfelelő porvédő maszkot viseljenek.

### Óvja kezeit

- Ne közelítse kezét a fűrészlaphoz vagy vágóélemezhez. Használjon megfelelő nyomórúdát a rövidebb munkadarabok elektromos készítség számmal történő megmunkálásakor.

### Ügyeljen a környezetében lévő személyekre

- A szerszám használatára három annak biztosítása, hogy a munkaterületen levő többi személy megóvja a zajtól és portól, és ellássa őket megfelelő védőfelszereléssel.

### Rejtett tárgyak

- A vágás megkezdése előtt ellenőrizze a munkadarabot, és távolítsa el belőle az összes szegyet, valamint a hasonlóan beágyazódott idegen tárgyakat.
- Ne próbálja meg beágyazódott tárgyakat tartalmazó anyagot vágni, hacsak nem biztos abban, hogy a szerszáma szerelt vágóél alkalmas ezek vágására is.
- Az épületek falaiiban víz- vagy csővezetékek lehetnek, a gépjárművek karosszériája üzemanyag-vezetéseket rejt, a magas fű pedig eltakarhatja a köveket és üvegcserepeket. A művelet végrehajtása előtt mindig alaposan ellenőrizze a munkaterületet.

### Ügyeljen a gép által kiröpített anyagdarabokra.

- Bizonyos esetekben a hulladék nagy sebességgel repülhet ki a gépből. Önré három annak biztosítása, hogy a munkaterületen levő többi személy megóvja az esetleg kirepülő hulladéktól.

## Vágószerszámok felszerelése

- Ügyeljen arra, hogy a vágószerszámok megfelelően, stabilan legyenek a szerszámgépre rögzítve, és használát előtt ellenőrizze, hogy a villás-/állítókulcsokat eltávolította-e a gépről.
- Kizárólag a szerszámgéphez javasolt vágószerszámot használjon.
- Ne próbálja meg módosítani a vágószerszámot.
- Ellenőrizze, hogy a vágófejek/kések élesek, jó állapotúak és megfelelően rögzítettek-e.
- Ne kísérlelje meg az olyan vágófejek/kések élezését, melyek nem alkalmasak újraélezésre; ezek olyan speciálisan edzett vagy ötvöztött acélből készült edzett vágóélel rendelkezők, mely jellemzően volfrámot tartalmaz.
- Az újraélezhető vágófejek/kések élezését csak a gyártó rendelkezési szerint szabad végezni. Ezek a vágófejek/kések bizonyos számú alkalommal újraélezhetők.
- A megélezett vágófejeket/késeket használat előtt alaposabban kell ellenőrizni, és azonnal ki kell cserélni, ha az állapotukkal és használatra való alkalmasságukkal kapcsolatban kétség merül fel.
- Ha a fűrészlap/kés olyan beágyazódott tárgyba ütözködik, melynek megmunkálására nem alkalmas, a fűrészlapot/kést haladéktalanul ki kell cserélni.

### A munkadarab adagolásának/előtolásának iránya

- A munkadarabot mindig a vágóél vagy vágószer szám mozgásával ellentétes irányban adagolja.

### Ne feledkezzen meg a felhívüléről

- Munka közben a vágószer számok és a munkadarab felforrósodhat. Ne próbáljon meg a gépen szer számot cserélni, míg az nem hűlt teljesen.

### A por és a forgács mennyiségének korlátozása

- Ügyeljen arra, hogy ne halmozódjon fel a por és a forgács. A vágások keletkező por tűzveszélyes, valamint egyes fémforgácsok robbanásveszélyesek.
- Fokozott körültekintéssel járjon el a fém vágások. A fém megmunkálás szikrái könnyen meggyújthatják a faport.
- Amikor lehetséges, használjon porleszívó rendszert a biztonságosabb munkakörnyezet megteremtéséhez.

## A gyalugépre vonatkozó munkavédelmi utasítások

**FIGYELEM:** A szerszámgépet soha ne használja a helyére megfelelően felszerelt és beállított védőburkolat nélkül.

**FIGYELEM:** A vágógéység munkavégzéséhez éppen nem használt minden részét védőelemmel kell ellátni.

**FIGYELEM:** Kékeny munkadarabok gyalulásakor a biztonságos munkavégzéshez további lépések megtétele, például vízszintes leszorító alkalmazása válhat szükségessé.

**FIGYELEM:** A gyaluk nem használhatók összezeresztések, mélyedések/nyílások, csapok vagy sablonok elkészítéséhez.

- **Viseljen megfelelő légzésvédő felszerelést:** A szerszám használat közben olyan kémiai anyagokat tartalmazó port hozhat létre, melyek ismert rákkeltők, születési rendellenességet okoznak, vagy egyéb módon károsítják a reprodukciós képességet. Egyes fa fajták konzerváló anyagokat, például CCA-t (réz-krom- arzén) tartalmaznak, mely mérgezést okozhat. Ezen anyagok csiszolásakor, fűrészkor vagy vágások különös óvatossággal járjon el, hogy elkerülje poraik belégzését és minimálisra csökkentse a bőrrel való érintkezést.
- **Kizárólag éles pengéket használjon.** A pengékkel óvatosan bánjon, és viseljen vágásálló kesztyűt.

**FIGYELEM:** Ne használjon élelten vágóeszközöket, mivel ezek növelik a visszarágás veszélyét.

- **Rongyokat, ruhákat, kábeleket, köteleket vagy hasonlókat ne hagyjon a munkaterületen.** Ezzel megelőzhető, hogy felcsavarodjanak a gyalu mozgó elemeire.
- **Mielőtt a munkadarabot a szerszámgéphez érintené, vágja meg, amíg az eléri a teljes fordulatszámot, és utána kezdje meg a gyalulást.**
- **Bármilyen beállítási, tisztítási vagy karbantartási munka elvégzése előtt MINDIG kapcsolja ki a gépet, és hagyja, hogy a kék teljesen leálljanak.**
- **Minden kést egyszerre cseréljen ki,** máskülönbön kiegyensúlyozatlanság léphet fel, mely rezgést, valamint a gép és a kék élettartamának csökkenését eredményezheti.
- **Ne végezzen olyan vágási műveleteket, amelyeket a gyártó nem hagyott jóvá.** A gyalut ne használja összezeresztések, mélyedések/nyílások, csapok vagy sablonok készítéséhez, valamint erősen meghajlott fa gyalulásához, ha azt a gyártó nem engedélyezte.
- **Ne használja a gyalugépet, ha az nincs rögzítve egy stabil munkafelülethez.** Megfelelő rögzítés nélküli a gyalugép működés közben hirtelen elmozdulhat, és súlyos sérülést okozhat a kezelőnek.

- **Gyaluláskor mindig tartsa a nyomópalcát az adagolóasztal közelében.**  
A rövid munkadarabokat nyomópálca alkalmazásával gyalulja meg. A nyomópalcát adagolóhoz akkor használja, amikor a kés közelében dolgozik, és amikor a munkadarab vastagsága 75 mm-nél kisebb.
- Ne gyaluljon erősen meghajlott faanyagot, mely nem érintkezik megfelelően az adagolóasztallal.
- **A gyalugép szállításakor annak hordozófogantyúját használja (a ne működötő kart), továbbá zárja az összes rögzítő- és védőelemet a helyére.**

## Visszarugás megelőzése

**Megjegyzés:** Visszarugás akkor lép fel, amikor az összezáródó vágat a fűrészlapot hirtelen megfogja és leállítja, vagy amikor a fűrészlap kitér a vágattal párhuzamos síkból. Ekkor a gép a munkadarabot hátrafele, a kezelő irányába mozditja. A munkadarab a kezelő kezét a fűrészlaphoz ránthatja, mely súlyos sérülést eredményezhet.

**FIGYELEM:** A visszarugás a szerszám nem megfelelő használatának és/vagy a helytelen üzemeltetési eljárásoknak vagy feltételeknek a következménye. A visszarugás erőhatásait a kezelő kontroll alatt tarthatja, és az alábbi óvintézkedésekkel kerülheti el:

- a) SOHA ne próbáljon élelten vagy megvetemedett fűrészlappal/késsel vágást végezni. MINDIG a vágandó anyag fajtájának megfelelő fűrészlapot/kést használjon.
- b) MINDIG ügyeljen arra, hogy a vezetőlécc/munkaasztal párhuzamos legyen a fűrészlappal/késsel. Ha a vezetőlécc a fűrészlap/kés felé dől, a munkadarab hozzáérhet a fűrészlap/kés hátsó részéhez, és ennek eredményeként kontrollálhatatlanul visszalökődhet a kezelő felé.
- c) Legyen KÖRÜLTEKINTŐ nagyméretű munkadarabok vágásakor. Ügyeljen arra, hogy a nagyméretű munkadarab megfelelően legyen alátámasztva be- és kiadagolási támasztékokkal.
- d) NE vágjon gömbölyű munkadarabokat, melyek nem fekethetők el az asztalon. Kérülje a megcsavarodott, megvetemedett vagy csomós faanyagot.
- e) **NE vágjon nedves faanyagot, mivel az nagyobb súrlódást okoz a fűrészlapon/késen. A nedves fűrészpor összegyűlhet a fűrészlapon/késen, és tovább növelheti a visszarugás esélyét.**
- f) MINDIG fogja stabilan a munkadarabot mindkét kezével, és hozza a karjait olyan helyzetbe, hogy ellen tudjon állni a visszarugáskor fellépő erőnek.
- g) **Maradjon távol a fűrészlap/kés vonalától;** helyezze a testét a fűrészlap/kés egyik oldalára, és semmiképpen sem azzal egy vonalban.
- h) **NE hátráljon a vágatból. Ha egy vágás elkészülte előtt azt meg kell szakítania, kapcsolja ki a szerszámot, és vegye ki a munkadarabot belőle, miután a fűrészlap/kés forgása leállt.**

Szükség esetén MINDIG használjon nyomópalcát a munkadarab fűrészlapon/késen való átvezetéséhez. Amikor lehetséges, használjon szorítóelemet a munkadarab lerögzítéséhez.

## A termék ismertetése

1. Elszedőasztal
2. Késcsúszó
3. Adagolóasztal
4. Védőburkolat-rögzítő furatok
5. Hajtósíj fedél
6. BE/KI kapcsoló
7. Gyalulási mélység állítógombja
8. Rögzítőfuratok a munkapadra szereléshez
9. Tápkábel
10. Nyomópálca tárolóhelye
11. Vezetőlécc-konzol-tartó
12. Gumilábak
13. Porelvezető csomag
14. Nyomópálca
15. Vezetőlécc
16. Vezetőlécc konzol
17. Vezetőlécc rögzítőlemez
18. Vezetőlécc csúszókonzol
19. Késcsúszó lemez
20. Vezetőlécc szögrögzítő karja
21. Csúszó vezetőlécc rögzítőkarja
22. Nyomótömbök
23. 6 mm-es imbuszkulcs
24. 5 mm-es imbuszkulcs
25. 4 mm-es, egyenes imbuszkulcs
26. Fogantyúk
27. Védőelemtartó kar
28. 8 mm-es rugós alátét
29. 8 mm-es lapos alátét
30. 10 mm-es távtartó
31. 6 mm-es rugós alátét

32. M6 x 10 mm csavaranya
33. M8 x 30 mm imbuszcsavar
34. M8 x 20 mm imbuszcsavar
35. 13 x 20 mm csavar
36. M6 x 25 mm imbuszcsavar
37. Külső határolócsavar
38. Belső határolócsavar
39. Csúszáshatároló tömb
40. Csúszó védőlemez
41. Késrögzítő csavar
42. Késrögzítő pófa
43. Késbeállító csavar
44. Kés
45. Motor egység imbuszcsavarjai
46. Porelvezető egység imbuszcsavarjai
47. Segédcsíj
48. Hajtósíj

## Rendeltetésszerű használat

Hálózati feszültségről működő, munkapadra szerelhető 152 mm-es gyalugép állítható vezetőléccel az akár 152 mm széles faanyag megmunkálására. Kizárólag kis igénybevételű gyalulási munkákhoz használható.

## A szerszám kicsomagolása

- Óvatosan csomagolja ki és ellenőrizze a szerszámot. Ismerkedjen meg az összes kezelőszervvel és funkcióval.
- Ellenőrizze, hogy a szerszám minden alkatrésze a helyén van és jó állapotú-e. Ha bármilyen alkatrész hiányzik vagy sérült, cseréltesse ki, mielőtt használni kezdi a szerszámot.

## Használat előtt

**▲ FIGYELEM:** Bármely tartozék felszerelése vagy cseréje, valamint beállítások elvégzése előtt mindig húzza ki a szerszám dugvilláját a hálózati aljzatból.

**▲ FIGYELEM:** A szerszám kezeléskor MINDIG viseljen megfelelő vágásálló védőkesztyűt (nincs mellékelve).

## Fontos tudnivalók a szerszám biztonságos használatával kapcsolatban

- Beállítás vagy bármilyen alkatrészcsere előtt húzza ki a szerszám dugvilláját a hálózati csatlakozójából.
- A tápfeszültséghez történő csatlakoztatás előtt győződjön meg róla, hogy a BE/KI kapcsoló KI (OFF) helyzetben van.
- Végtagjait tartsa távol a mozgó alkatrészektől.
- A szerszám használatkor viseljen védőszemüveget és arcmaszkot.
- Győződjön meg arról, hogy az összes mozgó alkatrész szabadon, akadástól mentesen mozog.
- A késeket élesen, egyenesbe állítva és a vágófejben megfelelően rögzítve tartsa.
- A gépet soha ne kapcsolja BE, amikor a munkadarab hozzáér a késekhez.
- Ha nem használja a gyalugépet, kapcsolja KI, és válassza le a hálózati feszültségről.
- A gyalugépet mindig tartsa jó állapotban. Tartsa be a karbantartási utasításokat (lásd: „Karbantartás” című szakasz).
- Részleges vágásokra ne használja a gyalugépet – hagyja, hogy a gyalu végigmenjen a munkadarab teljes hosszán.
- Ne használja a gyalugépet mélyedések, csapok vagy sablonok kivágásához.
- Jegyezze meg a vágófej szerszámon feltüntetett forgási irányát.

## Felszerelés munkapadra

- A rögzítőfuratokon keresztül rögzítse a gyalugépet egy stabil, sík munkafelületre csavarok, hatszögletű csavaranyák és rugós alátétek (nincs mellékelve) segítségével.

HU

## A vezetőlécc felszerelése

### A vezetőlécc konzol felszerelése

1. Állítsa egy vonalba a vezetőlécc konzolt (16) a vezetőlécc-konzol-tartóval (11), majd rögzítse a helyén 2 db M8 x 20 mm-es imbuszcsavarral (34) és a 6 mm-es imbuszkulccsal (23) (I. ábra).
2. Illesse a vezetőlécc rögzítőlemezét (17) a vezetőlécc konzolba. Úgy pozícionálja, hogy a két csap a vezetőlécc konzol alsó élével szembe nézzen.
3. Rögzítse a vezetőlécc rögzítőlemezét ebben a helyzetben a csúszó vezetőlécc rögzítőkarjával (21) és egy 10 mm-es távtartóval (30) (II. ábra).

### A vezetőlécc és a csúszókonzol összereszelése

1. Szerelje a vezetőléccet (15) a vezetőlécc csúszókonzolhoz (18) az M6 x 25 mm-es imbuszcavarral (36), a 6 mm-es rugós alátétekkel (31) és az 5 mm-es imbuszkulccsal (24) (III. ábra).
2. Csúsztassa a vezetőléccet és a csúszókonzolt a vezetőlécc konzolnak és a vezetőlécc rögzítőlemeznének fecskefarok kialakítású sinjére (IV. ábra).
3. Csúsztassa át a vezetőlécc szögrogzitó karját (20) a 10 mm-es távtartón (30), majd a vezetőlécc egységen, végül a rögzítéshez forgassa el az óramutató járásával megegyező irányba (V. ábra).

**Megegyezés:** A vezetőlécc szögrogzitó karja (20) és a csúszó vezetőlécc rögzítőkarja (21) független rugós állítással rendelkezik, ami azt jelenti, hogy a karok a menetes szártól függetlenül elforgathatók. Ehhez húzza és forgassa el, majd engedje el a karokat. Ez a funkció akkor használható, amikor a karok nem forgathatók a gyalugépséggel való összeakadás miatt.

### A késdob védőburkolatának felszerelése

1. Szerelje a késdob védőburkolatát (19) a védőburkolat karjára (27) két db M6 x 10 mm-es csavaranyával (32) és két db 10 mm-es villáskulccsal (nincs mellékelve) (VI. ábra).
2. Szerelje az összeállított védőburkolatot a gyalugépre a védőburkolat-rögzítő furatok (4) felhasználásával a 2 db 13 x 20 mm-es csavar (35), a 2 db 8 mm-es rugós alátét (28) és egy 13 mm-es villáskulcs segítségével (nincs mellékelve) (VII. ábra).

### A hordozófogantyú felszerelése

1. A fogantyúkat (26) az M8 x 30 mm-es imbuszcavarral (33), a 8 mm-es rugós alátétekkel (28), a 8 mm-es lapos alátétekkel (29) és a 6 mm-es imbuszkulccsal (23) szerelje fel (VIII. ábra).

### Porelvezetés

- A megfelelő porelvezetés elengedhetetlen a biztonságos munkahely megteremtéséhez; a gyalulás során keletkező finom forgács és por veszélyes az egészségre. A gép használata során mindig viseljen porvédő maszkot.
- A gyalugéphez a külső porelszívó készülékek a porelvezető csompon (13) keresztül csatlakoztathatók.

### Az asztal kalibrálása

1. Helyezzen egy vízmértéket (nincs mellékelve) az elszedőasztalra (1), a késdob (2) fölé (A\* kép).
2. Forgassa a vágásmélység állítógombját (7) az óramutató járásával megegyezően az adagolóasztal (3) emeléséhez (a vágásmélység csökkentéséhez) vagy az asztal süllyesztéséhez (a vágásmélység növeléséhez), hogy egy vonalba állítsa az adagoló- és az elszedőasztalt, és így a leolvasható érték 0 mm legyen.

### A vezetőlécc beállítása

**FIGYELEM:** MINDIG ügyeljen arra, hogy a csúszó védőlemez (40) eltakarja a késdobot (2) a vezetőlécc (15) hátuljait, ha a vezetőlécc túlyúlik a késdobon működés közben.

1. A különböző alakú munkadarabok befogása érdekében a vezetőlécc (15) szöge állítható.
2. A vezetőlécc 45°-ban befele és 45°-ban kifelé mutató irányok között állítható be.
3. A vezetőlécc 3 db reteszelt helyzettel rendelkezik: 45° befele, 45° kifelé és 90°.
4. A precíz mérések érdekében a vezetőlécc szögének ellenőrzéséhez használjon talpas derékszöveget.

### A vezetőlécc beállítása 90°-ra

1. Helyezze a vezetőlécc egységet a gyalugépre, majd szorítsa meg a csúszó vezetőlécc rögzítőkarját.
2. Lazítsa meg a vezetőlécc szögének rögzítőkarját (20).
3. Csúsztassa a csúszáshatároló tömböt a helyére úgy, hogy megemeli a rögzítőgombot, és elcsúsztatja a tömböt a vezetőlécc felé (IX. ábra).
4. Úgy pozicionálja a vezetőléccet, hogy a határolótömb érintkezzen a vezetőlécc hátulján található mágnessel.
5. Csúsztassa a csúszó védőlemez a fedetlen késdob fölé, a vezetőlécc hátuljához.
6. A megfelelő helyzet elérésekor szorítsa meg a vezetőlécc szögének rögzítőkarját.

### A vezetőlemez befele irányuló 45°-os szögének beállítása

1. Helyezze a vezetőlécc egységet a gyalugépre, majd szorítsa meg a csúszó vezetőlécc rögzítőkarját.
2. Lazítsa meg a vezetőlécc szögének rögzítőkarját (20).
3. Távolítsa el a csúszó határolótömböt, hogy ne akadályozza a vezetőlécc pozicionálását.
4. Addig döntse a vezetőlécc tetejét befele, míg nem érintkezik a belső határolócsavarokkal (38) (X. ábra).

5. Csúsztassa a csúszó védőlemez a fedetlen késdob fölé, a vezetőlécc hátuljához.
6. A vezetőlemez megfelelő helyzeténél szorítsa meg a vezetőlemez szögének rögzítőkarját.

### A vezetőlemez kifele irányuló 45°-os szögének beállítása

1. Helyezze a vezetőlécc egységet a gyalugépre, majd szorítsa meg a csúszó vezetőlécc rögzítőkarját.
2. Lazítsa meg a vezetőlécc szögének rögzítőkarját (20).
3. Távolítsa el a csúszó határolótömböt, hogy ne akadályozza a vezetőlécc pozicionálását.
4. Addig döntse a vezetőlécc tetejét kifelé, míg nem érintkezik a külső határolócsavarokkal (37) (XI. ábra).
5. Csúsztassa a csúszó védőlemez a fedetlen késdob fölé, a vezetőlécc hátuljához.
6. A vezetőlemez megfelelő helyzeténél szorítsa meg a vezetőlemez szögének rögzítőkarját.

### A kések egy élkőrön futásának beállítása

**FIGYELEM:** Soha ne érintse meg a kés vágóélét, mivel az borotvaéles.

**Megegyezés:** A késeket a gyárban beállították, és nem igényelnek semmilyen állítást az első használat előtt. Azonban a kések beállítása a szállítás és kezelés során megváltozhat, ezért azt mindig ellenőrizni kell a használat előtt a pontos munkavégzés érdekében.

#### A kések ellenőrzése

1. Helyezzen egy egyenes vonalót az elszedőasztalra úgy, hogy túlyúljon a késdobon.
2. Távolítsa el a hajtósíj burkolatát (5) és annak csavarait a 4 mm-es, egyenes imbuszkulcs (25) segítségével (XII. ábra).
3. A hozzáférhetővé vált hajtósíjjal fordítsa el a késdobot (XIII. ábra).
4. A késeknek (44) éppen csak érintenie szabad az egyenes vonalót a dob forgása közben.
5. Ha a kés nem érintkezik az egyenes vonalóval, vagy előre húzza a vonalót, a kés beállítása szükséges.
6. Ellenőrizze a kés magasságát mindkét végénél annak megállapítására, hogy az egyik oldaltól a másikig megfelelő szint van-e.

#### A kések egy élkőrön futásának beállítása

1. A késdobot úgy fordítsa el, hogy a négy késrögzítő csavar (41) hozzáférhetővé váljon.
2. Lazítsa meg a négy rögzítőcsavart a 4 mm-es, egyenes imbuszkulccsal (25) (XIV. ábra).
3. A késdobot úgy fordítsa el, hogy a két késállító csavar (43) hozzáférhetővé váljon (XV. ábra).
4. Az elszedőasztalra helyezett, a késdob fölé nyúló egyenes vonalót használva addig fordítsa el a késállító csavart, míg a kés éppen csak hozzá nem ér a vonalóhoz a dob forgatásakor (XVIII. ábra).
5. Ugyanezt ismétlje meg a másik állítócsavarral is, hogy biztosítsa a kés egy élkőrön futását az egyik oldaltól a másikig.
6. A kés beállítása után szorítsa meg a négy késrögzítő csavart, majd ismétlje meg a beállítást a másik késnél is.

### Szállítás

- A gyalugép szállításakor vagy tárolásakor a késdob védőburkolata legyen lehajtván a vágófejre, továbbá minden ferdévágási és beállítószögű elem stabilan legyen a helyén.
  - A gyalugép emeléséhez és szállításához kizárólag a fogantyúkat (26) használja.
  - Amennyiben a gyalugép munkapadra vagy munkalapra van szerelve, távolítsa el a rögzítőelemeket, és ellenőrizze, hogy a gyalugép szabadon mozgatható-e.
  - Amennyiben a gyalugép hordozható munkalapra van szerelve, ügyeljen arra, hogy a munkalap ne legyen lerögzítve a munkapadhoz vagy támasztékhoz, és így a gyalugép szabadon mozgatható legyen.
- A gyalugépet mozgatókork vagy szállítókork mindig tartsa függőlegesen.

# Használat

**FIGYELEM:** MINDIG viseljen védőszemüveget, megfelelő pormaszkot, fülvédőt és munkavédelmi kesztyűt, amikor a géppel dolgozik.

**FIGYELEM:** Bármely tartozék felszerelése vagy cseréje, valamint beállítások elvégzése előtt mindig húzza ki a szerszám dugvilláját a hálózati aljzatból.

**FONTOS:** Minden egyes használat előtt vizsgálja meg a gyalugépet. A gyalugép tápfeszültséghez történő csatlakoztatása előtt ellenőrizze a védőburkolatokat és azt, hogy a szerszám biztonsági funkciói megfelelően működnek-e.

**FONTOS:** Győződjön meg arról, hogy a kezelő megfelelő képzésben részesült-e a gyalugép működtetésével, beállításával és karbantartásával kapcsolatban, mielőtt azt a tápfeszültséghez csatlakoztatja és használni kezdi.

**FIGYELEM:** A szerszám bármely alkatrészének beállítása vagy cseréje előtt MINDIG húzza ki a szerszám dugvilláját a hálózati konnektorból. Figyelje meg a kés forgási irányát, és a szerszámon feltüntetett forgási iránynak megfelelően szerelje be.

## A vágási mélység beállítása

**FIGYELEM:** A vágásmélység beállítása előtt MINDIG győződjön meg róla, hogy a szerszám ki van kapcsolva, és ki van húzva a hálózati aljzatból. A szerszám működése közben SOHA NE állítsa a vágásmélységet.

**FONTOS:** Ezen gyalugép vágásmélységét a műszaki adatlapja ismerteti, és azt szigorúan be kell tartani.

1. A vágásmélység beállításához fordítsa el a vágásmélység állítógombját (7) az óramutató járásával ellentétesen a vágásmélység növeléséhez, illetve az óramutató járásával megegyezően a vágásmélység csökkentéséhez (XVI. ábra).
2. A vágásmélység állítógombjának minden egyes fordulata a mélységet 0,75 mm-rel növeli vagy csökkenti.
3. A beállítás pontosságának ellenőrzéséhez végezzen próbavágást egy hulladék faanyagon, majd mérje meg.

## Be- és kikapcsolás

A szerszám bekapcsolása előtt ellenőrizze, hogy a dugvillája csatlakoztatva van-e a tápfeszültséghez.

- A BE/KI kapcsoló (6) a gyalugép elején helyezkedik el.
- A gyalugép bekapcsolásához nyomja meg a zöld ON (BE) („I”) gombot.
- A gyalugép kikapcsolásához nyomja meg a piros OFF (KI) („0”) gombot.

## Az egyengető gyalugép használata

**FIGYELEM:** A gyalugép használatakor a kezelőnek az adagolóasztalnál (3) kell állnia, és tilos átnyúlnia a késdob felett a gép működése közben.

**FIGYELEM:** Ügyeljen arra, hogy kezei és ujjai legalább 150 mm távolságra legyenek a késdobtól (2). Amikor a késdobhoz közel adagolja a munkadarabot, mindig használjon nyomópalcát (14) vagy nyomótömböt (22).

**FIGYELEM:** Ha a késdob bármilyen okból megáll a vágási folyamat során, azonnal kapcsolja KI a szerszámot. A szerszámot ne indítsa újra részlegesen elvégzett vágás esetén, és ne végezzen részleges vágást a munkadarabon.

**FIGYELEM:** A nyomópalcát (14) mindig a tárolóhelyén (10) tárolja, hogy így könnyen elérhető legyen a gyalugép használatakor.

**FIGYELEM:** Ez a gyalugép KIZÁRÓLAG száraz, természetes faanyaggal megmunkálásához használható. A gépet soha ne használja fém, műanyag, laminált anyag, rétegel MDF lemez és egyéb szintetikus termék megmunkálásához. Ne gyaluljon erősen meghajlott anyagot, mely nem érintkezik megfelelően az adagolóasztallal.

**FIGYELEM:** MINDIG ügyeljen arra, hogy a csúszó védőlemez (40) eltakarja a késdobot (2) egészen a vezetőléc (15) hátuljáig, ha a vezetőléc túlnyúlik a késdobon működés közben.

**FONTOS:** Mindig vegye figyelembe a faanyag típusát és a munkadarab állapotát, mielőtt munkát végez ezzel a géppel. Kizárólag kis fogásmélységű vágásokat végezzen a keményebb vagy durvább felszínű anyagokon.

### Felületi gyalulás

Lásd a „B” képet.

- A felületi gyalulással sík felület hozható létre a munkadarabon a vastagoló gyalulás előkészítéseként.

1. Állítsa be az adagolóasztal magasságát a kívánt vágásmélység eléréséhez.

**FONTOS:** Felületi gyaluláskor kizárólag kis fogásmélységgel gyaluljon a visszarugás megelőzése érdekében.

2. A vezetőlécezt állítsa 90°-ra (lásd: „A vezetőléc elhelyezése”).

3. Kapcsolja be a gyalugépet.

4. Erősen nyomja a munkadarabot az adagolóasztalhoz és a vezetőléchez.

5. Tolja a munkadarabot teljesen át a vágófejen, és a teljes vágás során nyomja a munkadarabot a vezetőléchez és az asztalhoz is.

6. Szükség esetén ismételje meg a vágást a kívánt felület eléréséhez.

### Élgyalulás

Lásd a „C” képet.

- Az élgyalulással sík felület hozható létre a munkadarab élének mentén. Ennek elvégzése elengedhetetlen derékszögű anyagok létrehozásához, vagy a munkadarab végső simításához és illesztéshez való előkészítéséhez.

1. Állítsa be az adagolóasztal magasságát a kívánt vágásmélység eléréséhez.

**FONTOS:** Élgyaluláskor kizárólag kis fogásmélységgel gyaluljon a visszarugás megelőzése érdekében.

2. A vezetőlécezt állítsa 90°-ra (lásd: „A vezetőléc elhelyezése”).

3. Kapcsolja be a gyalugépet.

4. Erősen nyomja a munkadarabot az adagolóasztalhoz és a vezetőléchez.

5. Tolja a munkadarabot teljesen át a vágófejen, és a teljes vágás során nyomja a munkadarabot a vezetőléchez és az asztalhoz is.

6. Szükség esetén ismételje meg a vágást a kívánt felület eléréséhez.

### Ferdevágás

Lásd a „D” képet.

- A ferdevágás szögben végzett vágást jelent, és a vezetőléc kívánt szögben való elhelyezésével, valamint a munkadarabnak a vezetőléc mentén való adagolásával hozható létre. Ez a művelet általában több fogással vagy vágással hozható létre a kívánt felületmegmunkálás eléréséhez.

1. Állítsa be az adagolóasztal magasságát a kívánt vágásmélység eléréséhez.

**FONTOS:** Ferdevágáskor kizárólag kis fogásmélységgel gyaluljon a visszarugás megelőzése érdekében.

2. A vezetőlécezt állítsa a megfelelő vágási szögbe (lásd: „A vezetőléc elhelyezése”).

3. Erősen nyomja a munkadarabot az adagolóasztalhoz és a vezetőléchez a homorú oldalával lefelé.

4. Kapcsolja be a gyalugépet.

5. A munkadarabot a fő nyomótömbbel nyomja a vezetőléchez és az asztalhoz, míg a segéd nyomótömbbel végezze a munkadarab adagolását.

Szükség esetén ismételje meg a vágást a kívánt felület eléréséhez.

## Tartozékok

- A Triton forgalmazó a tartozékok és fogyóeszközök széles választékával, minden között arcvédő maszkokkal, porszivőkkel és vágásálló kesztyűkkel áll rendelkezésre.

- Az alkatrészek a [toolsparensonline.com](http://toolsparensonline.com) weboldalon találhatóak meg.

## Karbantartás

**FIGYELEM:** Bármely tartozék felszerelése vagy cseréje, valamint beállítások elvégzése előtt mindig húzza ki a szerszám dugvilláját a hálózati aljzatból.

**FIGYELEM:** MINDIG viseljen vágásálló védőkesztyűt a késdob és annak alkatrészei kezelésekor.

- A szerszám kiváló minőségű anyagokból készült, és a legújabb, intelligens áramkörrel rendelkezik, mely megőrzi a szerszámot és alkatrészeit a károsodástól. A termék normál használata esetén hosszú élettartam érhető el.

- A szerszám felhasználó által is cserélhető alkatrészei az alábbiak:

- I. Kések
- II. Hajtósíj
- III. Segédcsíj

**Megjegyzés:** Ez ezen alkatrészek szervizelésére vonatkozó utasítások a használati útmutató jelen szakaszában találhatóak.

## Általános átvizsgálás

- Rendszeresen ellenőrizze, hogy minden rögzítőcsavar kellően meg van-e húzva.

- Minden egyes használat előtt ellenőrizze, hogy a hálózati kábel nem sérült vagy kopott-e. A javítást egy hivatalos Triton szervizben kell elvégeztetni. Ez a tanács a szerszámmal használt hosszabbító kábelekre is érvényes.

- Ha nem biztos abban, hogy miként kell elvégezni az alábbi karbantartási műveleteket, akkor NE próbálkozzon, hanem bizza a karbantartást a hivatalos Triton márkaszervizre.

## Tisztítás

**FIGYELMEZTETÉS:** Tisztítás vagy eltömődések megszüntetésekor kapcsolja KI a gépet, és húzza ki a dugaszát a konnektorból. Tisztítás vagy az eltömődés megszüntetésekor mindig viseljen vágásálló védőkesztyűt, mivel a szerszám éles felületekkel és alkatrészekkel rendelkezik.

- Tartsa a szerszámgepét mindig tisztán. Szennyeződés és por hatására a belső alkatrészek kopása gyorsabb lesz, és lerövidül a gép élettartama. Tisztítsa meg a gép testét egy puha kefével vagy száraz ronggyal. Amennyiben lehetséges, használjon tiszta, száraz, sűrített levegőt a szellőzőnyílások áttüvetéséhez.

- Használat után a por, faforgács és törmelék gyalugépből való eltávolításához használjon porszívót.

HU

- A vágás porát, a faforgácsot és a zsírt távolítsa el a hajtószíjról, a fogaskerekekről és a mozgó alkatrészekről.
- A szerszám burkolatát enyhé tisztítószerral és nedves ruhával törölje tisztára. Ne használjon alkoholt, benzint vagy erős tisztítószert.
- A műanyag részek tisztításához soha ne használjon maró anyagot.

## A kés cseréje

**FIGYELEM:** A kések kezelésekor MINDIG viseljen vágásálló védőkesztyűt.  
**FONTOS:** Kizárólag a géphez tervezett késeket használjon.

1. Távolítsa el a hajtószij burkolatát (5) a 4 mm-es, egyenes imbuszkulcs (25) segítségével (XII. ábra).
2. A késdobot úgy fordítsa el, hogy a négy késrögzőtő csavar (41) hozzáférhetővé váljon.
3. Távolítsa el a négy késrögzőtő csavart (41) (XIV. ábra).
4. Óvatosan távolítsa el a késrögzőtő pofát (42) és a kést (44).
5. Cserélje ki a kést, melyet a késállító csavarok (43) pozícionálnak (XVII. ábra).
6. Helyezze be a késrögzőtő csavarokat, majd állítsa be a kést (Lásd: „A kések egy élkőrön futásának beállítása”).
7. Ismételje meg a műveletet a másik késnél is.

## A hajtószij cseréje

### A segédszj cseréje

1. Fektesse a gyalugépet a padlóra vagy egy munkapadra úgy, hogy az alja hozzáférhető legyen.
2. Távolítsa el a rögzítőcsavarokat, majd vegye le az alsó burkolatot.
3. Lazítsa meg, de ne távolítsa el a porelvezető egység két imbuszcsavarját (46), hogy így a porelvezető egység egyik oldalról a másikig mozoghasson.
4. Cserélje ki a segédszjait (47).
5. Feszítse meg a szjait, majd húzza meg az imbuszcsavarokat.
6. Helyezze vissza az alsó burkolatot.

### A hajtószj cseréje

1. Fektesse a gyalugépet a padlóra vagy egy munkapadra úgy, hogy az alja hozzáférhető legyen.
2. Távolítsa el a rögzítőcsavarokat, majd vegye le az alsó burkolatot.
3. Cserélje ki a segédszjait (Lásd: „A segédszj cseréje”).
4. Lazítsa meg, de ne távolítsa el a motor egység négy imbuszcsavarját (45), hogy így a motor egység egyik oldalról a másikig mozoghasson.
5. Távolítsa el a hajtószjait (48).
6. Cserélje ki a hajtószjait.
7. Feszítse meg a szjait, majd húzza meg az imbuszcsavarokat.
8. Helyezze vissza a segédszjait és az alsó burkolatot.

## Kenés

- Megfelelő kenő aeroszollal rendszeres időközönként finoman kenje meg az összes mozgó alkatrészt.
- A motorban és a vágófejben levő csapágyak gyárilag tömítettek, és nem igényelnek további kenést.
- Rendszeres kenést az alábbi alkatrészek igényelnek:
  - o Gyalulási mélység állítógombjának menete
  - o Vezetőlécc csúszókonzol
  - o Vezetőlécc szögörögzőtő gombja
  - o Csúszó vezetőlécc rögzítőgombja
  - o Védőburkolat állítómechanikája
- Minden kenőzsír maradványt távolítson el a többi alkatrésztől szükség esetén oldószerbenzinnel, majd vékonyan vigyen fel alacsony fokozatú, többcélú kenőzsírt (nincs mellékelve).
- A munkaasztalok nagyon vékonyan bevonhatók kenőviasszal (nincs mellékelve), hogy megóvják a felületet a rozsdásodástól, és elősegítse az egyenletes adagolást.

## Szénkéfék

- Idővel a motorban levő szénkéfék elkophatnak.
- A túlzottan kopott szénkéfék teljesítménycsökkenést, szakaszos működést vagy látható szikrázást okozhatnak.
- Amennyiben úgy gondolja, hogy a szénkéfék kopottak lehetnek, hivatalos Triton szervizben cseréltesse ki azokat.

## Kapcsolat

Amennyiben műszaki vagy szerviz tanácsra van szüksége, forduljon az ügyfélszolgálathoz a (+44) 1935 382 222-es telefonszámon.

**Web:** tritontools.com/en-GB/Support

### Cím:

Toolstream Ltd  
 Boundary Way  
 Lufton Trading Estate  
 Yeovil, Somersets  
 BA22 8HZ, United Kingdom

## Tárolás

- Tárolja ezt a szerszámot körültekintően, egy biztonságos, száraz, gyermekek által nem elérhető helyen.

## A készülék hulladékba helyezése

A már nem működőképes és javíthatatlan elektromos kéziszerszámok ártalmatlanítása során mindig tartsa be a nemzeti előírásokat.

- Ne dobja ki a leselejtezett elektromos kéziszerszámot vagy egyéb elektromos és elektronikus berendezést (WEEE) a háztartási hulladékkal együtt.
- Forduljon a helyi hulladékkezelési hatósághoz, hogy tájékozódjon a szerszámok ártalmatlanításának megfelelő módjáról.

## Hibaelhárítás

Hibajelenség	Lehetséges ok	Megoldás
A gép nem reagál a BE/KI kapcsoló (6) működtetésére	Nincs tápfeszültség.	Ellenőrizze a tápfeszültséget.
	Hibás BE/KI kapcsoló	A hibás BE/KI kapcsolót hivatalos Triton szervizben cseréltesse ki.
A motor nem indul el.	A szénkefék kopottak	Ki kell cserélni a szénkeféket.
Gyenge minőségű felület a gyalulás után	A választott vágásmélység túl nagy	Csökkentse a vágásmélységet, és helyette több fogással végezze el a műveletet
	Kopott kések (44)	Fordítsa meg vagy cserélje a késeket (lásd: „Kések cseréje”)
	A fa nedves	Haladéktalanul kapcsolja ki. Ellenőrizze és javítsa a kések elhelyezését (lásd: „Kések elhelyezése”)
A dob nem forog.	Meghibásodott a hajtósíj (48).	Lásd: „A hajtósíj cseréje” c. szakaszt, és cserélje a síjat.
Vibráció és rendellenes zaj.	Haladéktalanul hagyja abba a szerszám használatát.	Ellenőrizze a felhasználó által hozzáférhető összes alkatrész rögzítettségét és megfelelő elhelyezését.
		Forduljon egy hivatalos Triton szervizhez.

### Jótállás

A jótállás regisztrálásához látogassa meg webhelyünket a tritontools.com\* címen, és adja meg adatait. Adatai bekerülnek a levelezési listánkba (kivéve, ha ezt másképpen adja meg), és tájékoztatjuk a későbbi kiadásokról. A megadott adatokat nem bocsátjuk harmadik fél rendelkezésére.

### Vásárlási nyilvántartás

Vásárlás dátuma: \_\_\_/\_\_\_/\_\_\_

Típus: TSPL152 Őrizze meg a vásárlást igazoló nyugtát.

A Triton Precíziós Szerszámgépek garantálják vásárlóinak, hogy bármely alkatrész anyaghibából vagy gyártási hibából, a vásárlás időpontjától számított 3 éven belül bekövetkezett meghibásodása esetén, a Triton ingyenesen megjavítja - vagy alapos megfontolás esetén kicseréli – a hibás alkatrészt.

Ez a garancia nem vonatkozik ipari jellegű használatra, továbbá általános jellegű kopásra, illetve a termék nem rendeltetészerű használatából eredő meghibásodására.

\*Regisztráljon az interneten 30 napon belül.

Feltételek és kikötések vonatkoznak.

Nincs hatással a törvényben meghatározott jogaira.

HU

# Překlad originálního návodu

## Úvod

Děkujeme za zakoupení výrobku Triton. Tento návod obsahuje nezbytné informace pro bezpečné používání a správnou funkci tohoto výrobku. Tento výrobek nabízí mnoho jedinečných funkcí. Je možné, že jste již s podobným výrobkem pracovali; přesto si důkladně přečtěte tento návod, abyste rozuměli pokynům. Ujistěte se, že všichni, kdo s výrobkem pracují, tento návod četli a porozuměli mu.

## Použité symboly

Typový štítek na vašem nářadí může obsahovat symboly. Ty představují důležité informace o výrobku nebo pokyny k jeho použití.



Používejte chrániče sluchu  
Používejte ochranné brýle  
Používejte respirátory  
Používejte ochrannou přilbu



Používejte ochranné rukavice



Přečtěte si návod



Nepoužívejte při dešti nebo ve vlhkém prostředí!



Nářadí vždy odpojte ze sítě při seřizování, výměně příslušenství, čištění, údržbě a pokud nářadí nepoužíváte.



**VAROVÁNÍ:** Pohyblivé části mohou způsobit úraz rozdrcením a řezná poranění.



Nedotýkejte se nožů dřívě, než je nářadí odpojeno od napájení a nože se úplně zastaví.



Třída ochrany I (uzemnění)



**Ochrana životního prostředí**  
Nevyhazujte elektronářadí do domovního odpadu. Zařízení odevzdejte k recyklaci. V případě dotazů kontaktujte příslušný úřad nebo prodejce.



V souladu s příslušnou legislativou a bezpečnostními standardy.



Pozor!



Pozor na zpětný ráz!



Pouze pro použití vevnitř!



Vyžaduje se nebo doporučuje odsávání prachu



**VAROVÁNÍ**  
**NEBEZPEČÍ PŘI ZVEDÁNÍ**  
Pokud bude toto nářadí zvedat jedna osoba, může dojít ke zranění. Pro přesun nebo zvedání použijte pomoc.  
**VAROVÁNÍ:** Tento výrobek je těžký a doporučuje se, aby toto nářadí sestavili dva lidé.

## Tabulka technických zkratk

V	volty
~, a.c.	střídavý proud
A, mA	ampér, miliampér
n0	otáčky naprázdno
Nm	newtonmetr (točivý moment)
psi	tlak (libry na čtvereční palec)
°	stupně
Hz	hertz
W, kW	watt, kilowatt
/min or min <sup>-1</sup>	operace za minutu
rpm	otáčky za minutu
dB(A)	hladina akustického tlaku v decibelech (vážená)

## Technická data

Model:	TSPL152
Napětí:	230 V~50/60 Hz
Výkon:	1100 W
Otáčky naprázdno:	8000 min <sup>-1</sup>
Max. hloubka hoblování:	0-3,2 mm
Šířka hoblování:	0-152,4 mm
Velikost stolu:	771 x 260 x 70,7 mm
Rozsah úhlu dorazu:	45-135°
Třída ochrany:	⊕
Krytí:	IP20 / IP54 spínač
Délka přívodního kabelu:	2 m
Rozměry (D x Š x V):	965 x 505 x 315 mm
Hmotnost:	25,4 kg

Vzhledem k nepřetržitému vývoji výrobků Triton se technická data našich výrobků mohou měnit bez ohlášení.

### Informace o hluku a vibracích

Akustický tlak LPA	94,3 dB(A)
Akustický výkon LWA	107,3 dB(A)
Tolerance K	3 dB

Pokud úroveň hluku dle použití elektronářadí překročí 85 dB(A), je třeba přijmout ochranná hlučková opatření.



**VAROVÁNÍ:** Pokud hladina hluku přesáhne 85 dB(A), vždy noste chráničce sluchu a omezte dobu práce s elektronářadí. Pokud se hladina hluku stane nepřijemnou, I s chráničci sluchu, ihned přestaňte nářadí používat. Zkontrolujte, zda máte chráničce sluchu správně připevněné, aby mohly poskytovat potřebné snížení hladiny hluku, které elektronářadí vydává.

**VAROVÁNÍ:** Vystavení se vibracím elektronářadí může způsobit ztrátu vnímání dotyku, necitlivost rukou, mravenčení a/nebo omezenou schopnost úchopu. Dlouhodobé vystavení vibracím může obtížně změnit v chronický stav. Pokud je třeba, omezte čas, kdy jste vibracím vystaveni a používejte anti-vibrační rukavice. Elektronářadí nepoužívejte v prostředí s nižší než pokojovou teplotou, protože vibrace mohou mít větší efekt. Využijte hodnot uvedených v technických datech, abyste určili vhodnou délku práce a frekvenci práce s elektronářadím.

Úroveň hluku a vibrací byla změněna podle měřících metod mezinárodních standardů. Naměřené hodnoty odpovídají běžnému užití elektronářadí v běžných pracovních podmínkách. Špatně udržované, nesprávně složené nebo špatně používané nářadí může vytvářet vyšší hladiny hluku i vibrací. [www.osha.europa.eu](http://www.osha.europa.eu) nabízí informace o úrovni hluku a vibrací v pracovním prostředí; tyto informace mohou být užitečné pro hobby uživatele, kteří používají přístroj častěji.

Před použitím si pozorně přečtěte tento návod a všechny štítky, které jsou k nářadí připojeny. Tyto pokyny uchovávejte společně s výrobkem pro budoucí použití. Zajistěte, aby všechny osoby, které tento výrobek používají, byly plně seznámeny s tímto návodem.

I v případě, že je výrobek používán předepsaným způsobem, nelze vyloučit všechny zbytkové rizikové faktory. Používejte proto nářadí opatrně. Pokud si nejste jisti správným a bezpečným způsobem použití tohoto nářadí, nepoužívejte jej.

## Bezpečnostní opatření

**UPOZORNĚNÍ:** Přečtěte si všechna bezpečnostní upozornění a návod. Pokud nebudete dodržovat pokyny, může dojít k úrazu elektrickým proudem, požáru nebo vážnému poranění.

**UPOZORNĚNÍ:** Tento přístroj nesmí být používán osobami (včetně dětí) s tělesným nebo mentálním poškozením. Dále ho nesmí používat osoby s minimem zkušeností nebo znalostí, pokud na ně nedohlíží osoba zodpovědná za bezpečnost nebo jim nebyly předány instrukce k obsluze přístroje. Děti musí být seznámené s tím, že si s tímto přístrojem nesmí hrát.

**UPOZORNĚNÍ!** Když používáte elektronářadí, měli byste vždy uposlechnout bezpečnostních varování, abyste minimalizovali riziko požáru, úraz elektrickým proudem a/nebo vážné poranění. Přečtěte si všechna bezpečnostní varování před použitím tohoto nářadí tento návod uschovejte.

Výrazem "elektronářadí" zmiňovaným v bezpečnostních opatřeních se rozumí zařízení používané v elektrické síti (se síťovým kabelem) anebo zařízení, které využívá bateriový pohon (bez síťového kabelu).

- 1 - Udržujte pracovní místo čisté a dobře osvětlené** - nepořádek nebo neosvětlené pracovní místo může vést k úrazům
- 2 - Zvažte, kde nářadí použijete**
  - Nevystavujte nářadí dešti
  - Nepoužívejte nářadí ve vlhkém prostředí
  - Pracovní plochu mějte dobře osvětlenou
  - Nepoužívejte elektronářadí v prostředí ohroženém explozí, kde se nacházejí hořlavé kapaliny nebo plyny
- 3 - Chraňte se před úrazem elektrickým proudem** - vyhněte se tělesnému kontaktu s uzemněnými povrchy jako je potrubí, topná tělesa, sporáky a chladničky
- 4 - Ostatní osoby by se měly nacházet v dostatečné vzdálenosti** - nenechteje přibližující osoby, zvláště děti, dotýkat se kabelů a držátek je v dostatečné vzdálenosti od pracovního místa
- 5 - Nepořádky nářadí ukliděte** - pokud nářadí nepoužíváte, mělo by být skladováno na suchém a uzamčeném místě, mimo dosah dětí
- 6 - Na nářadí netlačte** - práci zvládně lépe a bezpečněji v rychlosti, která je doporučena
- 7 - Používejte správné nářadí** - nepoužívejte malé nářadí na práci, kterou lépe zvládne výkonnější nářadí. Nářadí nepoužívejte na práci, pro kterou není určeno; např. nepoužívejte okružní pilu na řezání větví nebo polen
- 8 - Používejte vhodný oděv**
  - Nenoste žádný volný oděv nebo šperky, které mohou být zachyceny pohybujícími se díly
  - Pokud pracujete venku, noste vhodnou bezpečnostní obuv
  - Noste pokrývky hlavy, která schová dlouhé vlasy

### 9 – Používejte ochranné pomůcky

- Používejte ochranné brýle
- Používejte respirátor nebo masku proti prachu, pokud pracujete v prašném prostředí

**VAROVÁNÍ:** Nenošení ochranných pracovních pomůcek nebo vhodného oblečení může způsobit poranění nebo zvýšit pravděpodobnost úrazu

**10 – Připojte odsávací vybavení** – pokud je nářadí vybaveno připojením odsávacího systému nebo sběrným vybavením, ujistěte se, že je správně připojeno a používáno

**11 - Dbejte na úhel kabelu** - nepoužívejte jej k vytáhnutí zástrčky ze zásuvky. Udržujte kabel daleko od tepla, oleje, ostrých hran nebo pohyblivých dílů stroje. Poškozené nebo spletené kabely zvyšují riziko zášahu elektrickým proudem

**12 – Bezpečná práce** – kdykoliv je to možné, používejte svěrky nebo svérák pro držení materiálu. Je to bezpečnější, než materiál držet rukou

**13 – Nenaklánejte se příliš** – stůjte ve správné poloze a vždy držte rovnováhu

**14 – S nářadím zacházejte svědomitě**

- Řezné nástroje udržujte ostré a čisté – pečlivě ošetrované řezné nástroje s ostrými řeznými hranami se méně vzpichují a snadněji se vedou
- Dodržujte pokyny týkající se mazání a výměny příslušenství
- Pravidelně kontrolujte přírodní kabel, a pokud je poškozený, nechte ho opravit v autorizovaném servisním centru
- Prodlužovací kabely pravidelně kontrolujte, a pokud jsou poškozené, vyměňte je
- Rukojeti udržujte suché, čisté a bez stop oleje nebo mastnoty

**VAROVÁNÍ:** Mnoho úrazů je způsobeno nářadím, se kterým není svědomitě zacházeno

**15 – Nářadí odpojujte ze sítě** – pokud nářadí nepoužíváte, při úpravách nebo výměně příslušenství jako jsou nože, bity a kotouče, nářadí vždy vypněte ze sítě

**VAROVÁNÍ:** Použití příslušenství, které není doporučeno výrobcem, může způsobit riziko poranění osob

**16 – Odstraňte seřizovací klíče** – vytvořte si zvyk, že před spuštěním nářadí vždy zkontrolujete, že jsou všechny seřizovací klíče a jiné nářadí z nářadí odstraněny

**17 – Zabraňte neúmyslnému spuštění** – ujistěte se, že spínač je v poloze vypnutu, když nářadí zapínáte do sítě nebo vkládáte baterie, když nářadí zvedáte nebo ho odnášíte

**VAROVÁNÍ:** Nezamýšlené spuštění nářadí může způsobit vážná poranění

**18 – Používejte prodlužovací kabely určené pro použití venku** – pokud nářadí používáte v exteriéru, používejte pouze prodlužovací kabely určené a označené pro venkovní použití. Použití kabelu pro venkovní použití snižuje riziko úrazu elektrickým proudem

**19 – Buďte pozorní**

- Dávejte pozor na to, co děláte, a přistupujte k práci s elektronářadím rozumně
- Nepoužívejte žádné elektronářadí, pokud jste unaveni nebo pod vlivem drog, alkoholu nebo léků

**VAROVÁNÍ:** Moment nepozornosti při použití elektronářadí může vést k vážným poraněním

**20 – Kontrolujte poškozené díly**

- Před použitím nářadí byste ho měli důkladně prohlédnout, abyste se ujistili, že nářadí funguje správně a zvládně zamýšlený úkol
- Zkontrolujte vyrovnání pohyblivých částí, zachytávání pohyblivých částí, poškození jednotlivých dílů, upevnění a všechny další podmínky, které mohou ovlivnit provoz nářadí
- Ochranný kryt nebo jiné části, které jsou poškozeny, by měly být řádně opraveny nebo vyměněny v autorizovaném servisním středisku, pokud není uvedeno jinak v tomto návodu k obsluze
- Vadné spínače nechte vyměnit v autorizovaném servisním středisku

**VAROVÁNÍ:** Nepoužívejte nářadí, pokud spínač nářadí nevypne a nezapne. Spínač musí být opraven, než nářadí budete používat

**21 - Nechte vaše elektronářadí opravit pouze certifikovaným odborným personálem** - tím bude zajištěno, že bezpečnost stroje zůstane zachována. Opravy by měl provádět pouze odborník, jinak může dojít k ohrožení pracovníka

**VAROVÁNÍ:** Pokud se nářadí opravuje, používejte pouze originální náhradní díly

**VAROVÁNÍ:** Pokud je přírodní kabel poškozen, musí být vyměněn výrobcem nebo autorizovaným servisním střediskem

**22 - Připojovací zástrčka elektronářadí musí odpovídat zásuvce** - zástrčka nesmí být žádným způsobem upravována. Společně s elektronářadím s ochranným uzemněním nepoužívejte žádné adaptérové zástrčky. Neupravené zástrčky a vhodné zásuvky snižují pravděpodobnost úrazu elektrickým proudem

**23 – Pokud nářadí používáte v exteriéru, používejte proudový chránič (RCD)** – použití proudového chráničce snižuje riziko úrazu elektrickým proudem

CZ

**Poznámka:** Termín „proudový chránič (RCD)“ může být nahrazen termínem „proudová pojistka (GFCI) nebo „vypínač zemních unikajících proudů (ELCB)“

**VAROVÁNÍ:** Pro použití v Austrálii a na Novém Zélandu doporučujeme, aby byl tento výrobek VŽDY dodáván společně s proudovým chráničem se zbytkovým proudem 30mA nebo méně.

**VAROVÁNÍ:** Před připojením nářadí k napájení (síťová zásuvka, průmyslová zásuvka atd.) se ujistěte, že napájecí napětí je stejné, jako je uvedeno na typovém štítku nářadí. Napájecí zdroj s vyšším napětím, než je uvedeno na nářadí, může vést k vážnému poranění uživatele a poškození nářadí. Máte-li pochybnosti, nepřipojujte nářadí. Použití napájecího zdroje s napětím nižším než je uvedeno na štítku, poškozuje motor.

## Bezpečnostní opatření pro řezné nářadí

**VAROVÁNÍ:** Před připojením nářadí k napájení (síťová zásuvka, průmyslová zásuvka atd.) se ujistěte, že napájecí napětí je stejné, jako je uvedeno na typovém štítku nářadí. Napájecí zdroj s vyšším napětím, než je uvedeno na nářadí, může vést k vážnému poranění uživatele a poškození nářadí. Máte-li pochybnosti, nepřipojujte nářadí. Použití napájecího zdroje s napětím nižším než je uvedeno na štítku, poškozuje motor.

### Používejte správné nářadí pro řezání

• Ujistěte se, že nářadí je vhodné pro zamýšlenou práci. Nepředpokládejte, že nářadí je vhodné, dokud si před použitím nepřetete návod.

### Chraňte si zrak

- Když používáte řezné nástroje, noste vždy vhodné ochranné brýle
- Brýle nejsou navrženy, aby poskytovaly ochranu očí při použití tohoto nářadí; běžná skla nejsou nárazu-odolná a mohou se roztrhnout

### Chraňte si sluch

- Vždy noste vhodné chrániče sluchu, pokud hluk převyšuje 85 dB

### Chraňte si dýchací cesty

- Ujistěte se, že vy a ostatní okolo vás nosíte vhodné respirátory

### Chraňte své ruce

- Nepřibližujte ruce ke kotoučům či jiným řezným nástrojům. Používejte vhodné pomůcky pro posouvání materiálu, pokud pracujete s kratšími kusy

### Uvědomte se osoby kolem sebe

- Je zodpovědností toho, kdo s nářadím pracuje, aby osoby, které stojí v okolí nářadí, nebyly vystaveny nebezpečnému hluku a prachu a nosily vhodné ochranné pomůcky

### Skrýté předměty

- Materiál zkontrolujte před řezáním – odstraňte všechny hřebíky a jiné předměty
- Nepokoušejte se přeřezat materiály, které obsahují skryté předměty, pokud si nejste jisti, že řezné příslušenství je pro to vhodné
- Stěny mohou skrývat vedení a potrubí, automobilové díly karoserie v sobě mohou skrývat palivové vedení a vysoká tráva může skrývat kameny a sklo. Pracovní plochu vždy důkladně zkontrolujte, než započnete práci

### Dejte si pozor na odletující odpad

- V některých situacích může odpad odletovat vysokou rychlostí od nářadí. Je zodpovědností osoby obsluhující nářadí, že všichni v okolí jsou před odletujícím odpadem chráněni

### Upevnění řezných nástrojů

- Ujistěte se, že řezné nástroje jsou správně a bezpečně upevněny a zkontrolujte, že všechny klíče jsou z nářadí před použitím odstraněny
- Používejte pouze řezné nástroje určené pro toto nářadí
- Nepokoušejte se řezné nástroje upravovat
- Ujistěte se, že řezný nástroj je ostrý, v dobrém stavu a správně uchycený
- Nepokoušejte se ostřit řezné nástroje, které nejsou určeny k opakovanému ostření – takové nástroje mohou mít speciálně tvrzené ostří, které je vyrobeno z tvrdých slitin obsahujících např. wolfram
- Používejte řezné nástroje, které byly vyvinuty a jsou určeny pro toto nářadí
- Pokud přijde ostří do kontaktu s materiálem, pro které není určeno, okamžitě ostří vyměňte

### Směr podávání materiálu

- Materiál vždy podávejte proti směru pohybu kotouče

### Dávejte pozor na zahřívání nářadí i materiálu

- Nářadí i materiál se mohou během práce zahřát. Nástroje nemějte, dokud úplně nezchladnou

### Kontrolujte prach/spóny

- Nedovolte, aby se prach nebo spóny napekly. Prach z řezání je hořlavý a některé kovové spóny mohou způsobit výbuch
- Velmi opatrně buďte, pokud řežete dřevo i kov. Jiskry vznikající při řezání kovu mohou snadno způsobit vzplanutí dřevěných pilin
- Kdekoli je to možné, použijte odsávací systém, abyste pracovali v bezpečnějším pracovním prostředí

## Bezpečnost stolního hoblíku

**VAROVÁNÍ:** Nikdy nepoužívejte nářadí bez příslušného ochranného krytu nebo správně nastaveného krytu.

**VAROVÁNÍ:** Jakákoli část řezného bloku, která není používána pro hoblování, musí být chráněna.

**VAROVÁNÍ:** Při hoblování úzkého materiálu mohou být pro zajištění bezpečné práce nutná další opatření, jako je použití horizontálních přítláčkových nástrojů.

**VAROVÁNÍ:** Hoblovací nástroje by neměly být používány k řezání drážky, vybrání, čepů nebo tvarů.

- **Používejte vhodnou ochranu dýchacích orgánů:** Použití tohoto nářadí může vytvářet prach obsahující chemikálie, o nichž je známo, že způsobují rakovinu, vrozené vady nebo jiné reprodukční poškození. Některé dřevo obsahuje konzervační látky, jako je měďnatý arzenid chromu (CCA), který může být toxický. Při broušení, vtírání nebo řezání těchto materiálů je třeba dbát zvýšené opatrnosti, aby nedošlo k vdechnutí a minimalizovat kontakt s pokožkou.

- **Používejte pouze ostré nože.** Manipulujte s ostřím velmi opatrně rukavicemi, které jsou odolné proti pořezání.

**VAROVÁNÍ:** Nepoužívejte tupé nože, protože to zvyšuje nebezpečí zpětného rázu.

- **Zajistěte, aby byly z pracovního prostoru odstraněny veškeré tkaniny, šňůry, hadry a podobné předměty.** Jejich odstraněním zabráníte zamotání do mechanismu hoblíku

- **Před kontaktem s materiálem a zahájením řezání nechte nářadí dosáhnout plných otáček**

- **VŽDY nářadí VYPNĚTE a nechte nože zcela zastavit, než začnete provádět jakékoli seřizování, čištění nebo údržbu**

- **Vyměňte současně všechny nože,** jinak vzniká nerovnováha způsobí vibrace a zkrátí životnost hoblíku a nožů

- **Nepokoušejte se provádět řezné práce,** které nejsou doporučeny výrobcem. Zastavené řezy, vyklenky, čepy, tvary nebo hoblování silně ohybaného dřeva s tímto nářadím není povoleno

- **Nepoužívejte hoblík, pokud není upevněn na bezpečné pracovní ploše.** Bez dostatečného upevnění se hoblík může během provozu prudce pohnout, což může způsobit vážné zranění obsluhy

- **Během hoblování vždy držte pomůcku pro posun materiálu vedle stolu pro vstup materiálu.** Při hoblování krátkého materiálu by měla být použita pomůcka pro posun materiálu. Pokud je materiál v těsné blízkosti nože a je-li materiál menší než 75 mm, použijte pomůcku pro posun

- **Nepokoušejte se hoblovat nevhodné ohnuté materiály v případě nedostatečného kontaktu se stolem pro vstup materiálu**

- **Při přepravě frézy se ujistěte, že jsou používány přepravní rukojeti (bez ovládací rukojeti) a že všechny zajišťovací mechanismy a kryty jsou bezpečné na svém místě**

## Vyvarování se zpětnému rázu

**Poznámka:** Zpětný ráz nastane, když se kotouč/nůž rychle zastaví, v důsledku toho, že je sevržený nebo nevyrovnaný, a materiál se pohybuje zpět k obsluze. Také může dojít k tomu, že dojde ke vtažení rukou do kotouče, čímž může dojít k závažnému poranění.

**VAROVÁNÍ:** Zpětný ráz je důsledkem nesprávného použití nářadí a/nebo nesprávných provozních postupů nebo podmínek, avšak pokud jsou učiněna bezpečnostní opatření, může obsluha ovládat sílu zpětného rázu nebo se jím vyhnout následujícím:

- NIKDY se nepokoušejte řezat s tupým nebo zakřiveným kotoučem.** Vždy se ujistěte, že kotouč je vhodný pro materiál, který chcete řezat.
- VŽDY se ujistěte, že podélný doraz je umístěn vodorovně s kotoučem.** Pokud bude podélný doraz směřovat ke kotouči, může dojít ke kontaktu materiálu se zadní stranou kotouče, což může materiál nekontrolovaně odhodit.
- Buďte OPATRNÍ, když řezáte velké materiály.** Ujistěte se, že velký materiál je dobře podepřen jak na vstupu, tak na výstupu materiálu.
- NEŘEZTE oblé materiály nebo materiál, který nemůže na stole ležet rovně.** Vyhnete se řezání zkroutěného nebo sukovitěho dřeva.
- NEŘEZTE vlhké dřevo – při řezání vzniká větší tření.** Vlhké třísky se mohou na kotouči zachycovat a tím zvyšují pravděpodobnost zpětného rázu.
- VŽDY pilu držte pevně oběma rukama a paže dejte do takové polohy, ve které můžete zachytit sílu zpětného rázu.**
- Držte se vždy stranou pilového kotouče, nikdy nedávejte pilový kotouč do jedné přímky s vašimi tělem.**
- NECOUVEJTE z řezu.** Pokud potřebujete řez přerušit před dokončením, vypněte pilu, počkejte, dokud se kotouč úplně nezastaví a pak pilu z řezu vytáhněte.

**VŽDY používejte pomůcky pro posun materiálu tam, kde vedete materiál přes nože.** Pokud je to možné, přidržíte materiál pomocí přítláčkových říbeňů

## Popis dílů

1. Stůl pro výstup materiálu
2. Válec s noží
3. Stůl pro vstup materiálu
4. Otvory pro připevnění krytu
5. Kryt řemene
6. Spínač
7. Knoflík pro nastavení hloubky řezu
8. Otvory pro upevnění ke stolu
9. Přívodní kabel
10. Držák pomůcky pro posun materiálu
11. Držák konzoly krytu
12. Gumová noha
13. Port pro odsávání prachu
14. Pomůcka pro posun materiálu
15. Doraz
16. Konzola uchycení dorazu
17. Zajišťovací deska dorazu
18. Posuvný držák dorazu
19. Kryt válce s noží
20. Zajišťovací rukojeť úhlu dorazu
21. Zajišťovací rukojeť posuvu dorazu
22. Bloky pro posun materiálu
23. 6 mm šestihranný klíč
24. 5 mm šestihranný klíč
25. 4 mm šestihranný klíč
26. Rukojeť
27. Rameno krytu
28. 8 mm pružná podložka
29. 8 mm plochá podložka
30. 10 mm vymezovací podložka
31. 6 mm pružná podložka
32. M6 x 10 mm matice
33. M8 x 30 mm šestihranný šroub
34. M8 x 20 mm šestihranný šroub
35. 13 x 20 mm šroub
36. M6 x 25 mm šestihranný šroub
37. Vnější dorazový šroub
38. Vnitřní dorazový šroub
39. Posuvný dorazový blok
40. Kluzná ochranná deska
41. Šroub nože
42. Svěrka nože
43. Seřizovací šroub pro nastavení polohy nože
44. Nůž
45. Šestihranné šrouby motorové jednotky
46. Šestihranné šrouby jednotky odsávání prachu
47. Přídavný řemen
48. Hnací řemen

## Doporučené použití

Elektrická 152 mm srovnávací a tloušťkovací fréza pro upevnění na stůl s nastavitelným dorazem pro hoblování materiálu do šířky 152 mm. Pouze pro lehké hoblování.

## Vybalení vašeho nářadí

- Nářadí opatrně vybalte a zkontrolujte. Seznamte se se všemi jeho vlastnostmi a funkcemi
- Ujistěte se, že v balení byly všechny díly a že jsou v pořádku. Pokud bude nějaký díl chybět nebo bude poškozen, nechejte si tyto díly vyměnit předtím, než s nářadím začnete pracovat

## Před použitím

**VAROVÁNÍ:** Nářadí VŽDY vypojte ze sítě, pokud bude připevňovat/odstraňovat příslušensví nebo na něm děláte úpravy nastavení.

**VAROVÁNÍ:** VŽDY noste vhodné rukavice odolné proti profiznutí, když pracujete s tímto nářadím.

## Důležité pokyny pro bezpečné používání tohoto nářadí

- Při seřizování nebo výměně jakýchkoli dílů odpojte nářadí od zdroje napájení
- Zajistíte, aby byl spínač v poloze „VYPNUTO“ před připojením nástroje k elektrické síti
- Udržujte končetiny v bezpečné vzdálenosti od všech pohyblivých částí
- Při použití tohoto nářadí používejte ochranu očí a obličejovou masku
- Ujistěte se, že se všechny pohyblivé části volně pohybují a nic jim v pohybu nezavazí
- Nože udržujte ostré, zarovnané a řádně upevněné k řezné hlavě
- Nikdy nářadí nezapínáte, když je materiál v kontaktu s noží
- Kdykoliv se srovnávací a tloušťkovací fréza nepoužívá, vypněte ji a vypněte z napájení
- Udržujte srovnávací a tloušťkovací frézu v dobrém stavu. Dodržujte pokyny pro údržbu (viz část „Údržba“)
- Nikdy nepoužívejte srovnávací a tloušťkovací frézu k částečnému řezu – frézu nechejte provést řez celým materiálem
- Nepoužívejte srovnávací a tloušťkovací frézu k řezání vybraní, čepů nebo tvarů
- -Berte v úvahu směr otáčení nožů, což je uvedeno na nářadí

## Upevnění na pracovní stůl

- Pomocí otvorů pro upevnění ke stolu upevněte frézu na pevný plochý pracovní povrch pomocí šroubů, šestihranných matic a pojistných podložek (nejsou součástí balení).

## Upevnění dorazu

### Upevnění konzoly uchycení dorazu

1. Vyrovnajte konzolu uchycení dorazu (16) s držákem konzoly krytu (11) a zajistíte ji pomocí šestihranných šroubů 2 x M8 x 20 mm (34) a 6 mm šestihranného klíče (23) (obr. I)
1. Vložte zajišťovací desku dorazu (17) do konzoly uchycení dorazu. Umístěte ji tak, aby dva kolíky směřovaly ke spodní hraně konzoly uchycení dorazu
2. Uzamkněte zajišťovací desku pomocí zajišťovací rukojeti posuvu dorazu (21) a 10 mm vymezovací podložky (30). (Obr. II)

### Montáž dorazu a posuvného držáku

1. Doraz (15) připevněte k posuvnému držáku dorazu (18) pomocí šestihranných šroubů M6 x 25 mm (36), 6 mm pružných podložek (31) a 5 mm šestihranného klíče (24) (obr. III)
2. Nasuňte doraz a posuvný držák na výčelníky na konzole uchycení dorazu a na zajišťovací desku dorazu (obr. IV)
3. Nasuňte zajišťovací rukojeť úhlu dorazu (20) přes 10 mm vymezovací podložku (30), pak nasuňte sestavu dorazu a nakonec utáhněte ve směru hodinových ručiček (obr. V)

**Poznámka:** Jak zajišťovací rukojeť úhlu dorazu (20), tak i zajišťovací rukojeť posuvu dorazu (21) mají nezávislé nastavení pružiny, což znamená, že rukojeť lze otočit nezávisle na tyči. To se provádí tahem za rukojeť, otočením a uvolněním. Tato funkce může být použita, když rukojeť nemohou být otočeny kvůli tomu, že část sestavy si zavazí.

## Připevnění krytu válce s noží

1. Připojte kryt válce s noží (19) k ramenu krytu (27) pomocí dvou matic M6 x 10 mm (32) a dvou 10 mm klíčů (nejsou součástí balení) (obr. VI)
2. Připevněte sestavu krytu k fréze pomocí montážních otvorů (4) a dvou šroubů 13 x 20 mm (35), 2 x 8 mm pružných podložek (28) a 13 mm klíče (není součástí balení) (obr. VII)

## Připevnění odnosných rukojetí

1. Připevněte rukojeť (26) pomocí šestihranných šroubů M8 x 30 mm (33), 8 mm pružných podložek (28), 8 mm plochých podložek (29) a 6 mm šestihranného klíče (23). (obr. VIII)

## Odsávání prachu

- Pro bezpečné pracovní prostředí je nezbytné vhodné odsávání prachu; jemná vlákna z hoblování mohou být zdraví škodlivá. Při práci s tímto nářadím vždy používejte masku proti prachu.
- Externí odsávání prachu může být připojeno k fréze přes port pro odsávání prachu (13)

## Kalibrace stolu

1. Umístěte vodováhu (není součástí balení) rovně na stůl pro výstup materiálu (1) přes válec (2) (obrázek A)
2. Otočením knoflíku pro nastavení hloubky řezu (7) ve směru hodinových ručiček zvednete stůl pro vstup materiálu (3) (snížení hloubky řezu), nebo proti směru hodinových ručiček pro snížení stolu (zvýšení hloubky řezu). Vyrovnání stolu pro vstup a výstup materiálu - odečet 0 mm

## Umístění dorazu

**VAROVÁNÍ:** VŽDY zajistěte, aby kluzná ochranná deska (40) zakrývala válec (2) vzadu za dorazem (15), když během provozu vyčnívá doraz přes válec.

1. Úhel dorazu (15) může být nastaven tak, aby vyhovoval různým tvarům materiálu
2. Doraz lze nastavit na úhel mezi 45° směrem dovnitř a 45° směrem ven
3. K dispozici jsou 3 polohy se zámkem, které používají dorazy 45° směrem dovnitř, 45° směrem ven a 90°
4. Pro přesné měření použijte úhelník, abyste zkontrolovali požadovaný úhel dorazu

### Nastavení dorazu na 90°

1. Umístěte sestavu dorazu na frézku a utáhněte zajišťovací rukojeť posuvu dorazu
2. Uvolněte zajišťovací rukojeť úhlu dorazu (20)
3. Posuňte blok posuvného dorazu do polohy zvednutím zajišťovacího knoflíku a posunutím bloku směrem k dorazu (obr. IX)
4. Umístěte doraz tak, aby byl dorazový blok v kontaktu s magnetem na zadní straně dorazu
5. Posuňte posuvnou ochrannou desku přes odkrytý válec na zadní stranu dorazu
6. Jakmile je ve správné poloze, utáhněte zajišťovací rukojeť úhlu dorazu

### Nastavení dorazu směrem dovnitř 45°

1. Umístěte sestavu dorazu na frézku a utáhněte zajišťovací rukojeť posuvu dorazu
2. Uvolněte zajišťovací rukojeť úhlu dorazu (20)
3. Odstraňte blok posuvného dorazu, abyste předešli tomu, že doraz bude zavazet
4. Nakloňte horní část dorazu dovnitř, dokud se nedostane do kontaktu s vnitřními dorazovými šrouby (38) (obr. X)
5. Posuňte posuvnou ochrannou desku přes odkrytý válec na zadní stranu dorazu
6. utáhněte zajišťovací rukojeť úhlu dorazu, abyste zajistili polohu dorazu

### Nastavení dorazu směrem ven 45°

1. Umístěte sestavu dorazu na frézku a utáhněte zajišťovací rukojeť posuvu dorazu
2. Uvolněte zajišťovací rukojeť úhlu dorazu (20)
3. Odstraňte blok posuvného dorazu, abyste předešli tomu, že doraz bude zavazet
4. Nakloňte horní část dorazu dovnitř, dokud se nedostane do kontaktu s vnějšími dorazovými šrouby (37) (obr. XI)
5. Posuňte posuvnou ochrannou desku přes odkrytý válec na zadní stranu dorazu
6. utáhněte zajišťovací rukojeť úhlu dorazu, abyste zajistili polohu dorazu

## Nastavení zarovnání noží

**VAROVÁNÍ:** Nikdy se nedotýkejte ostří nože - je extrémně ostré.

**Poznámka:** Nože byly nastaveny z výroby a před prvním použitím by neměly být vyžadovány žádné úpravy. Během přepravy a manipulace se však může stát, že nože nebudou vyrovnané, a je třeba je před použitím vždy zkontrolovat pro přesné řezání.

### Kontrola noží

1. Umístěte pravítko na stůl pro výstup materiálu tak, aby sahalo i na válec
2. Odstraňte šrouby krytu řemeně a kryt řemeně (5) pomocí 4 mm šestihranného klíče (25) (obr. XII)
3. Otáčejte válcem pomocí odkrytého řemeně (obr. XIII)
4. Jak válcem otáčíte, nůž (44) by se měl dotýkat pravítka
5. Pokud se nůž nedotkne pravítka nebo pravítka nadzvedává, je třeba polohu nože nastavit
6. Zkontrolujte výšku nože na obou koncích, abyste zjistili, zda je správně uchyten v celé délce

### Vyrovnání noží

1. Otáčejte válcem s noží tak, aby se odkryly čtyři šrouby nože (41)
2. Pomocí čtyřhranného klíče (25) uvolněte všechny čtyři šrouby (25) (obr. XIV)
3. Otáčejte válcem tak, aby se odkryly dva seřizovací šrouby pro nastavení polohy nože (43) (obr. XV)
4. Pravítko umístěte na válec na stole pro výstup materiálu - otočte seřizovacím šroubem pro nastavení polohy nože, až se nůž při otáčení válce dotkne pravítka (obr. XVIII)
5. Opakujte totéž s druhým seřizovacím šroubem, abyste se ujistili, že nůž je ve vodorovné poloze
6. Jakmile je nůž zarovnan, utáhněte čtyři šrouby a opakujte proces zarovnání na druhém noži

## Přeprava

- Při přepravě nebo skladování frézky se ujistěte, že je kryt nože umístěn nad hlavou řezného válce a všechny zámkové polohy jsou zajištěné
- Pro zvedání a přepravu frézky používejte pouze rukojeť (26)
- Pokud je frézka namontována na stůl nebo na podpěru, ujistěte se, že jsou upevňovací prvky odstraněny a s frézku je možné vybat
- Pokud je frézka připevněna k přenosné desce, ujistěte se, že deska je odpojena od pracovního stolu nebo podpory, aby se frézku mohlo volně pohybovat.
- Při přesouvání nebo přepravě frézky ji vždy držte ve svislé poloze

## Pokyny pro použití

**VAROVÁNÍ:** Při práci s tímto nářadím používejte vždy ochranné brýle, odpovídající ochranu dýchacích orgánů a sluchu a vhodné rukavice.

**VAROVÁNÍ:** Před připojením nebo výměnou jakéhokoliv příslušenství nebo prováděním jakýchkoli úprav se ujistěte, že je nářadí odpojeno od sítě.

**DŮLEŽITÉ:** Před každým použitím frézku vždy zkontrolujte. Před připojením frézky k elektrické síti zkontrolujte ochranné kryty a správné fungování bezpečnostních funkcí nářadí.

**DŮLEŽITÉ:** Zajistěte, aby měla obsluha odpovídající školení v provozu, seřizování a údržbě frézky před připojením frézky k elektrické síti a práci na frézce.

**VAROVÁNÍ:** VŽDY zajistěte, aby bylo nářadí před seřizováním nebo výměnou dílů nářadí odpojeno od sítě. Dodržujte směr otáčení ostří a porovnejte ho se správným směrem otáčení nářadí

## Nastavení hloubky řezu

**VAROVÁNÍ:** Předtím, než se pokusíte nastavit hloubku řezu, vždy se ujistěte, že je nářadí vypnuto a odpojeno od sítě. NIKDY neupravujte hloubku řezu, když je nářadí v chodu.

**DŮLEŽITÉ:** Řezný rozsah této frézky je uveden ve specifikaci a musí být dodržován.

1. Pro nastavení hloubky řezu otáčejte knoflíkem pro nastavení hloubky řezu (7) proti směru hodinových ručiček pro zvýšení hloubky řezu a ve směru hodinových ručiček pro snížení hloubky řezu (obr. XVI)
2. Každá plná otáčka knoflíku pro nastavení hloubky řezu zvýší nebo sníží hloubku řezu o 0,75 mm
3. Pro přesné měření proveďte zkušební řez na kusu dřeva a změřte výsledek

## Zapnutí a vypnutí

Ujistěte se, že přívodní kabel (9) je zapojen do síťového zdroje před zapnutím nářadí.

- Spínač (6) se nachází na přední straně frézky
- Chcete-li frézku zapnout, stiskněte zelené tlačítko „I“
- Chcete-li frézku vypnout, stiskněte červené tlačítko „0“

## Použití frézky

**VAROVÁNÍ:** Při použití tohoto nářadí musí být pracovník, který frézku obsluhuje, vždy na konci frézky u stolu pro vstup materiálu (3) a nesmí se nikdy dotýkat válce s noží kdykoliv během provozu nářadí.

**VAROVÁNÍ:** Ruce a prsty udržujte ve vzdálenosti nejméně 150 mm od válce (2). Při podávání materiálu v těsné blízkosti válce s noží používejte vždy pomůcku pro posun materiálu (14) nebo bloky pro posun materiálu (22).

**VAROVÁNÍ:** Pokud se válec s noží zastaví během hobování z jakéhokoliv důvodu, okamžitě vypněte napájení. Neprovádějte opětovný rozběh nářadí pomocí provádění řezu a nepokoušejte se provádět částečné řezy na materiálu.

**VAROVÁNÍ:** Pomůcku pro posun materiálu (14) vždy uložte do držáku (10), aby byla snadno přístupná při práci s frézku.

**VAROVÁNÍ:** Tato frézka je určena pouze pro použití se suchým přírodním dřevem. Toto nářadí nikdy nepoužívejte na kovy, plasty, laminované materiály, překližky, MDF desky ani jiné syntetické výrobky. Nepokoušejte se hobovat materiál s nevhodným ohnutím v případě nedostačitého kontaktu se stolem pro vstup materiálu

**VAROVÁNÍ:** VŽDY zajistěte, aby kluzná ochranná deska (40) zakrývala válec (2) vzadu za dorazem (15), když během provozu vyčnívá doraz přes válec.

**DŮLEŽITÉ:** Před zahájením práce s tímto nářadím vždy berte v úvahu typ dřeva a stav materiálu. Měkké řezy provádějte pouze na tvrdších materiálech nebo materiálech s drsnějšími povrchy.

## Hoblování povrchu

Viz obrázek B.

- Úprava povrchu se provádí proto, aby se vytvořil plochý povrch na materiálu jako příprava pro další hoblování
1. Nastavte výšku stolu pro vstup materiálu na požadovanou hloubku řezu
- DŮLEŽITÉ:** Při hoblování povrchu provádějte pouze mělké řezy, abyste zabránili zpětnému rázu.
2. Nastavte doraz na 90° (viz „Umístění dorazu“)
  3. Spusťte frézkou
  4. Materiál pevně položte proti stolu a dorazu
  5. Celý materiál suňte přes frézkou a přitom udržujte pevný tlak proti dorazu a stolům během celého řezu
  6. V případě potřeby opakujte, dokud nedosáhnete požadované povrchové úpravy

## Frézování hran

Viz obrázek C.

- Frézování hran se provádí proto, aby se vytvořil plochý povrch podél strany materiálu. Je to nezbytné při spojování materiálu do pravého úhlu nebo při přípravě materiálu pro dokončovací a truhlářské práce
1. Nastavte výšku stolu pro vstup materiálu na požadovanou hloubku řezu
- DŮLEŽITÉ:** Při frézování hran provádějte pouze mělké řezy, abyste zabránili zpětnému rázu.
2. Nastavte doraz na 90° (viz „Umístění dorazu“)
  3. Spusťte frézkou
  4. Materiál pevně položte proti stolu a dorazu
  5. Celý materiál suňte přes frézkou a přitom udržujte pevný tlak proti dorazu a stolům během celého řezu
  6. V případě potřeby opakujte, dokud nedosáhnete požadované povrchové úpravy

## Zkosené frézování

Viz obrázek D.

- Zkosené řezy jsou šikmé řezy a mohou být vytvořeny umístěním dorazu v požadovaném úhlu a posouváním materiálu podél dorazu. Tento proces obvykle vyžaduje několik řezů, aby se dosáhlo požadované povrchové úpravy
1. Nastavte výšku stolu pro vstup materiálu na požadovanou hloubku řezu
- DŮLEŽITÉ:** Při řezání zešikmených řezů provádějte pouze mělké řezy, abyste zabránili zpětnému rázu.
2. Nastavte doraz na požadovaný úhel řezu (viz „Umístění dorazu“)
  3. Umístěte materiál proti konkávní straně stolu pro vstup materiálu a dorazu směrem dolů
  4. Spusťte frézkou
  5. Udržujte pevný tlak proti dorazu a stolům během celého řezu pomocí prvního bloku pro posun materiálu a celý materiál suňte přes frézkou pomocí druhého bloku pro posun materiálu
  6. V případě potřeby opakujte, dokud nedosáhnete požadované povrchové úpravy

## Příslušenství

- Řada příslušenství a spotřebního materiálu, včetně obličejových masek, vysavačů prachu a rukavic odolných proti pořežání, je k dostání u vašeho prodejce Triton
- Náhradní díly je možné zakoupit online na [www.toolsparsonline.com](http://www.toolsparsonline.com)

## Údržba

**VAROVÁNÍ:** Před připojením nebo výměnou jakéhokoliv příslušenství nebo prováděním jakýchkoli úprav se ujistěte, že je nářadí odpojeno od napájení.

**VAROVÁNÍ:** VŽDY používejte při manipulaci s válcem s noži a jeho dílčích součástech vhodné ochranné rukavice.

- Toto nářadí je vyrobeno s použitím prvotřídních komponentů a využívá nejnovější inteligentní obvody, které chrání nářadí a jeho součástky. Při normálním používání by měly zajistit dlouhou životnost
- Části tohoto nástroje, které může uživatel vyměnit, jsou tyto:
  - I. Nože
  - II. Hnací řemen
  - III. Přídavný řemen

**Poznámka:** Pokyny pro údržbu těchto položek jsou uvedeny v této části návodu.

## Běžná kontrola

- Pravidelně kontrolujte utažení všech upevňovacích šroubů
- Před každým použitím zkontrolujte přívodní kabel nářadí - zda není poškozený nebo opotřebovaný. Opravy musí provádět autorizované servisní středisko Triton. Toto doporučení platí také pro prodlužovací kabely používané s tímto nářadím
- Nejste-li si jisti, jak provádět některý z následujících postupů údržby, NEPROVÁDĚJTE JE - místo toho nechejte provést údržbu autorizovaným servisním střediskem Triton

## Čištění

**VAROVÁNÍ:** Při čištění nebo odstraňování ucpaného materiálu z nářadí se ujistěte, že je nářadí odpojeno ze sítě a je vypnuté. Při provádění čištění a uvolnění ucpaní vždy používejte ochranné rukavice, protože nářadí obsahuje ostré povrchy a součásti.

- Udržujte nářadí vždy čisté. Nečistoty a prach způsobí rychlé opotřebení vnitřních částí a zkrácení životnosti nářadí. Tělo nářadí čistěte měkkým kartáčkem nebo suchým hadříkem. Pokud je k dispozici, použijte čistý, suchý stlačený vzduch, který prodje ventilační otvory
- Po použití frézkou vysajte, abyste odstranili odřezy, piliny a nečistoty
- Odstraňte piliny, odřezy a mazivo z řemenů, ozubených kol a pohyblivých částí
- Vyčistěte kryt nářadí měkkým vlhkým hadříkem pomocí jemného čisticího prostředku. Nepoužívejte alkohol, benzín nebo silné čisticí prostředky
- K čištění plastových dílů nikdy nepoužívejte žíravinu

## Výměna nožů

**VAROVÁNÍ:** Při manipulaci s noži vždy používejte rukavice odolné proti pořežání.

**DŮLEŽITÉ:** Používejte pouze nože, které jsou speciálně určeny pro toto nářadí.

1. Odstraňte kryt řemene (5) pomocí 4 mm šestihránného klíče (25) (obr. XII)
2. Otáčejte válcem tak, aby byly odkryty čtyři šrouby nože (41)
3. Tyto čtyři šrouby odšroubujte (41) (obr. XIV)
4. Opatrně vyjměte svěrku nože (42) a nůž samotný (44)
5. Vyměňte nůž tím, že ho umístíte na seřizovací šrouby (43) (obr. XVII)
6. Vložte šrouby nože a znovu nastavte polohu nože (viz část „Vyrovnání nožů“)
7. Opakujte s druhým nožem

## Výměna řemene

### Výměna předávného řemene

1. Umístěte frézkou na zem nebo pracovní stůl tak, aby byla základna nářadí snadno přístupná
2. Odšroubujte a sejměte spodní kryt
3. Povolte, ale neodstraňujte dva šestihránné šrouby jednotky odsávání prachu (46) tak, aby se jednotka pro odsávání prachu mohla pohybovat ze strany na stranu
4. Vyměňte přídavný řemen (47)
5. Napněte řemen a utáhněte šestihránné šrouby
6. Namontujte zpět spodní kryt

### Výměna hnacího řemene

1. Umístěte frézkou na zem nebo pracovní stůl tak, aby byla základna nářadí snadno přístupná
2. Odšroubujte a sejměte spodní kryt
3. Vyjměte přídavný řemen (viz „Výměna předávného řemene“)
4. Povolte, ale neodstraňujte dva šestihránné šrouby jednotky odsávání prachu (46) tak, aby se jednotka pro odsávání prachu mohla pohybovat ze strany na stranu
5. Demontujte hnací řemen (48)
6. Vyměňte hnací řemen
7. Napněte řemen a utáhněte šestihránné šrouby
8. Namontujte přídavný řemen a spodní kryt

## Promazávání

- Všechny pohyblivé díly v pravidelných intervalech jemně namažte vhodným postřikovým mazivem
- Ložiska v motoru a řezné hlavy jsou z výroby uzavřena a nevyžadují žádné další mazání
- Komponenty vyžadující pravidelné mazání:
  - o Knoflík pro nastavení hloubky řezu
  - o Posuvný držák dorazu
  - o Zajišťovací knoflík úhlu dorazu
  - o Zajišťovací knoflík posuvu dorazu
  - o Mechanismus nastavení ochranného krytu
- Odstraňte zbytky maziva z ostatních součástí, v případě potřeby použijte čisticí, pak naneste vrstvu lehkého víceúčelového maziva (není součástí balení)
- Pracovní stoly mohou být potaženy velmi tenkým povlakem mazacího vosku (není součástí balení) pro ochranu povrchu před korozi a pro usnadnění hladkého posuvu během provozu

CZ

## Uhlíky

- Časem se uhlíky uvnitř motoru mohou opotřebovat
- Nadměrné opotřebované uhlíky mohou způsobit ztrátu výkonu, poruchu nebo viditelné jiskření
- Máte-li podezření, že by se uhlíky mohly opotřebovat, nechte je vyměnit v autorizovaném servisním středisku Triton

## Kontakt

Pro technickou podporu nebo opravu kontaktujte linku pomoci (+44) 1935 382 222

Web: [tritontools.com/en-GB/Support](http://tritontools.com/en-GB/Support)

### Adresa:

Toolstream Ltd  
Boundary Way  
Lufton Trading Estate  
Yeovil, Somerset  
BA22 8HZ, Velká Británie

## Skladování

- Toto nářadí uchovávejte na bezpečném, suchém místě mimo dosah dětí

## Likvidace

Vždy dbejte místních zákonů, pokud potřebujete přístroj zlikvidovat, protože již nefunguje a není možné ho opravit.

- Nevyhazujte elektronářadí nebo jiný elektroodpad (WEEE) do domovního odpadu
- V případě dotazů kontaktujte příslušný úřad pro bližší informace o likvidaci elektrozařízení

## Řešení problémů

Problém	Možná příčina	Řešení
Když se spínač (6) pustí, nic se neděje	Není elektrina	Zkontrolujte napájení
	Vadný spínač	Vyměňte spínač v autorizovaném servisním středisku Triton
Motor se nespustí	Opotřebované uhlíky	Uhlíky je třeba vyměnit
Špatná povrchová úprava po hoblování	Zvolená hloubka řezu je příliš velká	Snižte hloubku řezu a pracujte v několika krocích
	Tupé nože (44)	Otočte nebo vyměňte nože (viz část „Výměna nožů“)
	Dřevo je vlhké	Nářadí okamžitě vypněte. Příp. umístěte správné nože (viz část „Výměna nožů“)
Válec s noži se neotáčí	Rozbitý hnací řemen (48)	Viz část „Výměna hnacího řemene“ - vyměňte řemen
Vibrace a abnormální hluk	Okamžitě zastavte nářadí	Znovu zkontrolujte, zda jsou všechny části přístupné pro uživatele bezpečné a správně namontované
		Obratťe se na autorizované servisní středisko Triton

07

## Záruka

Pro registraci záruky navštivte naše webové stránky [tritontools.com](http://tritontools.com)\* a zadejte informace o výrobku.

Vaše údaje budou uloženy (pokud tuto možnost nezakážete) a budou vám zasílány novinky.

Vaše údaje neposkytneme žádné třetí straně.

## Záznam o nákupu

Datum pořízení: \_\_\_ / \_\_\_ / \_\_\_

Model: TSPL152

Kupní doklad uschovejte jako potvrzení zakoupení výrobku

Pokud se během 3-letá ode dne nákupu objeví závada výrobku společnosti Triton Precision Power Tools, která byla způsobena vadou materiálu nebo vadným zpracováním, Triton opraví nebo vymění vadný díl zdarma.

Tato záruka se nevztahuje na výrobky, které budou používány pro komerční účely, a dále na poškození, které je způsobeno neodborným použitím nebo mechanickým poškozením výrobku.

\* Registrujte se během 30 dní od nákupu.

Změna podmínek vyhrazena.

Těmito podmínkami nejsou dotčena vaše zákonná práva.

CZ

# Preklad originálneho návodu

## Úvod

Ďakujeme za zakúpenie výrobku Triton. Tento manuál obsahuje informácie nutné k bezpečnému používaniu a správne mu fungovaniu tohto výrobku. Tento výrobok ponúka mnoho jedinečných funkcií. Je možné, že ste už s podobným výrobkom pracovali, napriek tomu si však prečítajte tento manuál, aby ste naplno pochopili všetky inštrukcie. Uistite sa, že každý, kto s výrobkom pracuje, si tento manuál prečítal a porozumel mu.

## Použitie symboly

Typový štítok na vašom náradí môže obsahovať symboly. Tie predstavujú dôležité informácie o výrobku alebo pokyny na jeho použitie.



Používajte chrániče sluchu  
Používajte ochranné okuliare  
Používajte respirátory  
Používajte ochranu hlavy



Používajte ochranné rukavice



Prečítajte si návod



Nepoužívajte v daždi alebo vo vlhkom prostredí!



Náradie vždy odpojte zo siete pri nastavovaní, výmene príslušenstva, čistení, údržbe a pokiaľ náradie nepoužívate.



**VAROVANIE:** Pohyblivé časti môžu spôsobiť úraz rozdrvením a rezné poranenia.



Nedotýkajte sa nožov skôr, než je náradie odpojené od napájania a nože sa úplne zastavia.



Trieda ochrany I (uzemnenie)



**Ochrana životného prostredia**  
Nevyhadzujte elektronáradie do domového odpadu. Zariadenie odovzdajte na recykláciu. V prípade otázok kontaktujte príslušný úrad alebo predajcu.



V súlade s príslušnou legislatívou a bezpečnostnými štandardmi.



Pozor!



Pozor na spätný ráz!



Výhradne na vnútorné použitie!



Vyžaduje sa alebo odporúča odsávanie prachu



**VAROVANIE**  
**NEBEZPEČENSTVO PRI ZDVÍHANÍ**  
Ak budete náradie dvíhať sami, môžete si spôsobiť zranenie. Pri zdvíhaní alebo presúvaní nepracujte sami.  
**VAROVANIE:** Tento výrobok je ťažký a odporúča sa, aby ho montovali 2 pracovníci.

## Tabuľka technických skratiek

V	volty
~, a.c.	striedavý prúd
A, mA	ampér, miliampér
n0	otáčky naprázdno
Nm	newtonmeter (krútiaci moment)
psi	tlak (libry na štvorcový palec)
°	stupne
Hz	hertz
W, kW	watt, kilowatt
/min or min <sup>-1</sup>	operácie za minútu
rpm	otáčky za minútu
dB(A)	hladina akustického tlaku v decibeloch (vážená)

## Technické informácie

Model:	TSPL152
Napätie	230 V~50/60 Hz
Výkon	1100 W
Otáčky naprázdno:	8000 min <sup>-1</sup>
Max. hĺbka hobfovania:	0-3,2 mm
Šírka hobfovania:	0-152,4 mm
Veľkosť stola:	771 x 260 x 70,7 mm
Rozsah uhla dorazu:	45-135°
Trieda ochrany:	
Krytie:	IP20 / IP54 spínač
Dĺžka privádzacieho kábla:	2 m
Rozmery (D x Š x V):	965 x 505 x 315 mm
Hmotnosť:	25,4 kg
Vzhľadom k nepretržitému vývoju výrobkov Triton sa technické údaje našich výrobkov môžu meniť bez ohľadovania.	
<b>Informácie o hluku a vibráciách</b>	
Akustický tlak L <sub>pa</sub>	94,3 dB(A)
Akustický výkon L <sub>wa</sub>	107,3 dB(A)
Tolerancia K	3 dB
Pokiaľ úroveň hluku podľa použitého elektronáradia prekročí 85 dB(A), je treba prijať ochranné protihlukové opatrenia.	

SK



**VAROVANIE:** Ak hladina hluku presiahne 85 dB(A), vždy noste chrániče sluchu a obmedzte dobu práce s elektronáradiami. Pokiaľ sa hladina hluku stane neprijemnou aj s chráničmi sluchu, ihneď prestaňte náradie používať. Skontrolujte, či máte chrániče sluchu správne pripavené, aby mohli poskytovať potrebné zníženie hladiny hluku, ktoré elektronáradie vydáva.

**VAROVANIE:** Vystavenie sa vibráciám elektronáradia môže spôsobiť stratu mrvania dotyku, necitlivosť rúk, mrvavenie a/alebo obmedzenú schopnosť uchopu. Dlhodobé vystavenie sa vibráciám môže tieto problémy zmeniť na chronický stav. Ak je treba, obmedzte čas, kedy ste vibráciám vystavení a používajte anti-vibračné rukavice. Elektronáradie nepoužívajte v prostredí s teplotou nižšou než je izbová teplota, pretože vibrácie môžu mať väčší efekt. Využite hodnoty uvedené v technických informáciách, aby ste určili vhodnú dobu práce a frekvenciu práce s elektronáradiami.

Úroveň hluku a vibrácií bola zameraná podľa meracích metód medzinárodných štandardov. Namerané hodnoty zodpovedajú bežnému používaniu elektronáradia v bežných pracovných podmienkach. Nevhodne udržiavané, nesprávne zložené alebo nesprávne používané náradie môže vytvárať vyššie hladiny hluku a vibrácií. [www.osha.europa.eu](http://www.osha.europa.eu) ponúka informácie o úrovni hluku a vibrácií v pracovnom prostredí; tieto informácie môžu byť užitočné pre hobby používateľov, ktorí používajú prístroj častejšie.

Pred použitím si pozorne prečítajte tento návod a všetky štítky, ktoré sú k náradu pripojené. Tieto pokyny uchovávajte spoločne s výrobkom pre budúce použitie. Zaisťte, aby všetky osoby, ktoré tento výrobok používajú, boli plne oboznámené s týmto návodom.

Aj v prípade, že je výrobok používaný predpísaným spôsobom, nemožno vylúčiť všetky zvyškové rizikové faktory. Používajte preto náradie opatrne. Ak si nie ste istí správnym a bezpečným spôsobom použitia tohto náradia, nepoužívajte ho.

## Bezpečnostné opatrenia

**UPOZORNENIE!** Keď používate elektronáradie, mali by ste vždy poslúchnuť bezpečnostná varovania, aby ste minimalizovali riziko požiaru, úraz elektrickým prúdom a/alebo vážne poranenie. Prečítajte si všetky bezpečnostná varovania a inštrukcie.

**UPOZORNENIE:** Tento prístroj nesmie byť používaný osobami (vrátane detí) s telesným alebo mentálnym postihnutím. Ďalej ho nesmú používať osoby, ktoré majú nedostatok skúseností a znalostí, pokiaľ na ne nedohliada osoba zodpovedná za bezpečnosť alebo pokiaľ im neboli odovzdané inštrukcie na obsluhuvariacieho zariadenia. Deti musia byť oboznámené s faktom, že sa s týmto prístrojom nesmú hrať.

**POZOR:** Elektronáradia a príslušenstvo používajte podľa tohto návodu; berte príležitosť na úvahy podmienky na pracovisku a prácu, ktorú vykonávate. Použitie elektronáradia pre prácu odlišné od tých, ku ktorým je elektronáradie určené, môže spôsobiť nebezpečné situácie.

Pod výrazom „elektronáradie“ používaným v bezpečnostných opatreniach sa rozumie zariadenie zapojené do elektrickej siete (sieťovým káblom) alebo zariadenie, ktoré využíva batériový pohon (bez sieťového kábla).

- 1 - **Udržujte pracovisko čisté a dobre osvetlené** - neporiadok alebo neosvetlené pracovné miesto môže viesť k úrazom
- 2 - **Zvážte, kde náradie použijete**
  - Nevystavujte náradie dažďu
  - Nepoužívajte náradie vo vlhkom prostredí
  - Pracovnú plochu majte dobre osvetlenú
  - Nepoužívajte elektronáradie v prostredí ohrozenom výbuchom, v ktorom sa nachádzajú horľavé kvapaliny alebo plyny
- 3 - **Chráňte sa pred úrazom elektrickým prúdom** - vyhňte sa telesnému kontaktu s uzemnenými povrchmi ako je potrubie, vykurovacie telesá, sporáky a chladničky
- 4 - **Ostatné osoby by sa mali nachádzať v dostatočnej vzdialenosti** - nenechajte prizerajúci osoby, najmä deti, dotýkať sa káblom a udržujte ich v dostatočnej vzdialenosti od pracovného miesta
- 5 - **Nepotrebné náradie upracte** - pokiaľ náradie nepoužívate, malo by byť skladované na suchom a uzamknutom mieste, mimo dosahu detí
- 6 - **Na náradie netlačte** - prácu zvládne lepšie a bezpečnejšie v rýchlosti, ktorá je odporúčaná
- 7 - **Používajte správne náradie** - nepoužívajte malé náradie na prácu, ktorú lepšie zvládne výkonnejšie náradie. Náradie nepoužívajte na prácu, pre ktorú nie je určené; napr. nepoužívajte okružnú pilu na rezanie konárov alebo polien

### 8 - Používajte vhodný odev

- Nenoste žiadny voľný odev alebo šperky, ktoré môžu byť zachytené pohyblivými sa dielmi
- Ak pracujete vonku, noste vhodnú bezpečnostnú obuv
- Noste pokrývku hlavy, ktorá schová dlhé vlasy

### 9 - Používajte ochranné pomôcky

- Používajte ochranné okuliare
- Používajte respirátor alebo masku proti prachu, ak pracujete v prašnom prostredí

**VAROVANIE:** nenosení ochranných pracovných pomôcok alebo vhodného oblečenia môže spôsobiť poranenie alebo zvýšiť pravdepodobnosť úrazu

### 10 - Pripojte odsávacie vybavenie

- ak je náradie vybavené pripojením odsávacieho systému alebo zberným vbeniu, uistite sa, že je správne pripojené a používané

### 11 - Dbajte na účel káblu

- nepoužívajte ho na vytiahnutie zástrčky zo zásuvky. Udržujte kábel ďaleko od tepla, oleja, ostrých hran alebo pohyblivých dielov stroja. Poškodené alebo spletené káble zvyšujú riziko zásahu elektrickým prúdom

### 12 - Bezpečná práca

- kedykoľvek je to možné, používajte svorky alebo zverák pre držanie materiálu. Je to bezpečnejšie, než materiál držať rukami

### 13 - Nenakláňajte sa príliš

- stojte v správnej polohe a vždy držte rovnováhu

### 14 - S náradím zaobchádzajte svedomito

- Rezné nástroje udržiavajte ostré a čisté - starostlivo ošetrované rezné nástroje s ostrými reznými hranami majú menšiu tendenciu k zablokovaniu a ľahšie sa vedú
- Dodržiavajte pokyny týkajúce sa mazania a výmeny príslušenstva
- Pravidelne kontrolujte privodný kábel, a ak je poškodený, nechajte ho opraviť v autorizovanom servisnom centre
- Predživacie káble pravidelne kontrolujte, a ak sú poškodené, vymeňte ich
- Rukoväte udrzte suché, čisté a bez stôp oleja alebo masťoty

**VAROVANIE:** Veľa úrazov je spôsobené náradím, s ktorým nie je svedomito zaobchádzané

### 15 - Náradie odpájajte zo siete

- pokiaľ náradie nepoužívate, pri úpravách alebo výmene príslušenstva ako sú nože, bity a kotúče, náradie vždy vypnite zo siete

**VAROVANIE:** Použitie príslušenstva, ktoré nie je odporúčané výrobcom, môže spôsobiť riziko poranenia osôb

### 16 - Odstráňte nastavovacie kľúče

- vytvorte si zvyk, že pred spustením náradia vždy skontrolujete, že sú všetky nastavovacie kľúče a iné náradie z náradia odstránené

### 17 - Zabráňte neúmyselnému spusteniu

- uistite sa, že spínač je v polohe vypnutu, keď náradie zapínate do siete alebo vkladáte batérie, keď náradie zdvíhate alebo ho odnášate

**VAROVANIE:** Nezamýšľané spustenie náradia môže spôsobiť vážne poranenie

### 18 - Používajte predživacie káble určené na použitie vonku

- pokiaľ náradie používate v exteriéri, používajte len predživacie káble určené a označené pre vonkajšie použitie. Použitie kábla na vonkajšie použitie znižuje riziko úrazu elektrickým prúdom

### 19 - Buďte pozorní

- Dávajte pozor na to, čo robíte, a prístupujte k práci s elektrickým rozumne
- Nepoužívajte žiadne ručné elektrické náradie, ak ste unavení alebo pod vplyvom drog, alkoholu alebo liekov

**VAROVANIE:** Moment nepozornosti pri používaní náradia môže viesť k vážnym poraneniám

### 20 - Kontrolujte poškodené diely

- Pred použitím náradia by ste ho mali dôkladne prezrieť, aby ste sa uistili, že náradie funguje správne a zvládne zamýšľanú úlohu
- Skontrolujte vyrovnanie pohyblivých častí, zachytávajúce pohyblivých častí, poškodenie jednotlivých dielov, upevnenie a všetky ďalšie podmienky, ktoré môžu ovplyvniť prevádzku náradia
- Ochranný kryt alebo iné časti, ktoré sú poškodené, by mali byť riadne opravené alebo vymenené v autorizovanom servisnom stredisku, pokiaľ nie je uvedené inak v tomto návode na obsluhu
- Chybné spínače nechajte vymeniť v autorizovanom servisnom stredisku

**VAROVANIE:** Nepoužívajte náradie, ak sa spínač náradia nevyplne a nezapne. Spínač musí byť opravený, než náradie budete používať

### 21 - Nechajte vaše elektronáradia opraviť iba certifikovaným odborným personálom

- tým bude zabezpečené, že bezpečnosť náradia zostane zachovaná. Opravy by mal vykonávať iba odborník, inak môže dôjsť k ohrozeniu pracovníka

**VAROVANIE:** Ak sa náradie opravuje, používajte iba originálne náhradné diely

**VAROVANIE:** Ak je privodný kábel poškodený, musí byť vymenený výrobcom alebo autorizovaným servisným strediskom

### 22 - Pripojovacia zástrčka elektronáradia musí zodpovedať zásuvke

- zástrčka nesmie byť žiadnym spôsobom upravovaná. Spoločne s elektronáradiami s ochranným uzemnením nepoužívajte žiadne adaptéry. Neupravené zástrčky a vhodné zásuvky znižujú pravdepodobnosť úrazu elektrickým prúdom

SK

23 - Ak náradie používate v exteriéri, používajte prúdový chránič (RCD) - použitie prúdového chrániča znižuje riziko úrazu elektrickým prúdom

**Poznámka:** Termín "prúdový chránič (RCD)" môže byť nahradený termínom "prúdová poisťka (GFCI) alebo" vypínač zemných unikajúcich prúdov (ELCB) "

**VAROVANIE:** Pre použitie v Austrálii a na Novom Zélande odporúčame, aby bol tento výrobok VZDY dodávaný spoločne s prúdovým chráničom so zvyškovým prúdom 30mA alebo menej.

**VAROVANIE:** Pred pripojením náradia k napájaniu (sieťová zásuvka, priemyselná zásuvka atď.) sa uistite, že napájacie napätie je rovnaké, ako je uvedené na typovom štítku náradia. Napájací zdroj s vyšším napätím, ako je uvedené na náradie, môže viesť k vážnemu poraneniu užívateľa a poškodenie náradia. Ak máte pochybnosti, neprípájajte náradie. Použite napájacieho zdroja s napätím nižším ako je uvedené na štítku, poškodzuje motor.

Polarizované zástrčky (iba pre Severnú Ameriku). Pre zníženie rizika úrazu elektrickým prúdom má toto zariadenie polarizované zástrčky (jeden kolík je širší ako druhý). Táto zástrčka pasuje do polarizovanej zásuvky iba jedným spôsobom. Ak zástrčka do zásuvky nepasuje, otočte zástrčku. Ak to stále nepasuje, obráťte sa na kvalifikovaného elektrikára, aby na inštaloval správnu zásuvku. V žiadnom prípade zástrčku nemeňte.

## Bezpečnostné opatrenia pre rezné náradie

**VAROVANIE:** Pred pripojením náradia k napájaniu (sieťová zásuvka, priemyselná zásuvka atď.) sa uistite, že napájacie napätie je rovnaké, ako je uvedené na typovom štítku náradia. Napájací zdroj s vyšším napätím, ako je uvedené na náradie, môže viesť k vážnemu poraneniu užívateľa a poškodenie náradia. Ak máte pochybnosti, neprípájajte náradie. Použite napájacieho zdroja s napätím nižším ako je uvedené na štítku, poškodzuje motor.

### Používajte správne náradie pre rezanie

- Uistite sa, že náradie je vhodné pre zamýšľanú prácu. Nepredpokladajte, že náradie je vhodné, kým si pred použitím neprečítate návod.

### Chráňte si zrak

- Keď používate rezné nástroje, noste vždy vhodné ochranné okuliare
- Okuliare nie sú navrhnuté, aby poskytovali ochranu očí pri použití tohto náradia; bežná skla nie sú nárazu-odolná a môžu sa roztriešť

### Chráňte si sluch

- Vždy noste vhodné chrániče sluchu, ak hluk prevyší 85 dB

### Chráňte si dýchacie cesty

- Uistite sa, že vy a ostatní okolo vás nosia vhodné respirátory

### Chráňte svoje ruky

- Neprikláďte ruky k kotúčom či iným rezným nástrojom. Používajte vhodné pomôcky pre posúvanie materiálu, ak pracujete s kratšími kusmi

### Uvedomte sa osoby okolo seba

- Je zodpovednosťou toho, kto s náradie pracuje, aby osoby, ktoré stoja v okolí náradie, neboli vystavené nebezpečnému hluku a prachu a nosili vhodné ochranné pomôcky

### Skryté predmety

- Materiál skontrolujte pred rezaním - odstráňte všetky klince a iné predmety
- Nepokúšajte sa prerezať materiály, ktoré obsahujú skryté predmety, ak si nie ste istí, že rezné príslušenstvo je pre to vhodné
- Steny môžu skrývať vedenia a potrubia, automobilové diely karosérie v sebe môžu skrývať palivové vedenia a vysoká tráva môže skrývať kamene a sklo. Pracovnú plochu vždy dôkladne skontrolujte, než začnete pracovať

### Dajte si pozor na odletujúci odpad

- V niektorých situáciách môže odpad odletovať vysokou rýchlosťou od náradia. Je zodpovednosťou osoby obsluhujúce náradie, že všetci v okolí sú pred odletujúcim odpadom chránení

### Upevnenie rezných nástrojom

- Uistite sa, že rezné nástroje sú správne a bezpečne upevnené a skontrolujte, že všetky kľúče sú z náradia pred použitím odstránené
- Používajte iba rezné nástroje určené pre toto náradie
- Nepokúšajte sa rezné nástroje upravovať
- Uistite sa, že rezny nástroj je ostrý, v dobrom stave a správne uchytýny
- Nepokúšajte sa ostríť rezné nástroje, ktoré nie sú určené na opakované ostrenie - také nástroje môžu mať špeciálne tvrdené ostrie, ktoré je vyrobené z tvrdých zliatin obsahujúcich napr. volfrám
- Používajte rezné nástroje, ktoré boli vyvinuté a sú určené pre toto náradie
- Ak pride ostrie do kontaktu s materiálom, pre ktoré nie je určené, okamžite ostrie vymeňte

### Smer podávanie materiálu

- Materiál vždy podávajte proti smeru pohybu kotúča

### Dávajte pozor na zahrievanie náradie i materiálu

- Náradie i materiál sa môžu počas práce zahriať. Nástroje nemeňte, kým úplne neochladia

### Kontrolujte prach/spony

- Nedovoľte, aby sa prach alebo spony napiekli. Prach z rezania je horľavý a niektoré kovové spony môžu spôsobiť výbuch
- Veľmi opatrni buďte, ak režete drevo i kov. Iskry vznikajúce pri rezaní kovov môžu ľahko spôsobiť vzplanutie drevených pilín
- Kdekoľvek je to možné, použite odsávací systém, aby ste pracovali v bezpečnejšom pracovnom prostredí

## Bezpečnosť stolného hoblika

**VAROVANIE:** Nikdy nepoužívajte náradie bez príslušného ochranného krytu alebo správne nastaveného krytu.

**VAROVANIE:** Akákoľvek časť rezného bloku, ktorá nie je používaná pre hoblňovanie, musí byť chránená.

**VAROVANIE:** Pri hoblňovaní úzkeho materiálu môžu byť pre zaistenie bezpečnej práce nevyhnutné ďalšie opatrenia, ako je použitie horizontálnych priliečkových nástrojov.

**VAROVANIE:** Hobľovacie nástroje by nemali byť používané na rezanie drážky, vybranie, čapov alebo tvarov.

- **Používajte vhodnú ochranu dýchacích orgánov:** Použitie tohto náradia môže vytvárať prach obsahujúci chemikálie, o ktorých je známe, že spôsobujú rakovinu, vrodené chyby alebo iné reprodukčné poškodenia. Niektoré drevo obsahuje konzervačné látky, ako je mednatý arzenik chrómu (CCA), ktorý môže byť toxický. Pri brúsení, vrtaní alebo rezaní týchto materiálov je potrebné dbať na zvýšenú opatnosť, aby nedošlo k vdýchnutiu a minimalizovať kontakt s pokožkou.

- Používajte iba ostré nože. Manipulujte s ostrím veľmi opatrne rukavicami, ktoré sú odolné proti porozaniu.

**VAROVANIE:** Nepoužívajte tupé nože, pretože to zvyšuje nebezpečenstvo spätného rázu.

- **Zaistite, aby boli z pracovného priestoru odstránené všetky tkaniny, šnúry, handry a podobné predmety.** Ich odstránením zabránite zamotaniu do mechanizmu hoblíka

- **Pred kontaktom s materiálom a začatím rezania nechajte náradie dosiahnuť plné otáčky**

- **VZDY náradie VYPNITE a nechajte nože úplne zastaviť, než budete meniť nastavenie, čistenie alebo údržbu**

- **Vymeňte súčasne všetky nože, inak vzniknutá nerovnováha spôsobí vibrácie a skráti životnosť hoblíka a nožov**

- **Nepokúšajte sa vykonávať rezné práce, ktoré nie sú odporúčané výrobcom.** Zastavené rezy, výklenky, čapy, tvary alebo hoblňovanie silne ohybaného dreva s týmito náradím nie je povolené

- **Nepoužívajte hoblík, pokiaľ nie je upevnený na bezpečnej pracovnej ploche.** Bez dostatočného upevnenia sa hoblík môže počas prevádzky prudko pohnúť, čo môže spôsobiť vážne zranenie obsluhy

- **Počas hoblňovania vždy držte pomôcku pre posun materiálu vedľa stola pre vstup materiálu.** Pri hoblňovaní krátkeho materiálu by mala byť použitá pomôcka pre posun materiálu. Ak je materiál v tesnej blízkosti noža a ak je materiál menší ako 75 mm, použite pomôcku pre posun

- **Nepokúšajte sa hoblňovať nevhodne ohnuté materiály v prípade nedostatočného kontaktu so stolom pre vstup materiálu**

- **Pri preprave frézy sa uistite, že sú používané prepravné rukoväti (bez ovládacej rukoväte) a že všetky zaistovacie mechanizmy a kryty sú bezpečne na svojom mieste**

## Vyvarovanie sa spätnému rázu

**Poznámka:** Spätný ráz nastane, keď sa kotúč/nož rýchlo zastaví, v dôsledku toho, že je zovretý alebo nevyrovnaný, a materiál sa pohybuje späť k obsluhu. Tiež môže dôjsť k tomu, že dôjde k viahnutiu rúk do kotúča, čím môže dôjsť k závažnému poraneniu.

**VAROVANIE:** Spätný ráz je dôsledkom nesprávneho použitia náradia a/alebo nesprávnych prevádzkových postupov alebo podmienok, avšak ak sa vykonajú bezpečnostné opatrenia, môže obsluha ovládať silu spätného rázu alebo sa im vyhnúť nasledujúcim:

- a) **NIKDY** sa nepokúšajte rezať s tupým alebo zakriveným kotúčom. Vždy sa uistite, že kotúč je vhodný pre materiál, ktorý chcete rezať.
- b) **VZDY** sa uistite, že pozdĺžny doraz je umiestnený vodorovne s kotúčom. Pokiaľ bude pozdĺžny doraz smerovať ku kotúčom, môže dôjsť ku kontaktu materiálu so zadnou stranou kotúča, čo môže materiál nekontrolovane odhodíť.
- c) Buďte opatrní, keď režete veľké materiály. Uistite sa, že veľký materiál je dobre podopretý ak na vstupe, tak na výstupe materiálu.

- d) NEREŽTE oblé materiály alebo materiál, ktorý nemôže na stole ležať rovno. Vyhnite sa rezanie skrúteného alebo dreva so sukú.
- e) **NEREŽTE vlhké drevo - pri rezaní vzniká väčšie trenie.** Vlhké triesky sa môžu na kotúči zachytávať a tým zvyšujú pravdepodobnosť spätného rázu.
- f) VŽDY pilu držte pevne oboma rukami a paže dajte do takej polohy, v ktorej môžete zachytiť silu spätného rázu.
- g) **Držte sa vždy stranou pilového kotúča,** nikdy nedávajte pilový kotúč do jednej priamky s vaším telom.
- h) **Necúvajte z rezu.** Ak potrebuje rez prerušiť pred dokončením, vypnite pilu, pokojte, kým sa kotúč úplne nezastaví a potom pilu z rezu vytiahnete.

**VŽDY používajte pomôcky pre posun materiálu tam, kde vediete materiál cez nož.** Ak je to možné, pridrižujte materiál pomocou prítačných hrebeňov

## Popis dielov

1. Stôl pre výstup materiálu
2. Valec s nožmi
3. Stôl pre vstup materiálu
4. Otvory pre pripevnenie krytu
5. Kryt remeňa
6. Spínač
7. Gombík pre nastavenie hĺbky rezu
8. Otvory pre upevnenie k stolu
9. Prívodný kábel
10. Držiak pomôcky pre posun materiálu
11. Držiak konzoly krytu
12. Gumová noha
13. Port pre odsávanie prachu
14. Pomôcka pre posun materiálu
15. Doraz
16. Konzola uchytenia dorazu
17. Zaisťovacia doska dorazu
18. Posuvný držiak dorazu
19. Kryt valca s nožmi
20. Zaisťovacia rukoväť uhla dorazu
21. Zaisťovacia rukoväť posuvu dorazu
22. Bloky pre posun materiálu
23. 6 mm šesťhranný kľúč
24. 5 mm šesťhranný kľúč
25. 4 mm šesťhranný kľúč
26. Rukoväte
27. Rameno krytu
28. 8 mm pružná podložka
29. 8 mm plochá podložka
30. 10 mm vymedzovacia podložka
31. 6 mm pružná podložka
32. M6 x 10 mm matica
33. M8 x 30 mm šesťhranná skrutka
34. M8 x 20 mm šesťhranná skrutka
35. 13 x 20 mm skrutka
36. M6 x 25 mm šesťhranná skrutka
37. Vonkajšia dorazová skrutku
38. Vnútorá dorazová skrutku
39. Posuvný dorazový blok
40. Klzná ochranná doska
41. Skrutka noža
42. Zvierka noža
43. Nastavovacia skrutka pre nastavenie polohy noža
44. Nôž
45. Šesťhranné skrutky motorovej jednotky
46. Šesťhranné skrutky jednotky odsávania prachu
47. Pridavný remeň
48. Hnací remeň

## Odporúčané použitie

Elektrická 152 mm porovnávacia a hrúbkovacia fréza pre upevnenie na stôl s nastaviteľným dorazom pre hobľovanie materiálu do šírky 152 mm. Len pre ľahké hobľovanie.

## Vybalenie vášho náradia

- Náradie opatrne vybaľte a skontrolujte. Zoznámte sa so všetkými jeho vlastnosťami a funkciami
- Uistite sa, že v balení boli všetky diely a že sú v poriadku. Pokiaľ bude nejaký diel chýbať alebo bude poškodený, nechajte si tieto diely vymeniť predtým, než s náradím začnete pracovať

## Pred použitím

**VAROVANIE:** Náradie VŽDY odpojte zo siete, pokiaľ bude pripieňovať/ odstraňovať prslušenstvo alebo na ňom robíte úpravy nastavenia.

**VAROVANIE:** VŽDY noste vhodné rukavice odolné proti prerazaniu, keď pracujete s týmto náradím.

## Dôležité pokyny pre bezpečné používanie tohto náradia

- Pri nastavovaní alebo výmene akýchkoľvek dielov odpojte náradie od zdroja napájania
- Zaisťte, aby bol spínač v polohe "VYPNUTO" pred pripojením nástroja k elektrickej sieti
- Udržujte končatiny v bezpečnej vzdialenosti od všetkých pohyblivých častí
- Pri použití tohto náradia používajte ochranu očí a tvárovú masku
- Uistite sa, že sa všetky pohyblivé časti voľne pohybujú a nič im v pohybe nezavadzia
- Nože udrzte ostré, zarovnané a riadne upevnené k reznej hlave
- Nikdy náradie nezapínajte, keď je materiál v kontakte s nožmi
- Kedykoľvek sa porovnávacia a hrúbkovacia fréza nepoužíva, vypnite ju a vypnite z napájania
- Udržujte porovnávacia a hrúbkovacia fréza v dobrom stave. Dodržujte pokyny pre údržbu (pozri "Údržba")
- Nikdy nepoužívajte porovnávacia a hrúbkovacia fréza k čiastočnému rezu - frézu nechajte vykonať rez celým materiálom
- Nepoužívajte porovnávacia a hrúbkovacia fréza na rezanie vybraní, čapov alebo tvarov
- Berte do úvahy smer otáčania nožov, čo je uvedené na náradí

## Upevnenie na pracovný stôl

- Pomocou otvorov pre upevnenie k stolu upevnite frézu na pevný rovný pracovný povrch pomocou skrutiek, šesťhranných matic a poistných podložiek (nie sú súčasťou balenia).

## Upevnenie dorazu

### Upevnenie konzoly uchytenia dorazu

1. Vyrovnajte konzolu uchytenia dorazu (16) s držiakom konzoly krytu (11) a zaisťte ju pomocou šesťhranných skrutiek 2 x M8 x 20 mm (34) a 6 mm šesťhranného kľúča (23) (obr. I)
2. Vložte zaisťovaciu dosku dorazu (17) do konzoly uchytenia dorazu. Umiestnite ju tak, aby dva kotlíky smerovali k spodnej hrane konzoly uchytenia dorazu
3. Uzamknite zaisťovaciu dosku pomocou zaisťovacej rukoväť posuvu dorazu (21) a 10 mm vymedzovacej podložky (30). (obr. II)

### Montáž dorazu a posuvného držiaku

1. Doraz (15) pripevnite k posuvnému držiaku dorazu (18) pomocou šesťhranných skrutiek M6 x 25 mm (36), 6 mm pružných podložiek (31) a 5 mm šesťhranného kľúča (24) (obr. III)
2. Nasuňte doraz a posuvný držiak na výčnelky na konzole uchytenia dorazu a na zaisťovaciu dosku dorazu (obr. IV).
3. Nasuňte zaisťovaciu rukoväť uhla dorazu (20) cez 10 mm vymedzovacia podložku (30), potom nasuňte zostavu dorazu a nakoniec utiahnite v smere hodinových ručičiek (obr. V).

**Poznámka:** Ako zaisťovacia rukoväť uhla dorazu (20), tak aj zaisťovacia rukoväť posuvu dorazu (21) majú nezávislé nastavenie pružiny, čo znamená, že rukoväť možno otáčať nezávisle na tyči. To sa vykonáva ťahom za rukoväť, otočením a uvoľnením. Táto funkcia môže byť použitá, keď rukoväť nemôžu byť otočené kvôli tomu, že časť zostavy si zavádza.

## Pripevnenie krytu valca s nožmi

1. Pripojte kryt valca s nožmi (19) k ramenu krytu (27) pomocou dvoch matic M6 x 10 mm (32) a dvoch 10 mm kľúčov (nie sú súčasťou balenia) (obr. VI)
2. Pripevnite zostavu krytu k fréze pomocou montážnych otvorov (4) a dvoch skrutiek 13 x 20 mm (35), 2 x 8 mm pružných podložiek (28) a 13 mm kľúča (nie je súčasťou balenia) (obr. VII)

## Pripevnenie odnosných rukovätí

1. Pripevnite rukoväť (26) pomocou šesťhranných skrutiek M8 x 30 mm (33), 8 mm pružných podložiek (28), 8 mm plochých podložiek (29) a 6 mm šesťhranného kľúča (23). (obr. VIII)

## Odsávanie prachu

- Pre bezpečné pracovné prostredie je nevyhnutné vhodné odsávanie prachu; jemné vlákna z hobľovania môžu byť zdraviu škodlivá. Pri práci s týmto náradím vždy používajte masku proti prachu.
- Externé odsávanie prachu môže byť pripojené k fréze cez port pre odsávanie prachu (13)

SK

## Kalibrácia stola

1. Umiestnite vodováhu (nie je súčasťou balenia) rovno na stôl pre výstup materiálu (1) cez valec (2) (obrázok A)
2. Otočením gombíka pre nastavenie hĺbky rezu (7) v smere hodinových ručičiek zdvihnite stôl pre vstup materiálu (3) (zníženie hĺbky rezu), alebo proti smeru hodinových ručičiek pre zníženie stola (zvýšenie hĺbky rezu). Vyrovnanie stola pre vstup materiálu - odčítanie 0 mm

## Umiestnenie dorazu

**VAROVANIE:** VŽDY zabezpečte, aby kľzná ochranná doska (40) zakrývala valec (2) vzadu za dorazom (15), keď počas prevádzky vyčnieva doraz cez valec.

1. Uhol dorazu (15) môže byť nastavený tak, aby vyhovoval rôznym tvarom materiálu
2. Doraz je možné nastaviť na uhol medzi 45° smerom dovnútra a 45° smerom von
3. K dispozícii sú 3 polohy so zámkom, ktoré používajú dorazy 45° smerom dovnútra, 45° smerom von a 90°
4. Pre presné meranie použite uholník, aby ste skontrolovali požadovaný uhol dorazu

### Nastavenie dorazu na 90°

1. Umiestnite zostavu dorazu na frézu a utiahnite zaisťovaciu rukoväť posuvu dorazu
2. Uvoľnite zaisťovaciu rukoväť uhla dorazu (20)
3. Posuňte blok posuvného dorazu do polohy zdvihnutím zaisťovacieho gombíka a posunutím bloku smerom k dorazu (obr. IX)
4. Umiestnite doraz tak, aby bol dorazový blok v kontakte s magnetom na zadnej strane dorazu
5. Posuňte posuvnú ochrannú dosku cez odkrytý valec na zadnú stranu dorazu
6. Akonáhle je v správnej polohe, utiahnite zaisťovaciu rukoväť uhla dorazu

### Nastavenie dorazu smerom dovnútra 45°

1. Umiestnite zostavu dorazu na frézu a utiahnite zaisťovaciu rukoväť posuvu dorazu
2. Uvoľnite zaisťovaciu rukoväť uhla dorazu (20)
3. Odstráňte blok posuvného dorazu, aby ste predišli tomu, že doraz bude zavádzať
4. Nakloňte hornú časť dorazu dovnútra, až kým sa nedostane do kontaktu s vnútornými dorazovými skrutkami (38) (obr. X)
5. Posuňte posuvnú ochrannú dosku cez odkrytý valec na zadnú stranu dorazu
6. Uťahujte zaisťovaciu rukoväť uhla dorazu, aby ste zaistili polohu dorazu

### Nastavenie dorazu smerom von 45°

1. Umiestnite zostavu dorazu na frézu a utiahnite zaisťovaciu rukoväť posuvu dorazu
2. Uvoľnite zaisťovaciu rukoväť uhla dorazu (20)
3. Odstráňte blok posuvného dorazu, aby ste predišli tomu, že doraz bude zavádzať
4. Nakloňte hornú časť dorazu dovnútra, až kým sa nedostane do kontaktu s vonkajšími dorazovými skrutkami (37) (obr. XI)
5. Posuňte posuvnú ochrannú dosku cez odkrytý valec na zadnú stranu dorazu
6. Uťahujte zaisťovaciu rukoväť uhla dorazu, aby ste zaistili polohu dorazu

## Nastavenie zarovnanie nožov

**VAROVANIE:** Nikdy sa nedotýkajte ostrie noža - je extrémne ostré.

**Poznámka:** Nože boli nastavené z výroby a pred prvým použitím by nemali byť vyžadované žiadne úpravy. Počas prepravy a manipulácie sa však môže stať, že nože nebudú vyrovnané, a je potrebné ich pred použitím vždy skontrolovať pre presné rezanie.

### Kontrola nožov

1. Umiestnite pravítko na stôl pre výstup materiálu tak, aby siahalo aj na valec
2. Odstráňte skrutky krytu remeňa a kryt remeňa (5) pomocou 4 mm šesťhranného kľúča (25) (obr. XII)
3. Otáčajte valcom pomocou odkrytého remeňa (obr. XIII)
4. Ako valcom otáčate, nôž (44) by sa mal dotýkať pravítka
5. Ak sa nôž nedotkne pravítka alebo pravítko nadvíhne, je potrebné polohu noža nastaviť
6. Skontrolujte výšku noža na oboch koncoch, aby ste zistili, či je správne uchytенý v celej dĺžke

### Vyrovnanie nožov

1. Otáčajte valcom s nožmi tak, aby sa odkryli štyri skrutky noža (41)
2. Pomocou štvorhranného kľúča (25) uvoľnite všetky štyri skrutky (25) (obr. XIV)
3. Otáčajte valcom tak, aby sa odkryli dva nastavovacie skrutky pre nastavenie polohy noža (43) (obr. XV)
4. Pravítko umiestnite na valec na stole pre výstup materiálu - otočte nastavovaciu skrutkou pre nastavenie polohy noža, až sa nôž pri otáčaní valca dotkne pravítka (obr. XVIII)

5. Opakujte to isté s druhým nastavovacou skrutkou, aby ste sa uistili, že nôž je vo vodorovnej polohe
6. Akonáhle je nôž zarovnaný, utiahnite štyri skrutky a opakujte proces zarovnania na druhom noži

## Preprava

- Pri preprave alebo skladovaní frézy sa uistite, že je kryt noža umiestnený nad hlavou rezného valca a všetky zámkové polohy sú zaistené
- Pre zdvihanie a prepravu frézy používajte iba rukoväte (26)
- Ak je fréza namontovaná na stôl alebo na podperu, uistite sa, že sú upevňovacie prvky odstránené a s frézkou je možné hýbať
- Ak je fréza pripojená k prenosnej doske, uistite sa, že doska je odpojená od pracovného stola alebo podpory, aby sa frézkou mohlo voľne pohybovať.
- Pri presúvaní alebo preprave frézy ju vždy držte vo zvislej polohe

## Pokyny pre použitie

**VAROVANIE:** Pri práci s týmto náradím používajte vždy ochranné okuliare, adekvátnu ochranu dýchacích orgánov a sluchu a vhodné rukavice.

**VAROVANIE:** Pred pripojením alebo výmenou akéhokoľvek príslušenstva alebo vykonávaním akýchkoľvek úprav sa uistite, že je náradie odpojené od siete.

**DÔLEŽITÉ:** Pred každým použitím frézu vždy skontrolujte. Pred pripojením frézy k elektrickej sieti skontrolujte ochranné kryty a správne fungovanie bezpečnostných funkcií náradia.

**DÔLEŽITÉ:** Zaisťte, aby mala obsluha zodpovedajúce školenie v prevádzke, nastavení a údržbe frézy pred pripojením frézy k elektrickej sieti a prácu na frézke.

**VAROVANIE:** VŽDY zabezpečte, aby bolo náradie pred nastavovaním alebo výmenou dielov náradia odpojené od siete. Dodržujte smer otáčania ostrie a porovnajte ho so správnym smerom otáčania náradia

### Nastavenie hĺbky rezu

**VAROVANIE:** Predtým, než sa pokúsíte nastaviť hĺbku rezu, vždy sa uistite, že je náradie vypnuté a odpojené od siete. NIKDY neupravujte hĺbku rezu, keď je náradie v chode.

**DÔLEŽITÉ:** Rezný rozsah tejto frézy je uvedený v špecifikácii a musia by byť dodržiavaný.

1. Pre nastavenie hĺbky rezu otáčajte gombíkom pre nastavenie hĺbky rezu (7) proti smeru hodinových ručičiek pre zvýšenie hĺbky rezu a v smere hodinových ručičiek pre zníženie hĺbky rezu (obr. XVI)
2. Každá plná otáčka gombíka pre nastavenie hĺbky rezu zvýši alebo zníži hĺbku rezu o 0,75 mm
3. Pre presné meranie vykonajte skúšobný rez na kuse dreva a odmerajte výsledok

### Zapnutie a vypnutie

Uistite sa, že prírodný kábel (9) je zapojený do sieťového zdroja pred zapnutím náradia.

- Spínač (6) sa nachádza na prednej strane frézy
- Ak chcete frézu zapnúť, stlačte zelené tlačidlo "I"
- Ak chcete frézu vypnúť, stlačte červené tlačidlo "O"

### Použitie frézy

**VAROVANIE:** Pri použití tohto náradia musí byť pracovník, ktorý frézu obsluhuje, vždy na konci frézy pri stole pre vstup materiálu (3) a nesmie sa nikdy dotýkať valca s nožmi kedykoľvek počas prevádzky náradia.

**VAROVANIE:** Ruky a prsty udržiavajte vo vzdialenosti najmenej 150 mm od valca (2). Pri podávaní materiálu v tesnej blízkosti valca s nožmi používajte vždy pomôcku pre posun materiálu (14) alebo bloky pre posun materiálu (22).

**VAROVANIE:** Ak sa valec s nožmi zastaví počas hľadovania z akéhokoľvek dôvodu, okamžite vypnite napájanie. Nevynúšajte opätovný rozbeh náradia pomocou vykonávania rezu a nepokúšajte sa vykonávať čiastočné rezy na materiáli.

**VAROVANIE:** Pomôcku pre posun materiálu (14) vždy uložte do držiaka (10), aby bola ľahko prístupná pri práci s frézkou.

**VAROVANIE:** Táto fréza je určená len pre použitie so suchým prírodným drevom. Toto náradie nikdy nepoužívajte na kovy, plasty, laminované materiály, preglejky, MDF dosky ani iné syntetické výrobky. Nepokúšajte sa hľbovať materiál s nevhodným ohnutím v prípade nedostatočného kontaktu so stolom pre vstup materiálu

**VAROVANIE:** VŽDY zabezpečte, aby kľzná ochranná doska (40) zakrývala valec (2) vzadu za dorazom (15), keď počas prevádzky vyčnieva doraz cez valec.

**DÔLEŽITÉ:** Pred začatím práce s týmto náradím vždy berte do úvahy typ dreva a stav materiálu. Plynké rezy vykonávajte len na tvrdších materiáloch alebo materiáloch s drsnejšími povrchmi.

## Hobľovanie povrchu

Vid' obrázok B.

- Úprava povrchu sa vykonáva preto, aby sa vytvoril plochý povrch na materiálu ako príprava pre ďalšie hobľovanie
1. Nastavte výšku stola pre vstup materiálu na požadovanú hĺbku rezu
- DÔLEŽITÉ:** Pri hobľovaní povrchu vykonávajte iba plytké rezy, aby ste zabránili spätnému rázu.
2. Nastavte doraz na 90° (pozri "Umiestnenie dorazu")
  3. Spustite fréžku
  4. Materiál pevne položte proti stolu a dorazu
5. Celý materiál posúvajte cez fréžku a pritom udržiavajte pevný tlak proti dorazu a stolom počas celého rezu
6. V prípade potreby opakujte, kým nedosiahnete požadovanej povrchovej úpravy

## Frézovanie hrán

Vid' obrázok C.

- Frézovanie hrán sa vykonáva preto, aby sa vytvoril plochý povrch pozdĺž strany materiálu. Je to nevyhnutné pri spájaní materiálu do praveého uhla alebo pri príprave materiálu pre dokončovacie a stolárske práce
1. Nastavte výšku stola pre vstup materiálu na požadovanú hĺbku rezu
- DÔLEŽITÉ:** Pri frézovaní hrán vykonávajte iba plytké rezy, aby ste zabránili spätnému rázu.
2. Nastavte doraz na 90° (pozri "Umiestnenie dorazu")
  3. Spustite fréžku
  4. Materiál pevne položte proti stolu a dorazu
5. Celý materiál posúvajte cez fréžku a pritom udržiavajte pevný tlak proti dorazu a stolom počas celého rezu
6. V prípade potreby opakujte, kým nedosiahnete požadovanej povrchovej úpravy

## Skosené frézovanie

Vid' obrázok D.

- Skosené rezy sú šikmé rezy a môžu byť vytvorené umiestnením dorazu v požadovanom uhle a posúvaním materiálu pozdĺž dorazu. Tento proces zvyčajne vyžaduje niekoľko rezov, aby sa dosiahlo požadované povrchovej úpravy
1. Nastavte výšku stola pre vstup materiálu na požadovanú hĺbku rezu
- DÔLEŽITÉ:** Pri rezaní zošikmených rezov vykonávajte iba plytké rezy, aby ste zabránili spätnému rázu.
2. Nastavte doraz na požadovaný uhol rezu (pozri "Umiestnenie dorazu")
  3. Umiestnite materiál proti konkávne strane stola pre vstup materiálu a dorazu smerom nadol
  4. Spustite fréžku
  5. Udržiavte pevný tlak proti dorazu a stolom počas celého rezu pomocou prvého bloku pre posun materiálu a celý materiál posúvajte cez fréžku pomocou druhého bloku pre posun materiálu
  6. V prípade potreby opakujte, kým nedosiahnete požadovanej povrchovej úpravy

## Príslušenstvo

- Rad príslušenstva a spotrebného materiálu, vrátane tvárových masiek, vysávačov prachu a rukavíc odolných proti porezaniu, je k dispozícii u vášho predajcu Triton
- Náhradné diely je možné zakúpiť online na [www.toolsparesonline.com](http://www.toolsparesonline.com)

## Údržba

**VAROVANIE:** Pred pripojením alebo výmenou akéhokoľvek príslušenstva alebo vykonávaním akýchkoľvek úprav sa uistite, že je náradie odpojené od napájania.

**VAROVANIE:** VŽDY používajte pri manipulácii s valcom s nožmi a jeho čiastkových súčiastkach vhodné ochranné rukavice.

- Toto náradie je vyrobené s použitím prvotriednych komponentov a využíva najnovšie inteligentné obvody, ktoré chránia náradie a jeho súčiastky. Pri normálnom používaní by mali zabezpečiť dlhú životnosť
- Časti tohto nástroja, ktoré môže užívateľ vymeniť, sú tieto:
  - I. Nože
  - II. Hnací remeň
  - III. Prídavný remeň

**Poznámka:** Pokyny pre údržbu týchto položiek sú uvedené v tejto časti návodu.

## Bežná kontrola

- Pravidelne kontrolujte utiahnutie všetkých upevňovacích skrutiek
- Pred každým použitím skontrolujte prívodný kábel náradia - či nie je poškodený alebo opotrebovaný. Opravy musí vykonávať autorizované servisné stredisko Triton. Toto odporúčanie platí aj pre predlžovacie káble používané s týmto náradím
- Ak si nie ste istí, ako vykonávať niektorý z nasledovných postupov údržby, NEVYKONÁVAJTE JE - namiesto toho nechajte vykonať údržbu autorizovaným servisným strediskom Triton

## Čistenie

**VAROVANIE:** Pri čistení alebo odstraňovaní upchatého materiálu z náradia sa uistite, že je náradie odpojené zo siete a je vypnuté. Pri vykonávaní čistenia a uvoľnenia upchatia vždy používajte ochranné rukavice, pretože náradie obsahuje ostré povrchy a súčasti.

- Udržujte náradie vždy čisté. Nečistoty a prach spôsobí rýchle opotrebovanie vnútorných častí a skrátenie životnosti náradia. Telo náradia čistite mäkkou kefkou alebo suchou handričkou. Ak je k dispozícii, použite čistý, suchý stlačený vzduch, ktorý prejde ventiláčnymi otvormi
- Po použití fréžku povysávajte, aby ste odstránili odrezky, piliny a nečistoty
- Odstráňte piliny, odrezky a mazivo z remeňov, ozubených kolies a pohyblivých častí
- Vyčistite kryt náradia mäkkou vlhkou handričkou pomocou jemného čistiaceho prostriedku. Nepoužívajte alkohol, benzín alebo silné čistiace prostriedky
- Na čistenie plastových dielov nikdy nepoužívajte žieraviny

## Výmena nožov

**VAROVANIE:** Pri manipulácii s nožmi vždy používajte rukavice odolné proti porezaniu.

**DÔLEŽITÉ:** Používajte iba nože, ktoré sú špeciálne určené pre toto náradie.

1. Odstráňte kryt remeňa (5) pomocou 4 mm šesťhranného kľúča (25) (obr. XII)
2. Otáčajte valcom tak, aby boli odkryté štyri skrutky noža (41)
3. Tieto štyri skrutky odkrutkujte (41) (obr. XIV)
4. Opatrne vyberte zvierku noža (42) a nôž samotný (44)
5. Vymeňte nôž tým, že ho umiestnite na nastavovacie skrutky (43) (obr. XVII)
6. Vložte skrutky noža a znovu nastavte polohu noža (pozri "Vyrovanie nožov")
7. Opakujte s druhým nožom

## Výmena remeňa

### Výmena prídavného remeňa

1. Umiestnite fréžku na zem alebo pracovný stôl tak, aby bola základňa náradia ľahko prístupná
2. Odkrutkujte a zložte spodný kryt
3. Povoľte, ale neodstraňujte dve šesťhranné skrutky jednotky odsávania prachu (46) tak, aby sa jednotka na odsávanie prachu mohla pohybovať zo strany na stranu
4. Vymeňte prídavný remeň (47)
5. Napnite remeň a utiahnite šesťhranné skrutky
6. Nainštalujte späť spodný kryt

### Výmena hnacieho remeňa

1. Umiestnite fréžku na zem alebo pracovný stôl tak, aby bola základňa náradia ľahko prístupná
2. Odkrutkujte a zložte spodný kryt
3. Vyberte prídavný remeň (pozri "Výmena prídavného remeňa")
4. Povoľte, ale neodstraňujte dve šesťhranné skrutky jednotky odsávania prachu (46) tak, aby sa jednotka na odsávanie prachu mohla pohybovať zo strany na stranu
5. Demontujte hnací remeň (48)
6. Vymeňte hnací remeň
7. Napnite remeň a dotiahnite šesťhranné skrutky
8. Nainštalujte prídavný remeň a spodný kryt

## Premazávanie

- Všetky pohyblivé diely v pravidelných intervaloch jemne namažte vhodným prostrekovým mazivom
- Ložiská v motore a rezné hlavy sú z výroby uzavreté a nevyžadujú žiadne ďalšie mazanie
- Komponenty vyžadujúce pravidelné mazanie:
  - o Gombík pre nastavenie hĺbky rezu
  - o Posuvný držiak dorazu
  - o Zaisťovací gombík uhla dorazu
  - o Zaisťovací gombík posuvu dorazu
  - o Mechanizmus nastavenia ochranného krytu
- Odstráňte zvyšky maziva z ostatných súčastí, v prípade potreby použite čistič, potom naneste vrstvu ľahkého viacúčelového maziva (nie je súčasťou balenia)
- Pracovné stoly môžu byť potiahnuté veľmi tenkým povlakom mazacieho vosku (nie je súčasťou balenia) pre ochranu povrchu pred koróziou a pre utiahnutie hladkého posuvu počas prevádzky

SK

## Uhlíky

- Časom sa uhlíky vnútri motora môžu opotrebovať
- Nadmerne opotrebované uhlíky môžu spôsobiť stratu výkonu, poruchu alebo viditeľné iskrenie
- Ak máte podozrenie, že by sa uhlíky mohli opotrebovať, nechajte ich vymeniť v autorizovanom servisnom stredisku Triton

## Kontakt

Pre technickú podporu alebo opravu kontaktujte linku pomoci (+44) 1935 382 222

Web: [tritontools.com/en-GB/Support](http://tritontools.com/en-GB/Support)

### Adresa:

Toolstream Ltd  
Boundary Way  
Lufton Trading Estate  
Yeovil, Somerset  
BA22 8HZ, Veľká Británia

## Skladovanie

- Toto náradie uchovávajte na bezpečnom, suchom mieste mimo dosahu detí

## Likvidácia

Vždy dbajte miestnych zákonov, ak potrebujete prístroj zlikvidovať, pretože už nefunguje a nie je možné ho opraviť.

- Nevyhadzujte elektronáradie alebo iný elektroodpad (WEEE) do domového odpadu
- V prípade otázok kontaktujte príslušný úrad pre bližšie informácie o likvidácii elektrozariadení

## Riešenie problémov

Problém	Možná příčina	Riešenie
Keď sa spínač (6) pustí, nič sa nedeje	Nie je elektrina	Skontrolujte napájanie
	Chybný spínač	Vymeňte spínač v autorizovanom servisnom stredisku Triton
Motor sa nespustí	Opotrebované uhlíky	Uhlíky je potrebné vymeniť
Zlá povrchová úprava po hobľovaní	Zvolená hĺbka rezu je príliš veľká	Znížte hĺbku rezu a pracujte v niekoľkých krokoch
	Tupé nože (44)	Otočte alebo vymeňte nože (pozri "Výmena nožov")
	Drevo je vlhké	Náradie okamžite vypnite. Príp. umiestnite správne nože (pozri "Výmena nožov")
Valec s nožmi sa neotáča	Rozbitý hnací remeň (48)	Pozrite časť "Výmena hnacieho remeňa" - vymeňte remeň
Vibrácie a abnormálny hluk	Okamžite zastavte náradie	Znovu skontrolujte, či sú všetky časti prístupné pre užívateľov bezpečne a správne namontované
		Obráťte sa na autorizované servisné stredisko Triton

## Záruka

Na registráciu záruky navštívte naše webové stránky tritontools.com\* a zadajte informácie o výrobku. Vaše údaje budú uložené (pokiaľ túto možnosť nezakážete) a budú vám zasielané novinky. Vaše údaje nebudú poskytnuté žiadnej tretej strane.

## Záznam o nákupe

Dátum obstarania: \_\_\_/\_\_\_/\_\_\_

Model: TSPL152

Doklad o kúpe uschovajte ako potvrdenie o zakúpení výrobku.

Pokiaľ sa během 3-ročnú odo dňa nákupu objaví porucha výrobku spoločnosti Triton Precision Power Tools, ktorá bola spôsobená chybou materiálu alebo chybným spracovaním, Triton opraví alebo vymení chybný diel zdarma.

Tato záruka sa nevzťahuje na výrobky, ktoré budú používané na komerčné účely, a ďalej na poškodenie, ktoré je spôsobené neodborným použitím alebo mechanickým poškodením výrobku.

\* Registrujte sa během 30 dní od nákupu. Zmena podmienok vyhradená. Týmto podmienkami nie sú dotknuté vaše zákonné práva.  
es

SK

# Orijinal talimatların çevirisi

## Giriş

Bu Triton ürününü satın aldığınız için teşekkür ederiz. Bu kılavuz, bu ürünün güvenli ve etkili bir şekilde kullanılmasına yönelik bilgiler içerir. Bu ürünün eşsiz özellikleri vardır ve benzer ürünler hakkında bilgi sahibi olsanız bil, bu kılavuzu okumanız talimatı anlamamak için şarttır. Tüm kullanıcıların bu kılavuzu okuduğundan ve tamamen anladığından emin olun.

## Sembollerin açıklaması

Aletinizin üzerindeki levha sembollerini gösterebilir. Bunlar ürün veya kullanımı ile ilgili talimatlar hakkında önemli bilgiler verir.



Kulak koruyucu kullanın  
Göz koruyucu kullanın  
Solunum koruyucu kullanın  
Kafa koruyucu kullanın



El koruyucu kullanın



Talimat el kitabını okuyun



Yağmurda veya ıslak ortamlarda KULLANMAYINI!



Ayar yaparken, aksesuarları değiştirirken, temizlerken, bakım yaparken ve kullanım dışından olduğu zaman daima güç kaynağından ayırın!



**UYARI:** Hareketli kısımlar ezilmeye ve kesik yaralarına yol açabilir.



Makine güç kaynağından çıkartılmadan ve bıçaklar tamamen durmadan önce bıçaklara dokunmayın.



Sınıf I yapıda (koruyucu toprak)



**Cevre Koruması**  
Atık elektrikli ürünler evsel atıklar ile birlikte atılmamalıdır. Tesis bulunan yerlerde geri dönüştürün. Geri dönüştürme tavsiyesi almak için yerel makamlar veya satıcı ile görüşün.



İlgili yönetmeliklere ve güvenlik standartlarına uygundur.



**DİKKAT:**



Gerçekten dikkat edin!



Yalnız iç mekân kullanımını için!



Toz çekme gereklidir veya önerilir



**UYARI**  
**KALDIRMA TEHLİKESİ**  
Tek Kişinin Kaldırması yaralanmaya neden olabilir  
Taşırken veya kaldırırken destek alın  
**UYARI:** Bu ürün ağırdır ve bir önlem olarak aleti iki kişinin monte etmesi tavsiye edilir.

## Teknik Kısaltmalar Anahtarı

V	Voit
~, a.c.	Alternatif akım
A, mA	Amper, milli-Amp
n0	Yüksüz hız
Nm	Newton metres (torque)
psi	Pounds per square inch
°	Derece
Hz	Hertz
W, kW	Watt, kilowatt
/dak veya dak <sup>-1</sup>	Dakikada işlem sayısı
dev/dak	Dakikada devir sayısı
dB(A)	Desibel ses seviyesi (A ağırlıklı)

## Spesifikasyon

Model:	TSPL152
Voltaj:	230 V~50/60 Hz
Güç:	1100W
Yüksüz hız:	8000 dak <sup>-1</sup>
Maks planyalama derinliği:	0-3,2mm
Planyalama genişliği:	0-152,4mm
Tabla boyutu	771 x 260 x 70,7mm
Perde açısı aralığı:	45-135°
Koruma sınıfı:	⊕
Sızıntı koruması:	IP20 / IP54 şalter
Elektrik kablosu uzunluğu:	2m
Boyutlar (U x G x Y):	965 x 505 x 315mm
Ağırlık:	25,4kg
Kesintisiz ürün geliştirmemizin bir parçası olarak, Triton ürünlerinin teknik özellikler önceden bildirilmeden değişebilir.	
<b>Ses ve titreşim bilgisi</b>	
Ses basıncı LPA	94,3 dB(A)
Ses gücü LWA	107,3 dB (A)
Belirsizlik K	3 dB
Operatör ses yoğunluk seviyesi 85 dB(A)'dan yüksektir ve seston koruma önlemleri zorunludur.	



**UYARI:** Ses düzeyinin 85dB(A) değerini geçtiği yerlerde daima kulak koruyucu kullanın ve gerekirse maruz kalma süresini sınırlayın. Kulak koruması kullandığınız zaman bile ses düzeyleri rahatsız edici ise el aletini kullanmayı hemen bırakın ve kulak korumasının doğru takılıp takılmadığını ve el aletinizin ürettiği ses düzeyi için doğru miktarda ses zayıflatması sağlayıp sağlamadığını kontrol edin.

**UYARI:** Kullanıcının el aletinin titreşimine maruz kalması dokunma duyusunun kaybolmasına, uyuşmaya, karıncalanmaya ve tutma yeteneğinin azalmasına yol açabilir. Uzun süre maruz kalınması kronik bir duruma yol açabilir. Gerekirse, titreşime maruz kalma süresini sınırlayın ve titreşim önleyici eldiven kullanın. Titreşim tarafından daha çok etkileneceği için ellerinizin sıcaklığı normal rahat bir sıcaklığın altında olduğu zaman el aleti kullanmayın. Spesifikasyonda titreşim ile ilgili olarak verilen değerleri kullanarak el aletini çalıştırma süresini ve sıklığını hesaplayın.

Spesifikasyondaki ses ve titreşim düzeyleri uluslararası standartlara göre belirlenmiştir. Verilen değerler el aletinin normal çalışma koşullarında normal kullanımını temsil etmektedir. İyi bakım yapılmayan, yanlış monte edilmiş veya kötü kullanılan bir el aleti yüksek seviyelerde gürültü ve titreşim üretebilir. [www.osha.europa.eu](http://www.osha.europa.eu) adresinde, konutların içinde uzun süreler boyunca el aletleri kullanan kişiler için yararlı olabilecek, iş yerindeki ses ve titreşim seviyeleri hakkında bilgi bulunmaktadır.

Kullanmadan önce bu kılavuzu ve aletin üzerinde yer alan etiketleri dikkatli bir şekilde okuyup anlayın. Gelecekte göz almak için bu talimatları ürüne birlikte muhafaza edin. Bu ürünü kullanan tüm kişilerin bu kılavuzu tam olarak bildiğinden emin olun.

Bu el aleti daha önce anlatılan şekilde kullanılsa bile kalan risk faktörlerinin hepsini ortadan kaldırmak olanaklı değildir. Dikkatli kullanın. Aleti kullanmanız gereken doğru ve güvenli yöntemden emin değilseniz kullanmayı denemeyin.

## Genel Elektrikli Alet Emniyet Uyarıları

**UYARI:** Elektrikli aletleri kullanırken yangın, elektrik çarpması ve kişisel yaralanmaya önmek için aşağıdaki güvenlik bilgileri de dahil olmak üzere temel güvenlik önlemleri daima uygulanmalıdır. Bu ürünü çalıştırmadan önce bu talimatların hepsini okuyun talimatları ilerde kullanmak üzere saklayın.

**UYARI:** Fiziksel veya akılsal yetenek eksikliği bulunan (çocuklar dâhil) veya yeterli deneyimi ve bilgisi olmayan kişiler, kendilerinin güvenliğinden sorumlu bir kişi tarafından elektrikli aletin kullanımı için gözetim ve bilgi sağlanmadığı sürece bu cihazı kullanmamalıdır. Çocukların bu cihazı oynamasına dikkat edilmelidir.

**DİKKAT:** El aletinin aksesuarlarını ve alet uçlarını vb., çalışma koşullarını ve yapılacak işi dikkate alarak bu talimatlara göre kullanın. El aletinin amaçlanan işlemler dışındaki işler için kullanılması tehlikeli durumlara yol açabilir.

Uyarılardaki "elektrikli el aleti" terimi elektrik şebekesinden çalışan (kablolu) elektrikli el aleti veya batarya ile çalışan (kablolu) elektrikli el aleti anlamına gelmektedir.

- 1 - Çalışma alanını temiz tutun -** Dağınık alanlar ve tezgahlar yaralanmalara davet eder
- 2 - Çalışma alanı ortamına dikkat edin**
  - Aletleri yağmurda bırakmayın
  - Aletleri nemli veya ıslak yerlerde kullanmayın
  - Çalışma alanını iyice aydınlatılmış halde tutun
  - Aletleri yanıcı sıvıların veya gazların bulunduğu yerlerde kullanmayın
- 3 - Elektrik çarpmasına karşı önleminizi alın -** Topraklanmış yüzeylerle vücut temasından kaçının (örn. Borular, radyatörler, ocaklar, buzdolapları)
- 4 - Diğer insanları uzaktan tutun -** İşle ilgili olmayan kişilerin özellikle de çocukların alete, uzatma kablosuna dokunmasına izin vermeyin ve onları iş alanından uzaktan tutun
- 5 - Boşta aletleri muhafaza edin -** Kullanımda değilken aletler kuru ve kilitli bir yerde, çocukların ulaşamayacağı bir şekilde muhafaza edilmelidir
- 6 - Aleti zorlamayın- Ürettiği uygun hızda işi daha iyi ve daha güvenli gerçekleştirir**
- 7 - Doğru aletli kullanın -** Küçük aletleri bir ağır iş aletinin yapacağı işi yapmaya zorlamayın  
Aletleri üretim amaçları dışında kullanmayın; örneğin dairesel testereleri keresteleri veya kütükleri kesmek için kullanmayın
- 8 - Uygun giyinin**
  - Hareketli parçalara takılabilecek bot giysiler veya taktı kullanmayın.
  - Açık havada çalışırken uygun güvenlik ayakkabılarını giymenizi önerilir
  - Uzun saç örtecek koruyucu kıyafet giyin
- 9 - Koruyucu ekipman kullanın**
  - Koruyucu eldiven kullanın
  - Çalışma işlemleri toz oluşturuyorsa yüz veya tuz maskesi kullanın

**UYARI:** Koruyucu ekipman veya uygun kıyafetleri kullanmamak kişisel yaralanmaya neden olabilir veya bir yaralanmanın şiddetini artırabilir

- 10 - Toz boşaltma ekipmanını bağlayın -** Alette toz boşaltma ve toplama ekipmanı bağlantısı varsa bunların bağlı olduğundan ve düzgün kullanıldığını emin olun
- 11 - Güç kablosunu zorlamayın -** Prizden çekmek için asla güç kablosundan çekmeyin. Güç kablosunu ısıdan, yağdan ve keskin köşelerden uzak tutun. Hasar gören veya düğümlenen güç kabloları elektrik çarpması riskini artırır
- 12 - İş parçasını sabitleyin -** Mümkünse iş parçasını tutmak için kelepçeler veya bir mengene kullanın. Ellerinizi kullanmaktan daha güvenlidir
- 13 - İleriye uzanmayın -** Destegiinizi ve dengeyi daima uygun şekilde koruyun.
- 14 - Alet bakımını dikkatli yapın**
  - Kesici aletleri keskin ve temiz tutmak aletin daha kolay kontrol edilmesini sağlar ve iş parçasına takılması veya kilitlenmesi ihtimali düşer
  - Yağlamak ve aksesuarları değiştirmekle ilgili talimatlara uyun
  - Alet güç kablolarını düzenli olarak inceleyin ve hasarlılarsa yetkili bir servis tarafından onarılmasını sağlayın
  - Uzatma kablolarını dölensel olarak inceleyin ve hasarlılarsa değiştirin
  - Tutamakları kuru, temiz ve yağdan ve gresten uzak tutun

**UYARI:** Kazaların birçoğuna iyi bakım yapmayan el aletleri neden olmaktadır.

**15 - Aletin bağlantısını kesin -** Kullanılmadığında, servis öncesinde ve bıçaklar, uçlar ve kesiciler gibi aksesuarları değiştirirken aletleri güç kaynağından çıkarın

**UYARI:** Üretici tarafından önerilmeyen aksesuarların veya eklerin kullanılması kişilerin yaralanması riskiyle sonuçlanabilir.

**16 - Ayar anahtarlarını veya İngiliz anahtarlarını çıkarın -** Aleti açmadan önce anahtarların ve somun anahtarlarının aletten çıkarıldığını kontrol etme alışkanlığı geliştirin

**17 - Kazara başlatmayı önleyin -** Bir elektrik prizine bağlarken, batarya paketi yerleştirirken veya aleti kaldırken veya taşıırken şalterin "kapalı" konumunda olduğundan emin olun

**UYARI:** Bir aletin kazara başlatılması önemli yaralanmalara neden olabilir.

**18 - Dış mekan uzatma kabloları kullanın -** Alet dış mekanda kullanıldığında yalnızca dış mekan kullanımına yönelik ve böyle işaretlenmiş uzatma kablolarını kullanın. Dış mekanda kullanıma uygun bir kablo kullanmak elektrik çarpması riskini azaltır

**19 - Tetikte olun**

- Yaptığınız işe dikkat edin, sağduyunuzu kullanın ve yorgunken aleti çalıştırmayın
- İlaçların, alkolün veya bir tedavinin etkisinde olduğunuz zaman elektrikli alet kullanmayın

**UYARI:** Elektrikli alet kullanırken bir anlık dikkatsizlik ağır yaralanmaya yol açabilir.

**20 - Hasarlı parçaları kontrol edin**

- Aleti kullanmaya devam etmeden önce, düzgün çalışıp çalışmayacağını ve beklenen işlevi yerine getirip getirmeyeceğini belirlemek için dikkatlice kontrol edilmelidir
- Hareketli parçaların hizalanmasını, hareketli parçaların sıkışmasını, parçaların kırılmasını, montajını ve hasarını etkileyebilecek diğer durumları kontrol edin
- Bir muhafaza veya başka bir parça hasar gördüyse kullanımı kılavuzunda aksi belirtilmediği sürece yetkili bir servis merkezi tarafından uygun bir şekilde onarılmalı veya değiştirilmelidir.
- Kusurlu düğmelerin yetkili bir servis merkezi tarafından değiştirilmesi gerekir

**UYARI:** Açma/kapatma düğmesi aleti açıp kapatmıyorsa alet kullanmayın. Alet kullanılmadan önce düğme onarılmalıdır.

**21 - Aletinizin nitelikli bir kişi tarafından onarılmasını sağlayın -** Bu elektrikli alet ilgili güvenlik kurallarına uygundur. Onarımlar yalnızca nitelikli kişilerce gerçekleştirilmelidir. Aksi takdirde bu kullanıcının ciddi tehlike altında kalmasına neden olur

**UYARI:** Servis sırasında yalnızca bire bir aynı devre parçalarını kullanın.

**UYARI:** Güç kablosu hasarlıysa üretici veya yetkili bir servis merkezi tarafından değiştirilmelidir.

**22 - Elektrikli alet elektrik fişleri elektrik prizlerine uyumlu olmalıdır -** Fişi asla hiçbir şekilde değişikliğe uğratmayın. Topraklanmış (topraklı) elektrikli el aletleri ile hiçbir adaptör fiş kullanmayın. Değişikliğe uğratılmamış fişler ve fişe uygun prizler elektrik çarpması riskini azaltır

**23 - Elektrikli alet dışarıda çalıştırcağınız bir artık akım cihazı (RCD) kullanın -** RCD kullanmak elektrik çarpması riskini azaltır.

**NOT:** "Artık akım cihazı" (RCD) terimi "topraklama hatası devre kesici" (GFCI) veya "toprak sızıntısı devre kesici" (ELCB) ile değiştirilebilir.

**UYARI:** g) Avustralya'da veya Yeni Zelanda'da kullanıldığı zaman bu el aletine DAİMA 30 mA veya daha az nominal kaçak akım değerine sahip bir Kaçak Akım Cihazı (RCD) takılması tavsiye edilir.

**UYARI:** Bir el aletini, bir güç kaynağına bağlamadan önce (şebeke anahtarı güç noktası prizi, çıkış, vs) voltaj beslemesinin aletin isim plakasında belirtilenle aynı olduğundan emin olun. Alet için belirtilen üzerinde voltaja sahip bir güç kaynağı, kullanıcının ciddi bir şekilde yaralanmasına ve aletin zarar görmesine neden olabilir. Şüphelenir varsa, aleti takmayın. İsim plakası sınıfının altında voltajı olan bir güç kaynağı kullanmak motora zarar verir.

TR

## Kesme Aleti Güvenliđi

**UYARI:** Bir el aletini, bir güç kaynağına bağlamadan önce (şebeke anahtarı güç noktası prizi, çıkış, vs) voltaj beslemesinin aletin isim plakasında belirtilenle aynı olduğundan emin olun. Alet için belirtilenin üzerinde voltaja sahip bir güç kaynağı, kullanıcının ciddi bir şekilde yaralanmasına ve aletin zarar görmesine neden olabilir. Şüphelenir varsanız, aleti takmayın. İsim plakası sınıfının altında voltajı olan bir güç kaynağı kullanmak motora zarar verir.

### Doğru kesim aletini kullanın

- Kesme aletinin işe uygun olduğundan emin olun. Kullanmadan önce ürün kitapçığını kontrol etmeden aletin uygun olduğunu varsaymayın

### Gözetlerinizi koruyun

- Kesim aletlerini kullanırken her zaman uygun koruyucu gözlük kullanın
- Bu ürünü kullanırken, gözlükler koruma sağlamaz; normal camlar darbelerle dayanıklı değildir ve çatlayabilir

### İşitme duyunuzun koruyun

- El aletinin gürültüsü 85 dB(A) değerini aştığı takdirde daima uygun işitme koruyucu takın

### Solunumunuzu koruyun.

- Kendinizin ve etrafınızdaki diğerlerinin uygun toz maskeleri taktığından emin olun

### Ellerinizi koruyun

- Ellerinizi kesme tekerleğine veya bıçaklara yaklaşmasına izin vermeyin. Uygun elektrikli aletlerle daha kısa iş parçaları için uygun itme çubukları kullanın

### Çevrenize dikkat edin

- Çalışma alanının yakınındaki diğer insanların tehlikeli sese veya toza maruz kalmamasını sağlamak ve uygun koruyucu ekipman tedarik edildiğinden emin olmak kullanıcının sorumluluğundadır.

### Gizli nesnelere

- İş parçasını inceleyin ve kesimden önce tüm çivileri ve diğer gömülü nesnelere bakın
- Makinenize takılı olan kesici aletin iş için uygun olduğunu bilmediğiniz sürece, gömülü nesnelere içeren materyalleri kesmeye çalışmayın
- Duvarlar kablolar ve boruları gizleyebilir, araba gövdesi panelleri yakıt hatlarını gizleyebilir ve uzun çimenter taşları ve camı gizleyebilir. İşe devam etmeden önce daima çalışma alanını kontrol edin

### Fırlayan atıklara dikkat edin

- Bazı durumlarda, atık materyaller kesme aletinden hızla fırlayabilir Fırlayan atık ihtimaline karşı iş alanındaki diğer insanların korunmasını sağlamak kullanıcının sorumluluğundadır

### Kesim aletlerinin takılması

- Kesme aletlerinin doğru ve güvenli bir şekilde takıldığından emin olun ve anahtarların/ayarlayıcıların kullanımı öncesinde çıkartıldığını kontrol edin
- Yalnızca makineniz için önerilen kesim aletlerini kullanın
- Kesme aletlerinde değişiklik yapmaya çalışmayın
- Bıçakların keskin, iyi durumda ve düzgün takıldığından emin olun.
- Bileylenmeye uygun olmayan bıçakları tekrar bileylenmeye çalışmayın bu sertleştirilmiş bıçakları veya sertleştirilmiş alaşımlardan yapılan bıçakları özellikle de tungsten içerenleri içerir
- Bileylenilecek bıçaklar yalnızca üreticinin talimatlarına uygun olarak bileylenilebilir. Bu talimatlarda, bıçağın kaç kez bileylenilebileceğine dair bir sınırlama yer alabilir
- Bileylenen bıçaklar kullanılmadan önce daha ayrıntılı incelenmelidir ve durumları ve kullanıma uygunlukları hakkında herhangi bir endişe varsa anında değiştirilmelidir.
- Bıçakların kullanımı sırasında uygun olmadıkları gömülü bir obje ile karşılaşmaları halinde, bıçaklar hemen değiştirilmelidir

### Besleme yönü

- İş parçasını daima bıçak veya kesicinin hareketinin tersi yönünde, bıçağa veya kesiciye doğru besleyin

### Isya dikkat edin

- Kesme aletleri ve iş parçaları kullanımı sırasında ısınabilir. Tamamen soğumalarını beklemeden aletleri değiştirmeye kalkmayın

### Tozu/talesi kontrol edin

- Toz veya talaş birikimine izin vermeyin. Testere tozunda yangın riski vardır ve bazı metal talaşları patlayıcıdır
- Aşşap ve metal keserken özellikle dikkat edin. Metal kesiminden çıkan kıvılcıklar aşşap tozu yangınına neden olabilir
- Mümkünse daha güvenli bir çalışma ortamı sağlamak için toz boşaltma sistemi kullanın

## Tezgah Planyası Güvenliđi

**UYARI:** Aleti asla uygun muhafaza olmadan veya doğru bir şekilde ayarlanmadan kullanmayın.

**UYARI:** Kesici bloğunun planyalama için kullanılmayan tüm bölümleri muhafaza edilmelidir.

**UYARI:** Dar bir iş parçasını planyalarken yatay basıncı cihazlarının kullanımı gibi ek önlemler güvenli çalışmayı sağlamak için gerekli olabilir.

**UYARI:** Planyalama aletleri kınış, oluk, zıvana veya kalıp kesmek için kullanılmamalıdır.

- **Uygun solunum koruması kullanın:** Bu alet, kansere, doğum kusurlarına ve üreme sorunlarına yol açabilen kimyasallar içeren tozlar oluşturabilir. Bazı aşşaplar, toksik olabilecek, bakır krom arsenat (CCA) gibi koruyucular içerir. Bu malzemeleri zımparalarken, delerken veya keserken solunumu önlemek ve ciltle temasını en aza indirmek için ilave özen gösterilmelidir.

- **Yalnızca keskin bıçakları kullanın.** Kesilme korumalı eldivenlerle bıçakları çok dikkatli kullanın.

**UYARI:** Geri tepme riskini artıracıdan körelmiş bıçakları kullanmayın.

- **Tüm kumaşların, kabloların, halıların ve benzer eşyaların çalışma alanından kaldırıldığından emin olun.** Planya mekanizmasına dolmasını önlemek için

- **İş parçasına temas ettirmeden ve kesime başlamadan önce aletin tam hıza ulaşmasına izin verin**

- **Herhangi bir ayarlama yapmadan, temizlemeden veya bakım gerçekleştirilmeden önce HER ZAMAN KAPATIN ve bıçaklar tamamen durana kadar bekleyin**

- **Tüm bıçakları aynı anda değiştirin.** Aksi takdirde, meydana gelecek olan dengelessizlik titreşime yol açabilir ve planyanın ve bıçakların hızla ömrününün kınalmasına neden olabilir

- **Üretici tarafından önerilmeyen kesme işlemlerini gerçekleştirmeeyi denemeyin.** Durdurmalı kesimler, oluklar, kalıplar veya çok eğri aşşabın bu alette kesilmesine izin verilmez.

- **Güvenli bir iş yüzeyine sabitlenmemişe planyayı kullanmayın.** Yeterli sabitleme yapılmazsa tezgah planyası çalışma sırasında ansızın hareket ederek operatörün ciddi bir şekilde yaralanmasına neden olabilir.

- **Planyalama işlemleri sırasında itme çubuğunu her zaman içeri besleme tablasının yanında tutun.** Kisa iş parçalarını planyalarken, itme çubuğu kullanılmamalıdır. İtme çubuğunu bıçağa yakın olan iş parçasını beslemek için ve iş parçasının kalınlığı 75 mm'nin altındayken kullanın.

- İçeri besleme tablasıyla teması yeterli değilse çok eğri materyalleri planyalamaya çalışmayın.

- **Tezgah planyasının naklemeden taşıma kollarının kullanıldığından emin olun (çalıştırma kolu değil) ve tüm kilitleme mekanizmalarının ve muhafazaların güvenli bir şekilde yerinde olduğundan emin olun**

## Gerri Tepme Önlleme

**Not:** Kısılma, sıkışma veya yanlış hizalanma sonucunda bıçak ansızın durduğunda geri tepme gerçekleşir. Aynı zamanda operatörün elini bıçağa çekebilir ve ciddi yaralanmaya sonuçlanabilir.

**UYARI:** Gerri tepme aleti yanlış kullanılmıyın ve/veya yanlış çalıştırma prosedürlerinin ve koşullarının sonucunda ancak önlem alınması geri tepme kuvvetleri operatör tarafından kontrol edilebilir ve tamamen önlenilebilir:

- Kör veya eğri bir bıçakla kesmeyi ASLA denemeyin. Bıçağın kesilecek materyal için uygun olduğundan DAİMA emin olun.
- Perdenin/tablanın bıçağa paralel olduğundan DAİMA emin olun. Perde/tabla bıçağa doğru içe eğilirse, iş parçası bıçağın arka kenarına temas edebilir.
- Büyük iş parçalarını keserken DİKKATLİ olun. Daha büyük parçaların yeterli içeri besleme ve dışarı besleme destekleriyle uygun bir şekilde desteklendiğinden emin olun.
- Tablada düz duraramayan yuvarlak kütükleri veya iş parçalarını KESMEYİN. Eğilmiş, çarpık veya düğümlenmiş aşşabı kesmekten kaçının.
- İslak aşşabı kesmeyin, çünkü bıçağa karşı daha yüksek sürtünme üretir. İslak talaş bıçakta birikerek geri tepme ihtimalini artırabilir.
- DAİMA her iki elinizi de testerenin üzerine yerleştirerek sıkı bir şekilde kavrayın ve geri tepme gücüne direnecek şekilde kollarınızı konumlandırın.
- Bıçak yolunun dışından durun ve bıçağın iki tarafından birinde durun ama bıçakla aynı hizada durmayın.
- Bir kesimi yarıda BIRAKMAYIN. Bir kesimi tamamlanmadan önce bırakmak istiyorsanız aleti "kapatın" ve bıçak dönmeyi bıraktığında iş parçasını aletten çıkartın.

**Uygun olan yerlerde iş parçasını bıçağa doğru yönlendirmek için her zaman itme çubuklarını kullanın.** Mümkün olduğunda iş parçasını sabitlemek için destek panellerini kullanın

## Ürün Tanıtımı

1. Dışarı Besleme Tablası
2. Bıçak Tamburu
3. İçeri Besleme Tablası
4. Muhafaza Montaj Delikleri
5. Kayış Kapağı
6. AÇMA/KAPATMA Anahtar
7. Kesme Derinliği Ayarlama Düğmesi
8. Tezgaha Montaj Delikleri
9. Elektrik Kablo
10. İtme Çubuğu Muhafaza Braketi
11. Perde Braketi Montaj Parçası
12. Kauçuk ayaklar
13. Toz Boşaltma Kanalı
14. İtme Çubuğu
15. Perde
16. Perde Montaj Braketi
17. Perde Kilitleme Plakası
18. Perde Kaydırma Braketi
19. Bıçak Tamburu Muhafazası
20. Perde Açısı Kilitleme Kolu
21. Kayan Perde Kilitleme Kolu
22. İtme Bloklar
23. 6mm Altıgen Anahtar
24. 5mm Altıgen Anahtar
25. 4mm Altıgen Somun Anahtar
26. Tutamaklar
27. Muhafaza Kolu
28. 8 mm Yaylı Rondela
29. 8 mm Düz Rondela
30. 10 mm Ara Parça
31. 6mm Yaylı Rondela
32. M6 x 10mm Somun
33. 1 x 30 mm Altıgen Vida
34. 1 x 20mm Altıgen Vida
35. 13 x 20 mm Civata
36. 1 x 25 mm Altıgen Vida
37. Dışa Doğru Durdurma Civatası
38. İçe Doğru Durdurma Civatası
39. Kayan Durdurma Bloku
40. Kayan Korumucu Plaka
41. Bıçak Vidası
42. Bıçak Keleççesi
43. Bıçak Hizalama Ayar Vidası
44. Bıçak
45. Motor Ünitesi Altıgen Vidaları
46. Toz Boşaltma Ünitesi Altıgen Vidaları
47. Yardımcı Kayış
48. Tahrik Kayışı

## Kullanım Amacı

Elektrikli, tezgaha monteli , ayarlanabilir perdeli 152 mm genişliğe kadar ahşapı rendelemek için 152 mm tezgah planyası. Yalnızca hafif ahşap rendeleme görevleri içindir.

## El Aletinizin Kutudan Çıkarılması

- Yeni el aletinizi dikkatli bir şekilde kutudan çıkartın ve inceleyin. Tüm özelliklerini ve işlevlerini öğrenin

El aletinin tüm parçalarının mevcut ve iyi konumda olduğundan emin olun. Herhangi bir parçası eksik veya hasar görmüşse, bu el aletini kullanmadan önce bu tür parçaların değiştirilmesini isteyin.

## Kullanım Öncesi

**⚠ UYARI:** Herhangi bir aksesuarı takmadan veya değiştirmeden ya herhangi bir ayar yapmadan önce el aletinin güç kaynağından çıkartıldığından emin olun

**⚠ UYARI:** Bu aleti kullanırken her zaman uygun kesime korumalı eldivenleri giyin (birlikte tedarik edilmez).

## Bu aletin güvenli kullanımını için önemli bilgiler

- Herhangi bir parçasını ayarlarken veya değiştirirken her zaman aletin elektrik bağlantısını kesin.
- Aleti elektrik kaynağına bağlamadan önce AÇMA/KAPAMA Düğmesinin "KAPALI" pozisyonunda olduğundan emin olun.
- Kollarınızı ve bacaklarınızı hareketli parçalardan uzak tutun.
- Bu aleti kullanırken göz koruyucu ve yüz maskesi takın.
- Tüm mobil parçaların serbest bir şekilde hareket ettirildiğinden ve engellenmediğinden emin olun
- Bıçakları keskin, hizalanmış ve kesici kafasına uygun bir şekilde sabitlenmiş olarak tutun
- İş parçası bıçaklara temas ederken asla makineyi "AÇMAYIN"
- Planya/rende kullanılmadığı zaman, "KAPATIN" ve prizden çekin
- Planyayı/rendeği uygun bir sırada tutun. Bakım talimatlarına uyun (bkz. "Bakım")
- Planyayı/rendeği asla kısmi kesimler için kullanmayın, iş parçasını tamamen kesmesine izin verin.
- Planyayı/rendeği girintileri, zıvana veya kalıpları kesmek için kullanmayın
- Alet üzerinde gösterilen kesicinin dönme yönünü dikkate alın

## Tezgaha montaj

- Tezgaha Montaj Deliklerini kullanarak Tezgah Planyasını civataları, altıgen somunları ve kilimli rondelaları kullanarak sağlam düz bir iş yüzeyine sabitleyin.

## Perde kurulumu

### Perde montaj braketini takmak

1. Perde Montaj Braketini (16) Perde Braketi Montaj Parçası ile hizalayın (11) ve 2 x M8 x 20 mm Altıgen Vida (34) ve 6 mm Altıgen Anahtar (23) ile yerine sabitleyin (Şek. I).
2. Perde Kilitleme Plakasını (17) Perde Montaj Braketine yerleştirin. İki pim Perde Montaj Braketinin alt köşesine karşı gelecek şekilde yerleştirin.
3. Perde Kilitleme Plakasını Kayan Perde Kilitleme Kolunu (21) ve 10 mm Ara Parçayı (30) kullanarak yerine sabitleyin. (Şek. II)

### Perdenin ve kaydırma braketinin montajı

1. Perdeyi (15) Perde Kaydırma Braketine (18) M6 x 25 mm Altıgen Vidaları (36), 6 mm Yaylı Rondelaları (31) ve 5 mm Altıgen Anahtar (24) kullanarak monte edin (Şek. III).
2. Perdeyi ve Kaydırma Braketini Perde Montaj Braketi ve Perde Kilitleme Plakası üzerindeki kurtajızlarının üzerine kaydırın. (Şek IV)
3. Perde Açısı Kilitleme Kolunu (20) 10 mm Ara Parça (30) boyunca kaydırın ve sonra Orde grubuna doğru kaydırın ve sıkamak için saat yönünde çevirin (Şek V)

**Not:** Perde Açısı Kilitleme Kolu (20) ve Kayan Perde Kilitleme Kolu (21) bağımsız yay ayarına bağımsız yay ayarına sahiptir, bu da kolların çubuktan bağımsız olarak döndürülebileceği anlamına gelir. Kolları çekerek, döndürerek ve sonra bırakarak yapılırlar. Bu özellik, tezgah planyası grubunun bir bölümünün müdahalesi nedeniyle kollar döndürülemediğinden kullanılabilir.

## Bıçak tamburu muhafazasının takılması

1. Bıçak Tamburu Muhafazasını (19) Muhafaza Koluna (27) iki M6 x 10 mm Somunu (32) ve iki 10 mm anahtar kullanarak takın.
2. Muhafaza grubunu tezgah planyasına Muhafaza Montaj Delikleri (4) üzerinden iki 13 x 20 mm Civata (35), 2 x 8 mm Yaylı Rondela (28) ve bir 13 mm anahtar (birlikte tedarik edilmez) kullanarak takın (Şek. VII)

## Taşıma tutamaklarının takılması

1. M8 x 30 mm Altıgen Vidaları (33), 8 mm Yaylı Rondelaları (28), 8 mm Düz Rondelaları ve 6 mm Altıgen Anahtar (23) kullanarak Tutamakları (26) takın. (Şek. VIII)

## Toz boşaltma

- Yeterli toz boşaltma güvenli bir iş yeri için çok önemlidir; planyalama işlemlerinden üretilen ince lifler sağlık için çok tehlikeli olabilir. Bu makineyi çalıştırırken her zaman bir toz maskesi giymelisiniz.
- Tezgah planyasının Toz Boşaltma Kanalına (13) harici toz boşaltma cihazları takılabilir.

## Tabla kalibrasyonu

1. Bıçak Tamburu (2) üzerindeki Dışarı Besleme Tablasının (1) üzerine bir su terazisi veya benzerini düz olarak yerleştirin. (Resim A)
2. İçeri Besleme Tablasını Dışarı Besleme tablasıyla hizalayarak 0 mm değerini okumak için Kesme Derinliği Ayarlama Düğmesini (7) saat yönünde çevirerek İçeri Besleme Tablasını (3) yükseltin (daha düşük kesme derinliği) veya saat yönünde çevirerek Tablayı alçaltın (daha fazla kesme derinliği).

## Perdenin Konumlandırılması

**⚠ UYARI:** Çalışırken Perdenin Bıçak Tamburundan dışarı çıkması halinde Kayan Koryucu Plakanın (40) Bıçak Tamburunu (2) Perdenin (15) arkasına doğru kapladığından HER ZAMAN emin olun.

1. Kılavuz Perdesi (15) açısı çeşitli iş parçası şekillerine uyacak şekilde ayarlanabilir.
2. Perde 45° içeri doğru ve 45° dışarı doğru açılar arasında ayarlanabilir.
3. 45° içeri, 45° dışarı ve 90° durma noktalarını kullanan 3 kilitleme konumu vardır.
4. Net ölçümler için bir dülgör gönyesi kullanarak Perde için istenen açıyı kontrol edin

### Perdeyi 90°'ye ayarlamak

1. Perde grubunu tezgah planyası üzerine yerleştirin ve Kayan Perde Kilitleme Kolunu sıkın
2. Perde Açısı Kilitleme Kolunu (20) gevşetin
3. Kayan Durdurma Blokunu kilit topuzunu kaldırarak kaydırın ve Bloku Perdeye doğru kaydırın (Şek IX)
4. Perdeyi konumlandırın ve böylece Durdurma Bloku Perdenin arkasındaki mıknatısla temas haline girer
5. Kayan Koryucu Plakayı açılan Bıçak Tamburunun üzerine dorpru Perdenin arkasına kaydırın
6. Yerine oturduğunda Perde Açısı Kilitleme Kolunu sıkın

### Perdeyi içeri doğru 45° dereceye ayarlamak

1. Perde grubunu tezgah planyası üzerine yerleştirin ve Kayan Perde Kilitleme Kolunu sıkın
2. Perde Açısı Kilitleme Kolunu (20) gevşetin
3. Perde konumuna müdahale etmesini önlemek için Kayan Durdurma Blokunu kaldırın
4. Perdenin üstünü İçeri Doğru Durdurma Cıvatası (38) ile temas edene kadar içeri doğru eğin
5. Kayan Koryucu Plakayı açılan Bıçak Tamburunun üzerine dorpru Perdenin arkasına kaydırın
6. Perde Açısı Kilitleme Kolunu Perdeyi konumuna sabitlemek için sıkın

### Perdeyi dışarı doğru 45° dereceye ayarlamak

1. Perde grubunu tezgah planyası üzerine yerleştirin ve Kayan Perde Kilitleme Kolunu sıkın
2. Perde Açısı Kilitleme Kolunu (20) gevşetin
3. Perde konumuna müdahale etmesini önlemek için Kayan Durdurma Blokunu kaldırın
4. Perdenin üstünü Dışarı Doğru Durdurma Cıvatası (37) ile temas edene kadar dışarı doğru eğin (Şek. XI)
5. Kayan Koryucu Plakayı açılan Bıçak Tamburunun üzerine dorpru Perdenin arkasına kaydırın
6. Perde Açısı Kilitleme Kolunu Perdeyi konumuna sabitlemek için sıkın

## Bıçak ayarının yapılması

**⚠ UYARI:** Bıçağın keskin kenarına hiçbir zaman dokunmayın, oldukça keskindir.

**Not:** Bıçaklar fabrikada ayarlanmıştır ve ilk kullanımdan önce ayarlanmaları gerekmez. Ancak nakliye ve taşıma sırasında bıçakların ayarı bozulabilir ve doğru kesim için her zaman kullanımdan önce kontrol edilmeleri gerekir.

### Bıçakların kontrolü

1. Bıçak Tamburunun üzerinde duran Dışarı Besleme tablasına düz kenarı yerleştirin
2. Kayış Kapağı vidalarını ve kayış Kapağını (5) 4 mm Altıgen Anahtar (25) sökün (Şek. XII)
3. Açıya çıkan kayışı kullanarak Bıçak Tamburunu döndürün (Şek XIII)
4. Bıçak (44) Tambur döndükçe düz uca sadece dokunmalıdır
5. Bıçak düz kenara temas etmezse veya bıçak düz kenarı ileri iterse, o zaman bıçağın ayarlanması gerekir
6. Bıçak yüksekliğini her iki uçta da kontrol ederek iki tarafının da aynı hizada olduğundan emin olun

### Bıçakların hizalanması

1. Bıçak Tamburunu döndürün böylece dört Bıçak Vidası (41) açığa çıkar.
2. 4 mm Altıgen Somun Anahtarını (25) kullanarak dört Bıçak Vidasını gevşetin (Şek. XIV)
3. Bıçak Tamburunu döndürün böylece iki Bıçak Hizalandırma Ayar Vidası (43) açığa çıkar (Şek. XV)
4. Düz kenarlardan biri Dışarı Besleme Tablasının üzerinde yer alacak şekilde, Bıçak Hizalama Ayar Vidasını bıçak Tambur döndürüldüğünde düz kenara sadece dokunana kadar döndürün. (Şek. XVIII)
5. Bıçağın iki yanının da eşit olduğundan emin olmak için ikinci Ayar Vidası ile tekrarlayın
6. Bıçak hizalandıktan sonra dört Bıçak Vidasını yeniden sıkın ve ikinci Bıçak üzerindeki hizalandırma işlemini tekrar edin

## Nakliye

- Tezgah planyasını taşırken veya muhafaza ederken, Kesme Muhafazasının Kesme Kafasının altında yer aldığından ve tüm eğim ve ayar kilitlerinin sağlam bir şekilde yerinde olduğundan emin olun.
- Tezgah planyasını kaldırmak veya taşımak için yalnızca Tutamakları (26) kullanın
- Tezgah planyası bir tezgaha veya desteğe monte edilmişse, tespit parçalarının söküldüğünden ve tezgah planyasının serbest hareket ettiğinden emin olun
- Tezgah planyası taşınabilir bir panoya monte edilmişse, panoyu iş tezgahına veya tezgaha bağlayan kelepçelerin çikartıldığından emin olun, böylece planya serbest hareket edebilir
- Tezgah planyasını taşırken veya hareket ettirirken, her zaman yukarı doğru tutun

Planyayı taşırken veya hareket ettirirken, her zaman yukarı doğru tutun

## Çalıştırma

**⚠ UYARI:** Bu el aletleyle çalışırken, DALMA koryucu gözlük, yeterli havalandırma ve duyma koruması ve bu aletle çalışırken kullanılacak uygun eldivenler kullanın.

**⚠ UYARI:** Herhangi bir aksesuarı takmadan veya değiştirmeden ya herhangi bir ayar yapmadan önce el aletinin güç kaynağından çikartıldığından emin olun

**ÖNEMLİ:** Her kullanımdan önce tezgah planyasını daima inceleyin. Tezgah planyasını şebeke elektrifine bağlamadan önce muhafazaları ve aletin emniyet özelliklerinin doğru işlediğini kontrol edin.

**ÖNEMLİ:** Tezgah planyasını fişe takmadan ve çalıştırmadan önce, operatörün tezgah planyası kullanımı, ayarı ve bakımı konusunda yeterli eğitime sahip olduğundan emin olun.

**⚠ UYARI:** Aletin parçalarını ayarlamadan veya değiştirmeden önce, HER ZAMAN aletin prizden çekildiğinden emin olun. Bıçağın dönme yönünü izleyin ve aletin doğru dönüş yönüyle karşılaştırın

## Kesme derinliğinin ayarlanması

**⚠ UYARI:** Kesme derinliğini ayarlamaya çalışmadan önce HER ZAMAN aletin kapatıldığından ve prizden çekildiğinden emin olun. Kesme derinliğini ASLA alet çalışırken ayarlamayın.

**ÖNEMLİ:** Bu tezgah planyasının kesme aralığı özellikler kısmında belirtilmiştir ve buna sıkıca uyulmalıdır.

1. Kesme derinliğini ayarlamak için Kesme Derinliği Ayarlama Düğmesini (7) saatin tersi yönünde çevirerek kesme derinliğini artırabilir ve saat yönünde çevirerek kesme derinliğini azaltabilirsiniz (Şek XVI)
2. Kesme Derinliği Ayarlama Düğmesinin her tam dönüşü kesme derinliğini 0,75 mm kadar artırır veya azaltır
3. Doğru ölçüm için iskarta bir ahsap parçasında bir test kesimi yapın ve ölçün

## “AÇMA” ve “KAPATMA”

Aleti “AÇMADAN” önce Elektrik Kablosunun (9) elektrik güç kaynağına takılı olduğundan emin olun.

- AÇMA/KAPATMA düğmesi (6) tezgah planyasının önünde yer alır
- Tezgah planyasını “AÇMAK” için yeşil “I” düğmesine basın
- Tezgah planyasını “KAPATMAK” için kırmızı “0” düğmesine basın

## Tezgah Planyası Çalışması

**⚠ UYARI:** Bu aleti kullanırken operatörün her zaman tezgah planyasının içeri besleme tablası (3) tarafında bulunması gerekir ve aleti çalışırken asla Bıçak Tamburu üzerine uzanmamalıdır.

**⚠ UYARI:** Elleri ve parmakları Bıçak Tamburundan (2) en az 150 mm uzakta tutun. Bıçak Tamburuna yakın bir iş parçasını beslerken her zaman itme çubuğu (14) veya itme blokları (22) kullanın.

**⚠ UYARI:** Bıçak Tamburu kesme işlemi sırasında herhangi bir nedenle durursa hemen elektrik bağlantısını “KAPATIN”. Aleti kesim yaparken yeniden başlatmayın ve iş parçası üzerinde kısmi kesimler yapmaya çalışmayın.

**⚠ UYARI:** İtme Çubuğunu (14) her zaman İtme Çubuğu Muhafaza Braketi (10) içinde muhafaza edin, böylece tezgah planyasını çalıştırırken kolayca ulaşılabılır.

**⚠ UYARI:** Bu tezgah planyası yalnızca kuru, doğal ahsap lifle ile kullanılm için tasarlanmıştır. Bu makinede asla metal, plastik, laminne malzemeler, kontrplak MDF veya başka sentetik ürünler kullanmayın. İçeri besleme tablasıyla teması yeterli değilse çok eğri materyalleri planyalamaya çalışmayın.

**⚠ UYARI:** Çalışırken Perdenin Bıçak Tamburundan dışarı çıkması halinde Kayan Koryucu Plakanın (40) Bıçak Tamburunu (2) Perdenin (15) arkasına doğru kapladığından HER ZAMAN emin olun.

**ÖNEMLİ:** Bu makineyle çalışmaya başlamadan önce her zaman ahsap türünü ve iş parçasının durumunu göz önünde bulundurun Daha sert malzemelerde veya daha sert yüzeyli malzemelerde yalnızca derin olmayan kesimler yapın.

## Yüzey Planyalama

Bkz. Resim. B

- Yüzey planyalama, kalınlık düzeltilme için hazırlık olarak iş parçasında düz bir yüzey oluşturmak için yapılır.

1. İçeri besleme tablasının yüksekliğini istenen kesme derinliğine ayarlayın

**ÖNEMLİ:** Yüzey planyalama yaparken derin olmayan kesimler yaparak geri tepmeyi önleyin

2. Perdeyi 90°'ye ayarlayın (bkz. "Perdenin Konumlandırılması")

3. Tezgah planyasını çalıştırın

4. İş parçasını sıkı bir şekilde İçeri Besleme Tablası ve Perdenin karşısına yerleştirin

5. Tüm kesim boyunca Perde ve Tablalara karşı sıkı bir baskı sürdürürken iş parçasını tamamen kesici boyunca besleyin

6. İstenen son işlem elde edilene kadar gerekirse tekrarlayın

## Köşe Planyalama

Bkz. Resim C.

- Köşe planyalama bir iş parçasının yanı boyunca düz, pürüzsüz bir yüzey oluşturmak için yapılır. Ahşapı düzeltirken veya bir iş parçasını son işleme ve birleştirmeye hazırlarken bunu yapmak önemlidir.

1. İçeri besleme tablasının yüksekliğini istenen kesme derinliğine ayarlayın

**ÖNEMLİ:** Köşe birleştirme yaparken derin olmayan kesimler yaparak geri tepmeyi önleyin

2. Perdeyi 90°'ye ayarlayın (bkz. "Perdenin Konumlandırılması")

3. Tezgah planyasını çalıştırın

4. İş parçasını sıkı bir şekilde İçeri Besleme Tablası ve Perdenin karşısına yerleştirin

5. Tüm kesim boyunca Perde ve Tablalara karşı sıkı bir baskı sürdürürken iş parçasını tamamen kesici boyunca besleyin

6. İstenen son işlem elde edilene kadar gerekirse tekrarlayın

## Eğimli kesim

Bkz. Resim D.

- Eğimli kesimler açılı kesimlerdir ve perdeyi istenen açıya yerleştirerek ve iş parçasını perde boyunca ilerleterek oluşturulabilirler. Bu işlem istenen son katı elde edebilmek için genelde çeşitli geçişler ve kesimler gerektirir.

1. İçeri besleme tablasının yüksekliğini istenen kesme derinliğine ayarlayın

**ÖNEMLİ:** Eğimli kesim yaparken derin olmayan kesimler yaparak geri tepmeyi önleyin

2. Perdeyi istenen kesim açısına ayarlayın (bkz. "Perdeyi Konumlandırma")

3. İş parçasını İçeri Besleme Tablası ve Perdeye karşı konvak kısmı aşağı gelecek şekilde yerleştirin

4. Tezgah planyasını çalıştırın

5. Perde ve Tablalara karşı ilk İtme Bloku ile iş parçasına baskı uygulamaya devam edin ve iş parçasını ikinci İtme Bloku ile besleyin.

6. İstenen son işlem elde edilene kadar tekrarlayın

## Aksesuarlar

- Yüz maskeleri, toz boşaltıcılar ve kesilmeye dirençli eldivenler de dahil olmak üzere çeşitli aksesuarlar ve sarf malzemeleri Triton bayinizden edinilebilir

Yedek parçalar [toolsparsonline.com](http://toolsparsonline.com) adresinden edinilebilir

## Bakım

**⚠ UYARI:** Herhangi bir aksesuarı takmadan veya değiştirmeden ya herhangi bir ayar yapmadan önce el aletinin güç kaynağından çıkartıldığından emin olun

**⚠ UYARI:** Bıçak Tamburu ve alt bileşenlerini kullanacağınız zaman DAİMA uygun kesme korumalı eldivenler giyin.

- Bu el aleti bu sınıftaki en iyi bileşenler kullanılarak üretilmiş ve el aletini ve bileşenlerini koruyan en yeni akıllı devrelerden yararlanılmıştır. Normal kullanımda uzun bir hizmet ömrü vardır.

- Bu aletin kullanıcı tarafından değiştirilebilecek parçaları şunlardır:

- I. Bıçaklar:
- II. Tahrik Kayışı
- III. Yardımcı Kayış

**Not:** Bu parçaların servisiyle ilgili talimatlar kılavuzun bu bölümünde yer almaktadır.

## Genel Muayene

- Tüm sabitleme vidalarının sıkışmış olup olmadığını düzenli olarak kontrol edin
- Aletin elektrik kablosunu her kullanımdan önce hasar veya aşınmaya karşı denetleyin. Onarım işlemleri yetkili bir Triton servis merkezi tarafından gerçekleştirilmelidir. Bu tavsiye aletle birlikte kullanılan uzatma kabloları için geçerlidir
- Aşağıdaki bakım işlemlerini nasıl gerçekleştireceğinizden emin değilseniz DENEMEYİN, bunun yerine bakım işleminin yetkili bir Triton servis merkezi tarafından gerçekleştirilmesini sağlayın.

## Temizleme

**⚠ UYARI:** Aleti temizlerken veya engelleri kaldırırken aletin elektrik bağlantısının kesildiğinden ve KAPATILDIĞINDAN emin olun. Aletin keskin yüzeyleri ve bileşenleri olduğu için temizleme ve engelleri kaldırma işlemleri sırasında her zaman kesilmeye karşı koruyucu eldivenler giyin.

- El aletinizi daima temiz tutun. Kir ve toz iç parçaların kolayca yıpranmasına neden olur ve makinenin hizmet ömrünü kısaltır. Makinenizin gövdesini yumuşak bir fırça veya kuru bir bezle temizleyin. Mümkünse, havalandırma deliklerinden püskürtmek için temiz, kuru ve basınçlı hava kullanın
- Kullanımdan sonra talaşı, testere tozunu ve kiri gidermek için tezgah planyasını elektrik süpürgesi ile süpürün.
- Kayıştan, dişlilerden ve hareketli parçalardan testere tozunu, talaşı ve yağı gidirin.
- Alet gövdesini hafif bir deterjan kullanarak yumuşak nemli bir bezle silin. Alkol, petrol veya güçlü temizleme ajanları kullanmayın
- Plastik parçaları temizlemek için asla yakıcı ajanlar kullanmayın

## Bıçak Değiştirme

**⚠ UYARI:** Bıçaklarını tutarken DAİMA kesilmeye dayanıklı uygun eldiven giyin. **ÖNEMLİ:** Yalnızca makine için özel olarak tasarlanmış bıçakları kullanın.

1. Kayış Kapağını (5) 4 mm Altgen Somun Anahtar (25) kullanarak sökün (Şek. XII)
2. Bıçak Tamburunu döndürün böylece dört Bıçak Vidası (41) açığa çıkar.
3. Dört Bıçak Vidasını sökün (41) (Şek. XIV)
4. Bıçak Kelepeğini (42) ve Bıçağı (44) dikkatlice sökün
5. Bıçak Hizalama Ayar Vidası (43) üzerine yerleştirerek Bıçağı değiştirin (Şek. XVII).
6. Bıçak Vidalarını yerleştirin ve Bıçağı yeniden hizalayın (bkz. "Bıçakların hizalanması")
7. İkinci Bıçakla tekrarlayın

## Kayış Değiştirme

### Yardımcı Kayışın Değiştirilmesi

1. Tezgah planyasını aletin tabanına erişilebilecek şekilde yere koyun veya tezhaja koyun.
2. Vidaları sökün ve taban kapağını sökün
3. İki Toz Boşaltma Ünitesi Altgen Vidasını (46) gevşetin ama sökmeyin, böylece toz boşaltma ünitesi bir taraftan diğerine hareket edebilir
4. Yardımcı Kayışı (47) değiştirin
5. Kayışı gerin ve Altgen Vidaları yeniden sıkın
6. Alt kapağı tekrar takın

### Tahrik Kayışının Değiştirilmesi

1. Tezgah planyasını aletin tabanına erişilebilecek şekilde yere koyun veya tezhaja koyun.
2. Vidaları sökün ve taban kapağını sökün
3. Yardımcı Kayışı sökün (bkz. "Yardımcı kayışın değiştirilmesi")
4. Motor Ünitesi Altgen Vidalarını gevşetin ama sökmeyin, böylece motor ünitesi bir taraftan diğerine hareket edebilir.
5. Tahrik Kayışını sökün ( 48)
6. Tahrik Kayışını değiştirin
7. Kayışı gerin ve Altgen Vidaları yeniden sıkın
8. Yardımcı Kayışı ve alt tabanı yeniden takın

## Yağlama

- Uygun bir sprey yağlayıcı ile tüm hareketli parçaları düzenli aralıklarla hafifçe yağlayın
- Motor ve kesici kafa üniterindeki dişliler fabrikada mühürlenmiştir ve başka yağlanma gerektirmez.
- Düzenli yağlama gerektiren bileşenler:
  - o Kesme Derinliği Ayarlama Düğmesi Dişlisi
  - o Perde Kaydırma Braketi
  - o Perde Açısı Klitleme Topuzu
  - o Kayan Perde Klitleme Topuzu
  - o Muhafaza ayar mekanizması
- Gerekirse mineral terebentin kullanılan tüm yağ kalıntıları temizleyin, sonra ince bir katman halinde hafif sınıf çok amaçlı gres kullanın (dahil değildir)
- İş tablaları çok ince bir katman halinde yağmalama mumuyla kaplanabilir (dahil değildir)

TR

## Fırçalar

- Zaman içinde motorun içindeki karbon fırçaları aşınabilir
- Aşırı derecede aşınmış fırçalar güç kaybına, geçici iş görmezliğe veya gözle görünür kıvılcımlanmaya neden olabilir
- Fırçaların aşındığından şüphelenir varsa yetkili bir Triton servis merkezinde değiştirilmelerini sağlayın

## İletişim

Teknik veya onarım hizmeti tavsiyeleri için lütfen (+44) 1935 382 222 numaralı telefondan yardım hattını arayın.

**Web:** triton.com/en-GB/Support

### Adres:

Toolstream Ltd  
Boundary Way  
Lufton Trading Estate  
Yeovil, Somerset  
BA22 8HZ, United Kingdom

## Saklama

Bu el aletini güvenli, kuru ve çocukların ulaşamayacağı bir yerde dikkatlice saklayın.

## İmha

Artık kullanılmayan ve onarılmayan elektrikli aletleri imha ederken ulusal düzenlemeleri her zaman dikkate alın.

- Elektrikli aletleri veya diğer atık elektrikli veya elektronik ekipmanları (WEEE) evsel atıklarla imha etmeyin

Elektrikli aletleri imha etmenin doğru yöntemi için yerel atık imha otoritenizle iletişime geçin

## Sorun Giderme

Problem	Olası Neden	Çözüm
AÇMA/KAPATMA Düğmesine (6) basılınca çalışmıyor	Elektrik yok	Elektrik kaynağını kontrol edin
	Arızalı AÇMA/KAPATMA Düğmesi	AÇMA/KAPATMA Düğmesini yetkili bir Triton servis merkezinde değiştirin
Motor çalışmıyor	Karbon fırçaları aşınmış	Fırçaların değiştirilmesi gerekiyor
Planyaladıktan sonra kötü yüzey son katı	Kesme derinliği çok büyük seçilmiş	Kesme derinliğini azaltın ve bunun yerine birden fazla geçişle çalışın
	Kör bıçaklar (44)	Bıçakları çevirin veya değiştirin (bkz. Bıçakların değiştirilmesi)
	Ahşap nemlidir	Hemen KAPATIN. Bıçakların konumunu değerlendirin ve düzeltin (Bkz. Bıçak değiştirme)
Kovan dönmüyor	Kırık Tahrik Kayışı ( 48)	"Tahrik Kayışının değiştirilmesi" bölümüne bakın ve Kayışı değiştirin
Titreşim veya anormal ses	Aleti kullanmayı hemen DURDURUN	Tüm kullanıcı tarafından erişilebilir parçaların sabit ve doğru takılmış olduğunu tekrar kontrol edin
		Yetkili bir Triton servis merkezine iletişime geçin

## Garanti

Garantinizi tescil ettirmek için tritontools.com adresindeki web sitemizi ziyaret ederek bilgilerinizi giriniz \*.

Size ait bilgiler ilerideki yayınlar hakkında bilgi vermek üzere posta listemize dâhil edilecektir (aksi belirtilmediği takdirde). Verilen bilgiler hiç bir üçüncü tarafa iletilmeyecektir.

## Satın alma kayıtları

Satın Alma Tarihi: \_\_\_/\_\_\_/\_\_\_

Model: TSPL152 Makbuzunuzu satın alma kanıtı olarak saklayınız

Triton Precision Power Tools, ilk satın alma tarihinden itibaren 3 YIL süre içinde hatalı malzemeler veya işçilik yüzünden herhangi bir parçanın kusurlu çıkması durumunda Triton'un hatalı parçayı ücretsiz olarak tamir edeceğini veya kendi takdirine göre değiştireceğini bu ürünü satın alan kişiye garanti eder.

Bu garanti ticari kullanım için geçerli olmadığı gibi normal aşınmayı ve yıpranmayı veya kaza, kötüye kullanma veya yanlış kullanma yüzünden oluşan hasarı içermez.

\* 30 gün içinde çevirim içi olarak tescil yaptırın.

Kurallar ve koşullar geçerlidir.

Bunlar sizin yasal haklarınızı etkilemez

TR

